



THANK YOU

FOR YOUR PURCHASE



⚠ WARNING!



Be sure to read and fully understand this document before installing, operating, maintaining or servicing this appliance. Failure to do so can result in appliance failure, property damage, serious injury or death. Appliance failure, injury or property damage due to improper installation is not covered by warranty.

📌 USER ACTION!

TRUE tracks the history of your appliance by its serial number. For easy reference, record your appliances full model name and serial number below. This information is on your serial label. Serial label location varies by appliance.

Model Name:

Serial Number:

True Manufacturing Co., Inc.

2001 East Terra Lane • O'Fallon, Missouri 63366-4434
(636) 240-2400 • FAX: (636)-272-2408

International FAX: (636)-272-7546 • (800)-325-6152

Parts Department: (800)-424-TRUE (424-8783)
Parts Department FAX: (636)-272-9471



INSTALLATION MANUAL

Quick Start for General Models

Original Instructions and Translations

North America – Canada and Caribbean

Warranty Phone +1 855-878-9277
Warranty Fax +1 636-980-8510
Warranty Email warrantyinquiries@truemfg.com
Technical Phone +1 855-372-1368
Technical Email service@truemfg.com
7:00 am–6:00 pm CST Monday–Friday,
8:00 am–12:00 pm Saturday

Mexico

Phone +52 555-804-6343/44
service-mexicocity@truemfg.com
9:00 am–5:30 pm M–F

Latin America

Phone +52 555-804-6343/44
servicelatam@truemfg.com
9:00 am–5:30 pm M–F

UK, Ireland, Middle East, Africa & India

Phone: +44 (0) 800-783-2049
Service-emea@truemfg.com
8:30 am–5:00 pm M–F

Australia

Phone: +61 2-9618-9999
service-aus@truemfg.com
8:30 am–5:00 pm M–F

European Union & Commonwealth of Independent States

Phone: +49 (0) 7622-6883-0
service-emea@truemfg.com
8:00 am–5:00 pm M–F



Languages / Start Pages

Contents by Language

English.....	1
Français.....	29
Español.....	57
Deutsch	83
Italiano.....	109
Nederlands	135
Polski.....	161
Русский	187
يبرع.....	213

Model-Specific Installation & Service Manuals

Our model-specific installation manuals are updated as new information and models are released. For the latest version of your model-specific installation manual, scan the QR code below or visit our Service & Installation Manuals Library at:

truemfg.com/support/manuals/



Quick Start Manual

NOTICE!



This document supports multiple model families; for a model-specific owner's manual, please visit: truemfg.com/support/manuals/, follow a QR code in this document, or contact TRUE's Technical Support Department.

Congratulations!

The primary purpose of this document is to assist the installation, maintenance, and servicing of your TRUE appliance. This document contains information important to safety, operation, maintenance, and servicing. **DO NOT** discard this document. TRUE is solely the appliance manufacturer. For assistance finding a qualified technician, please visit our Service Company Locator at truemfg.com/support/service-locator/.

Contents

Preface		Appliance Operation	
Signal & Symbol Definitions	5	Startup.....	16
Important Safety Information		Light Switch Location.....	16
Basic Safety & Operation Warnings.....	6	General Sequence of Operation.....	17
Personal Injury Warnings.....	7	Maintenance & Servicing	
Hydrocarbon Refrigerant Warnings.....	8	Component Replacement.....	23
Appliance Disposal Warnings.....	8	Recommended Maintenance	24
Electrical Safety Warnings.....	9	Condenser Coil Cleaning.....	26
About Your Appliance & Installation Requirements		General Surface Care & Cleaning.....	26
Appliance Specifications	10	Warranty	
Clearances.....	11	Warranty Information.....	27
Electrical Installation.....	12		
Installation & Setup			
Uncrate & Inspect.....	13		
Leveling Screw, Leg or Castor Installation.....	14		
Level the Appliance	15		
Seal the Appliance to the Floor	15		
Shelf Installation.....	15		

Preface

The warning, guidelines, and recommendations within this document are meant to prevent appliance damage, injury, or death. Please carefully read all warnings, guidelines, and recommendations before proceeding to ensure the continued safe use and maintenance of your TRUE appliance.

Signal & Symbol Definitions

Below are symbols you may see in this document. Some symbols may not appear.

Signal Word Definitions	
DANGER!	An imminently hazardous situation which, if not avoided, will result in serious injury or death.
WARNING!	A potentially hazardous situation which, if not avoided, can result in serious injury or death.
CAUTION!	A potentially hazardous situation which, if not avoided, may result in minor or moderate injury; an unsafe practice.
USER ACTION!	User action alert, follow all recommendations to avoid appliance or product damage.
NOTICE!	Important information not related to hazards or risk of personal injury.

Safety Symbols	
	Safety alert; alerts reader to potential physical injury hazards. Obey all safety messages following this symbol to avoid possible injury or death.
	Flammable material; fire hazard.
	Electrical shock hazard.
	Tipping hazard; tip-over hazard.
	Sharp element; cut or sever hazard.
	Eye hazard; risk of eye injury.
	Exploding pressurized cylinder hazard.
	Slippery surface hazard.
	Crush or cut hazard.

Additional Symbols	
	Mandatory action alert symbol; alerts reader to required or recommended actions. Obey all messages and recommendations following this symbol to avoid appliance or product damage.
	Important information not related to hazards or risk of personal injury.
	Review and understand the installation manual before installing, operating, or servicing.
	Wear eye protection .
	Wear protective gloves .
	Secure gas cylinders to prevent falling cylinders.
	DO NOT use extension cord.
	DO NOT use adaptor plugs.
	DO NOT dispose of with other household waste.

Important Safety Information

Important Safety Information

Basic Safety & Operation Warnings

Follow basic safety precautions, including the following, to reduce risk of personal injury, electric shock, fire, or death.

⚠ WARNING!



Be sure to read and fully understand this document before installing, operating, maintaining, or servicing this appliance. Failure to do so can result in appliance failure, property damage, serious injury, or death. Appliance failure, personal injury, or property damage due to improper installation is not covered by warranty.

- Failure to install, operate, and maintain the appliance as detailed in this document will negatively affect safety, appliance performance, component life, and warranty coverage.
- The appliance must be installed in accordance with all applicable laws, codes, and regulations.
- The manufacturer cannot be held responsible for injury or damage resulting from improper, incorrect, and unreasonable use.
- This appliance is not to be used, cleaned, or maintained by persons (including children) with reduced physical, sensory, or mental capabilities or lack of experience and knowledge, without proper supervision or instruction.
- **DO NOT** install or operate equipment that has been misused, abused, neglected, damaged, or altered/modified from original manufactured specifications.
- **DO NOT** modify or alter the appliance. Improper alterations can result in electric shock, personal injury, fire, or death.
- **DO NOT** use electrical appliances inside the food storage compartments of the appliance unless the appliances are approved by the manufacturer.
- The appliance owner is responsible for performing a Personal Protective Equipment (PPE) Hazard Assessment and to ensure adequate protection during maintenance and cleaning procedures.
- Use appropriate tools, safety equipment, and PPE during installation and servicing.
- Only use the appliance for its intended purpose as described in this document. Failure to do so may result in equipment damage, personal injury, or death.
- Overloading, incorrectly installing, or improperly loading shelves can cause shelf failure (as well as negatively affect the appliance's operation), resulting in appliance damage, product damage, or personal injury.
- Keep the area surrounding the appliance clean to avoid appliance damage from debris or pests.

Important Safety Information (cont.)

Personal Injury Warnings

Only qualified technicians should install and service the appliance. For assistance finding a qualified technician, please visit our Service Company Locator at truemfg.com/support/service-locator/. TRUE is solely the appliance manufacturer and is not responsible for installation.

⚠ DANGER!

	<p>DO NOT allow children to play with or in the appliance. Child entrapment or personal injury can occur.</p>
	<p>DO NOT store or use the following in the vicinity of this or any other appliance:</p> <ul style="list-style-type: none"> • Gasoline or other flammable vapors and liquids • Combustible or explosive substances, such as aerosol cans with a flammable propellant • Other volatile or flammable substances
 	<p>Contact TRUE Manufacturing to locate refrigerant lines and electrical wiring before drilling, cutting or puncturing interior or exterior walls. Failure to do so could result in damage, personal injury, or death.</p>

⚠ WARNING!

	<p>Only qualified technicians should install and service the appliance.</p> <ul style="list-style-type: none"> • Use appropriate tools, safety equipment, and personal protective equipment (PPE) during installation and servicing. • DO NOT touch the cold surfaces in the freezer compartment when hands are damp or wet. Skin may stick to extremely cold surfaces.
	<p>This product can expose you to chemicals including Di-(2-Ethyl hexyl) Phthalate (DEHP), which is known to the State of California to cause cancer and birth defects or other reproductive harm. For more information go to p65warnings.ca.gov/.</p>
	<p>Slippery Surfaces! Moisture from improper drainage can create slippery surfaces near the appliance. It is your duty to immediately warn your customers of, and dry, the slippery surface. All wet floor areas must be marked with a wet floor sign.</p>
	<p>Sharp edges! Take care when moving, installing, cleaning, servicing, and maintaining the appliance to avoid cuts. Be sure to take care when reaching under the appliance or handling metal components.</p> <ul style="list-style-type: none"> • Keep fingers out of pinch point areas, such as the space between appliance doors and surrounding cabinetry. Take care closing doors with children nearby.
	<p>Tip over hazard! Appliance may pose a tipping hazard when uncrating, installing, or moving the appliance. Take appropriate safety precautions. Use of tip over restraints may only reduce (not eliminate) the tipping hazard. Never allow children to climb or hang on drawers, doors, or shelves.</p>
	<p>Crush or cut hazard! Keep clear when uncrating, installing, moving, or servicing the appliance.</p>
	<p>Risk of electric shock or burn! See "Electrical Safety Warnings" for more information.</p>

Important Safety Information (cont.)

Hydrocarbon Refrigerant Warnings

TRUE appliances use hydrocarbon refrigerant (R-290/513A/600a). Check the serial label to identify the appliance's refrigerant. Serial label location varies by model.

DANGER!	
	<p>Risk of fire or explosion! Flammable refrigerant used.</p> <ul style="list-style-type: none"> All servicing and maintenance must be performed by qualified technicians. This is to minimize the risk of fire or personal injury due to incorrect parts or improper service. Check the serial label to identify the appliance's refrigerant. Serial label location varies by model. DO NOT damage the refrigeration system during transportation and installation. If the appliance is damaged, verify the refrigeration system's integrity is not compromised before proceeding. Never use sharp objects or tools to remove ice or frost. DO NOT use mechanical devices to accelerate defrost. Dispose of in accordance with all applicable laws, codes, and regulations. Follow all safety precautions associated with handling flammable refrigerant. DO NOT use electrical appliances inside the food storage compartments of the appliances unless the appliances are of the type recommended by the manufacturer.

Appliance Disposal Warnings

DANGER!	
	<p>Risk of child entrapment!</p> <p>Children can get trapped inside discarded appliances and suffocate. Never dispose of your appliance without taking precautions to prevent child entrapment, even if the appliance only sits unattended for a short period of time.</p> <p>Child entrapment precautions include the following:</p> <ul style="list-style-type: none"> Remove all doors (or drawers for drawer appliances). Leave all interior drawers and shelving in place to make climbing (and fitting) inside the appliance more difficult.
	<p>Risk of fire or explosion! Flammable refrigerant and insulation used. Dispose of in accordance with all applicable laws, codes, and regulations. Follow all safety precautions associated with handling flammable refrigerant and insulation.</p>
	<p>DO NOT dispose of your appliance with household waste.</p>



Important Safety Information (cont.)

Electrical Safety Warnings

⚠ WARNING!



Risk of electric shock, burn, or fire!



- It is the appliance owner's responsibility to ensure the electrical connection meets all applicable building codes. Failure to meet these code requirements can result in appliance damage, fire, electric shock or burns, serious personal injury, or death.
- Before connecting your appliance to the power supply, verify the supply voltage and circuit rating match the appliance. Correct improper supply voltage or circuit size immediately.
- Before connecting your appliance to the power supply, verify the power supply is correctly grounded. If the power supply is not grounded, correct immediately. TRUE recommends hiring a qualified electrician to inspect your wall outlet and circuit to ensure they are properly grounded.
- **DO NOT** clean appliance with a pressure washer or hose. **DO NOT** immerse power cord in water.
- Powering off an electronic control or setting temperature controls to 0 (off position) does not remove power from all components. Unplug the appliance or turn off the power supply before installation or servicing.
- The appliance should receive power from its own individual dedicated electrical circuit. This provides the best performance and prevents overloading the power supply.
- **The original equipment manufacturer (OEM) power cord has a grounding plug to minimize the possibility of electrical shock.**
 - Never remove the ground prong from the power cord! For personal safety, this appliance must be properly grounded.
- **Never use an extension cord!** An extension cord is any component that adds length to the OEM power cord when connecting the cord to a power source.
- **Never use an adapter plug!** An adapter plug alters the OEM plug configuration when connecting the plug to a power source.
- **Never use a power cord that shows cracks or abrasion damage along its length or at either end.**
 - Immediately have a qualified technician replace damaged OEM power cords with OEM components.
 - Never unplug your appliance by pulling on the power cord. Always grip the plug and pull the plug straight out of the outlet.
 - Take care to prevent rolling over or damaging the power cord when moving the appliance.
 - Never use the power cord to prevent appliance movement. Always use adequate means to keep the appliance in place without transmitting stress to the power cord.
 - Keep power cord away from heated surfaces.
 - **DO NOT** let power cord hang over edge of table or counter.
 - **DO NOT** excessively bend or place heavy articles on the power cord.

ⓘ NOTICE!



TRUE will not warranty the following:

- Compressor failures due to improper incoming voltage.
- Appliance with tampered OEM power cords.
- Appliance connected to adapters or extension cords.

For more details, see TRUE's full warranty statement.

About Your Appliance & Installation Requirements

About Your Appliance & Installation Requirements

! USER ACTION!



TRUE is not responsible for damage incurred during shipment. Always carefully inspect for freight damage before receiving and installing your appliance. If there is damage, note all damage on the delivery receipt, immediately file a claim with the delivery freight carrier, and contact TRUE. **Do not install the appliance or put it in service.**

Thank you for choosing TRUE Manufacturing to meet your refrigeration needs. TRUE highly recommends a qualified technician and electrician install your appliance to ensure correct installation. The cost of professional installation is money well spent. Only qualified technicians should install and service the appliance.

For assistance finding a qualified technician, please visit our Service Company Locator at

truemfg.com/support/service-locator/.

TRUE is solely the appliance manufacturer and is not responsible for installation.

The appliance owner is responsible for proper installation and maintaining the appliance as described in this document. Routine care and maintenance procedures are not covered by TRUE's warranty.

Appliance Specifications

Some things to know about your appliance are as follows:

- Appliances with doors tested for IEC to ISO Climate Class 5 (104°F (40°C) temperature, 40% relative humidity).
- Appliances with air curtains tested for IEC to ISO Climate Class 8 (75°F (24°C) temperature, 55% relative humidity).
- Appliance tested for a weighted sound pressure below 70 dB.
- Appliance is not for the storage and/or display of potentially hazardous foods when the temperature control is set above 41°F (5°C).
- Appliance is not suitable for outdoor use, unless otherwise stated on the serial label.
- Appliance is not suitable for an area where a pressure washer or hose may be used.
- Always plug the appliance into its own individual dedicated electrical circuit!
- **DO NOT** use extension cords or adapter plugs.
- Before connecting your appliance to the power supply, verify the incoming voltage ($\pm 5\%$) and the amps match the operation ratings on the appliance's serial label. Correct improper incoming voltage or amps immediately. Serial label location varies by model.
- Before connecting your appliance to the power supply, verify the power supply is correctly grounded. If the power supply is not grounded, correct immediately.
- Ensure the installation location will provide adequate clearances and sufficient airflow for the appliance. See "Clearances".
- Read and follow all warnings and maintenance instructions. Failure to do so may result in damage and void the warranty on your appliance.

About Your Appliance & Installation Requirements (cont.)

Clearances

! NOTICE!

Warranty is void if ventilation is insufficient.



Be sure your appliance has the required surrounding clearances for ventilation purposes. Keep all ventilation openings in the appliance enclosure or structure housing the appliance clear of obstruction.

MODEL	TOP	SIDES	BACK
CVM-11/13	1" (25.4 mm)	0" (0 mm)	1" (25.4 mm)
CVM-27	0" (0 mm)	0" (0 mm)	1" (25.4 mm)
Deli	N/A Open	0" (0 mm)	Open
FLM Freezer	0" (0 mm)	0" (0 mm)	3" (76.2 mm)
FLM Refrigerator	0" (0 mm)	0" (0 mm)	1" (25.4 mm)
G4SM	0" (0 mm)	0" (0 mm)	1" (25.4 mm)
GDIM	1" (25.4 mm)	0" (0 mm)	3" (76.2 mm)
GDM-05/05F	12" Open (304.8 mm)	1" (25.4 mm)	1" (25.4 mm)
GDM-07F	1" (25.4 mm)	1" (25.4 mm)	3" (76.2 mm)
GDM-10/12/10-58	1" (25.4 mm)	0" (0 mm)	1" (25.4 mm)
GDM-11SD	0" (0 mm)	0" (0 mm)	1" (25.4 mm)
GDM Freezers	3" (76.2 mm)	0" (0 mm)	3" (76.2 mm)
GDM Refrigerators	0" (0 mm)	0" (0 mm)	1" (25.4 mm)
GEM	0" (0 mm)	0" (0 mm)	1" (25.4 mm)
Glass Chillers	1" (25.4 mm)	1" (25.4 mm)	1" (25.4 mm)
Spec Series	12" Open (304.8 mm)	0" (0 mm)	1" (25.4 mm)
T-Series Freezer	3" (76.2 mm)	0" (0 mm)	3" (76.2 mm)
T-Series Refrigerator	0" (0 mm)	0" (0 mm)	1" (25.4 mm)
TAC	8" (203.2 mm)	0" (0 mm)	3" (76.2 mm)
TBB	1" (25.4 mm)	1" (25.4 mm)	1" (25.4 mm)
TBR/TDR	0" (0 mm)	0" (0 mm)	0" (0 mm)
TCGG	0" (0 mm)	0" (0 mm)	Open

MODEL	TOP	SIDES	BACK
TCM	0" (0 mm)	1" (25.4 mm)	1" (25.4 mm)
TCR/TCF	0" (0 mm)	0" (0 mm)	0" (0 mm)
TD	1" (25.4 mm)	1" (25.4 mm)	1" (25.4 mm)
TDB	1" (25.4 mm)	1" (25.4 mm)	1" (25.4 mm)
TDC	N/A Open	1" (25.4 mm)	Open
TDD	1" (25.4 mm)	1" (25.4 mm)	1" (25.4 mm)
TDM/TGM	Open	1" (25.4 mm)	Open
TFM	Open	1" (25.4 mm)	1" (25.4 mm)
TFP	0" (0 mm)	0" (0 mm)	0" (0 mm)
TFT	0" (0 mm)	0" (0 mm)	0" (0 mm)
TGN Freezer	3" (76.2 mm)	0" (0 mm)	3" (76.2 mm)
TGN Refrigerator	0" (0 mm)	0" (0 mm)	1" (25.4 mm)
THAC	0" (0 mm)	1" (25.4 mm)	1" (25.4 mm)
TMC	0" (0 mm)	0" (0 mm)	1" (25.4 mm)
TOAM	8" (203.2 mm)	0" (0 mm)	3" (76.2 mm)
TPP	N/A	0" (0 mm)	0" (0 mm)
TRCB	1" (25.4 mm)	1" (25.4 mm)	1" (25.4 mm)
TSD-09G, GDM-09	1" (25.4 mm)	1" (25.4 mm)	1" (25.4 mm)
TSSU	N/A	0" (0 mm)	0" (0 mm)
TUC	0" (0 mm)	0" (0 mm)	0" (0 mm)
TUC-27F/ 27DI/27WB/36- 34/48DI/48WB/72	0" (0 mm)	0" (0 mm)	0" (0 mm)
TUC/TWT- 27/36/48/60	0" (0 mm)	0" (0 mm)	0" (0 mm)
TVM Refrigerator	0" (0 mm)	0" (0 mm)	1" (25.4 mm)
TWT	0" (0 mm)	0" (0 mm)	0" (0 mm)

About Your Appliance & Installation Requirements (cont.)

Electrical Installation

ⓘ USER ACTION!



Find a copy of the wiring diagram with our serial number lookup at truemfg.com/support/.

NEMA Plug Configurations

60 HZ USE ONLY!

TRUE uses these types of NEMA plugs shown. If you **DO NOT** have the proper outlet, have a licensed electrician verify and install the correct power source.

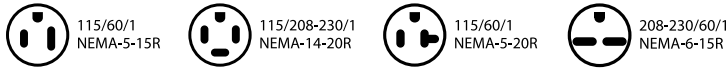

International (IEC) Plugs Only

International appliances may be supplied with a power cord that will require installation. Install this cord before connecting the appliance to a power source.

NOTICE > International plug configurations will vary by country and voltage.

Installation

Fully seat the power cord into the appliance receptacle until it locks in position. See fig. 1.

Removal

Depress the red button. See fig. 2.

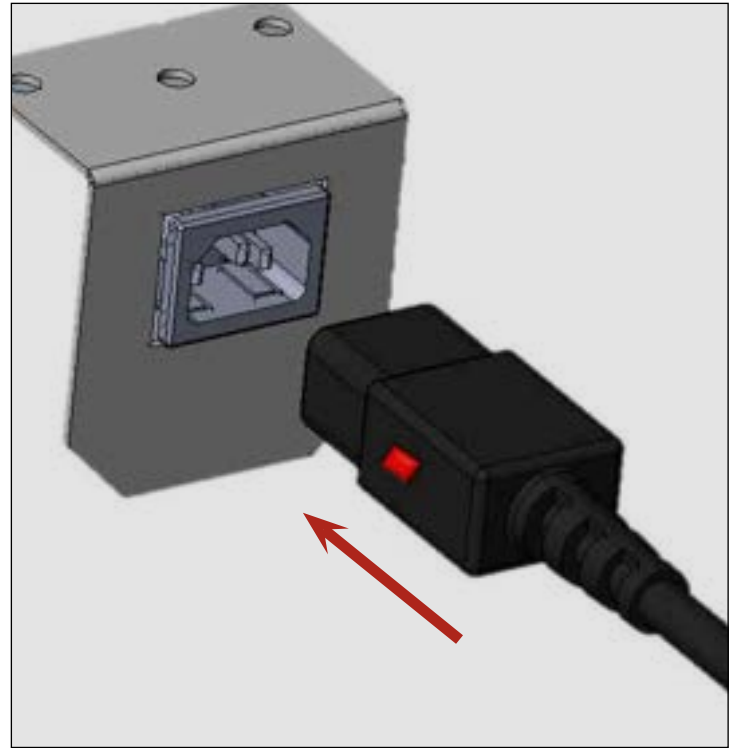









Fig. 1. Fully insert the power cord into the receptacle.



Fig. 2. Push the red button to remove the plug.

About Your Appliance & Installation Requirements (cont.)

Installation & Setup

⚠ WARNING!	
  	<p>The appliance owner is responsible for performing a Personal Protective Equipment (PPE) hazard Assessment and to ensure adequate protection during maintenance and cleaning procedures.</p> <p>Use appropriate tools, safety equipment, and PPE during installation and servicing.</p>
	<p>Sharp edges! Take care when moving, installing, cleaning, servicing and maintaining the appliance to avoid cuts. Be sure to take care when reaching under the appliance or handling metal components. Keep fingers out of pinch point areas, such as the space between appliance doors and surrounding appliances. Take care closing doors with children nearby.</p>
	<p>Risk of electrical shock or burn! Powering off an electronic control or setting temperature controls to the 0 (off) position does not remove power from all components. Unplug the appliance or turn off the power supply before installation or servicing.</p>
	<p>Tip over hazard! Appliance may pose a tipping hazard when uncrating, installing or moving the appliance. Take appropriate safety precautions. Use of tip over restraints may only reduce (not eliminate) the tipping hazard. Never allow children to climb or hang on drawers, doors or shelves.</p>
	<p>Crush or cut hazard! Keep clear when uncrating, installing, moving, or servicing the appliance.</p>

Uncrate & Inspect

🗨 USER ACTION!

!

- If the appliance is damaged, note all damage on the delivery receipt, immediately file a claim with the delivery freight carrier, and contact TRUE. **DO NOT install the appliance or put it in service.**
- If the appliance is laid on its back or side, be sure to leave the appliance upright twice the time it has been laying down (up to four (4) hours) before plugging the appliance into a power source. If this time exceeds four (4) hours, let the appliance sit upright for 24 hours before powering the appliance.

🗨 NOTICE!

!

See detailed installation information in our model-specific installation manuals; find your model specific installation manual at:

truemfg.com/support/manuals/

follow a QR code in this document, or contact TRUE's Technical Service Department.

Keys for appliances with door locks are located in the warranty packet.

1. Inspect the exterior packaging for damage. Follow TRUE's recommended procedure for accepting deliveries.
2. Remove the exterior packaging. Inspect the appliance for visible or cosmetic damage.
3. Move the appliance as close to the final installation location as possible before removing the wooden skid.

Installation & Setup

Leveling Screw, Leg, or Castor Installation

⚠ WARNING!

Tipping hazard! Incorrect installation of leveling legs or castors can cause a tipping hazard.

ALWAYS be sure leveling legs or castors (and shims) are snug against the rail assembly or mounting plate.

ALWAYS verify center castors or leveling legs fully contact the floor after leveling the appliance. See fig. below.

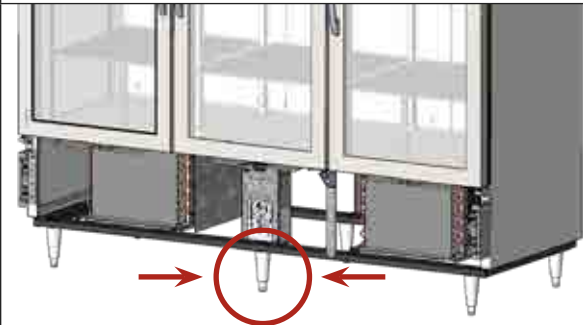

Leveling screws assist the leveling of the cabinet. Adjustable legs provide 6" (153 mm) of clearance under cabinet. Castors provide appliance mobility. Always use shims when adjusting castors.

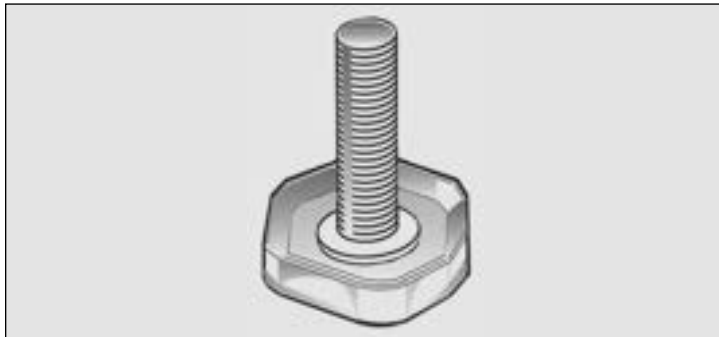

Fig. 1. Leveling screw.

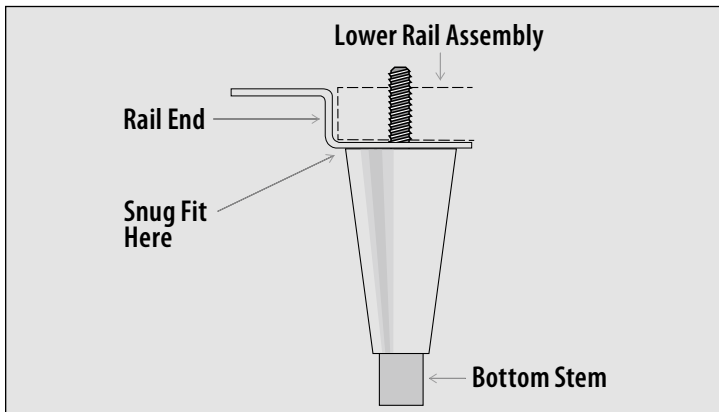

Fig. 2. Parts of an adjustable leveling leg. Adjust the bottom stem to level appliance.

ⓘ USER ACTION!



Install castors with brakes in the front.

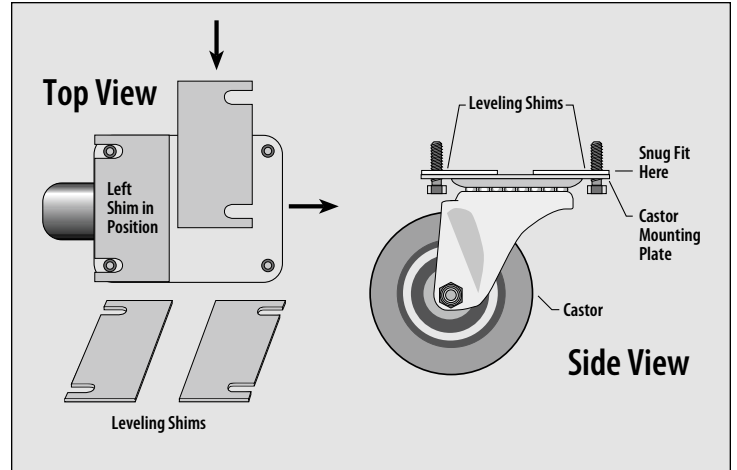

Fig. 3. Platform castor and shims. Install shims in pairs.

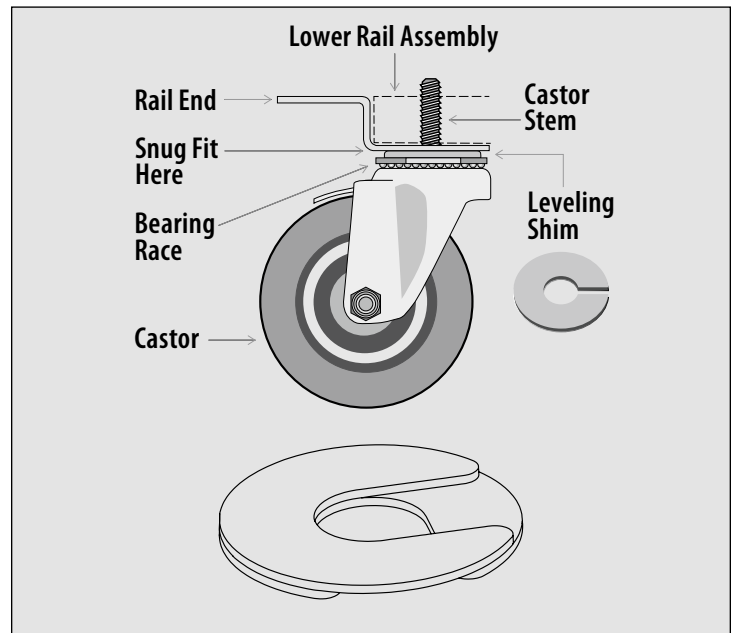

Fig. 4. Stem castor and shims. Install multiple shims with offset slots.

Installation & Setup (cont.)

Level the Appliance

⚠ WARNING!	
	<p>Tipping hazard! ALWAYS verify center leveling screws, castors, or leveling legs fully contact the floor after leveling the appliance.</p>

Proper leveling of your TRUE appliance is critical to operating success (for non-mobile appliances). Leveling impacts effective condensate removal and door operation.

See "Leveling Screw, Leg or Castor Installation" (pg. 14) for level adjustment and shimming information.

Level the unit front-to-back and side-to-side.

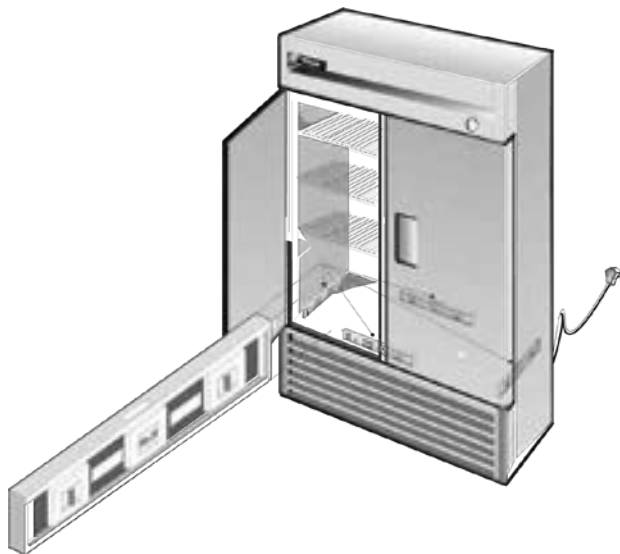



Fig. 1. Measure the level along the perimeter of the interior floor.

Seal the Appliance to the Floor

🛠 USER ACTION!	
	<p>Asphalt floors are susceptible to chemicals. TRUE recommends installing a layer of tape between the asphalt and the sealant to protect the floor.</p>

If sealing the appliance to the floor, be sure to use NSF-approved sealants. See model-specific installation manuals for more details.

Shelf Installation

⚠ WARNING!	
	<p>Overloading, incorrectly installing, or improperly loading shelves can cause shelf failure and negatively affect appliance operation, resulting in appliance damage, product damage, or personal injury.</p>  <p>DO NOT use pliers or any crimping tools when installing shelf clips. Altering shelf clips in any way can lead to shelving instability.</p>

Shelf Adjustment

Shelving is adjustable to meet your application requirements. This appliance meets the IEC Shelf Weight Capacity of 47lb/ft² (230kg/m²) unless otherwise stated in the model-specific installation manual.

Installation Tips

- Install **all** the shelf clips before installing any shelves.
- Start at the bottom shelf and work your way up.
- Always lay the back of each shelf down on the rear clips before the front.

Appliance Operation

Appliance Operation



⚠ WARNING – SPOILAGE!	
	<p>The owner is solely responsible for ensuring safe holding temperature levels for all food items. Failure to do so may result in unsafe food products. Loss or spoilage of products in your appliance is not covered by warranty. In addition to following recommended installation procedures, run the appliance for 24 hours prior to usage to verify operation.</p> 

Startup

! USER ACTION!	
	<p>Before loading product, run your TRUE appliance empty for 24 hours to verify proper operation. Remember, our factory warranty DOES NOT cover product loss!</p>

- The compressor is ready to operate when the appliance is purchased. All you need to do is plug in the cooler.
- Good air flow inside your TRUE appliance is critical. Take care to prevent product from pressing against the sides or back wall and coming within 4" (101.6 mm) of the evaporator housing. Refrigerated air must circulate throughout the appliance for even product temperatures.
- Excessive tampering with the control could lead to service difficulties. If replacing the temperature control is ever needed, be sure to order the replacement from your TRUE dealer or recommended service agent.
- All covers and access panels must be in place and properly secured before operating this appliance.
- If the appliance has rested on its back or side, be sure to leave the appliance upright twice the time it was laying down (up to four (4) hours) before restoring power. If this time exceeds four (4) hours, let the appliance stand upright for 24 hours before powering the unit.

Light Switch Location

The light symbol  shows the approximate location of the light switch. 

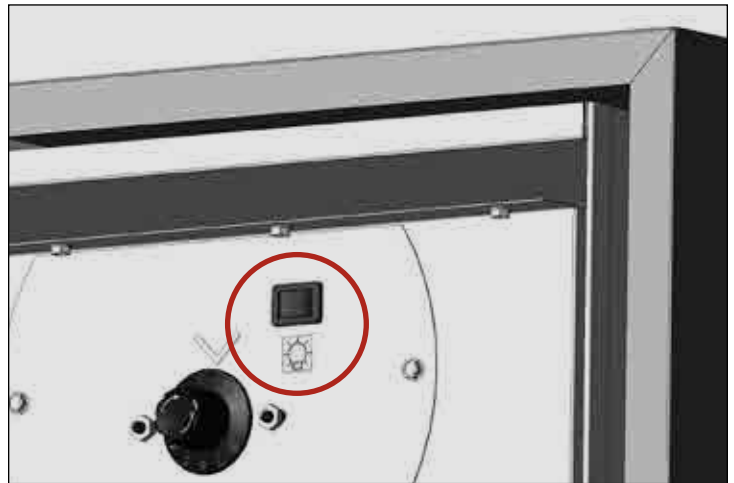

Fig. 1. Example of light symbol and light switch location.

Appliance Operation (cont.)

General Sequence of Operation

When powering on, your appliance goes through a specific sequence of operations:

For Refrigerators & Freezers

- Interior lights will illuminate on glass door models (see previous page for light switch location).
- An electronic control with digital display will illuminate (if installed).
- There may be a short delay before the compressor and/or evaporator fan(s) start. This delay may be determined by time or by temperature, which could be the result of an initial defrost event that will last at least 6 minutes.
- The temperature control/thermostat may cycle the compressor and evaporator fan(s) on and off together. Every appliance will require a defrost event to ensure the evaporator coil remains clear of frost and ice buildup. Defrost is initiated by a defrost timer or by the electronic control.

EXCEPTION – Models TSID, TDBD, TCGG, and TMW do not have an evaporator fan(s).

- The temperature control/thermostat senses either an evaporator coil temperature or air temperature, NOT product temperature.
- An analog thermometer, digital thermometer, or electronic control display may reflect the refrigeration cycle swings of up and down temperatures, NOT product temperature. **The most accurate method to determine a appliance's operation is to verify the product temperature.**
- Refrigerators with mechanical temperature controls will defrost during every compressor off-cycle.
- Freezers with mechanical temperature controls will defrost by time initiation as determined by a defrost timer.

EXCEPTION – Models TFM, TDC, THDC and TMW require a manual defrost. The frequency of this manual defrost will depend on the appliance's usage and ambient conditions.

- An electronic control with a digital display (if installed) will show **def** during defrost.

NOTICE > The display may have a short delay before showing a temperature after a defrost event has expired and instead show **def** during a refrigeration cycle.

- Models with an analog or digital thermometer may show higher than normal temperatures during defrost.
- A refrigerator will use the evaporator fans to clear the coil during defrost.

EXCEPTION – Models TSID, TDBD, and TCGG do not have an evaporator fan(s).

- A freezer will use heaters to clear the evaporator coil during defrost.

NOTICE > The evaporator coil heater and drain tube heater are only energized during defrost. Defrost is terminated when a specific evaporator coil temperature is reached or by a time duration.

For Heated Appliances

- Interior lights will illuminate on glass door models (see previous page for light switch location).
- An electronic control with digital display will illuminate (if installed).
- There may be a short delay before the heater(s) start. This delay may be determined by either time or by temperature.
- The temperature control/thermostat senses air temperature, NOT product temperature. An analog thermometer, digital thermometer, or electronic control display may reflect the heating cycle swings of up and down temperatures, **NOT** product temperature. **The most accurate method to determine an appliance's operation is to verify the product temperature.**

Appliance Operation (cont.)

Temperature Control Adjustment – WITH a Digital Display — Danfoss ERC

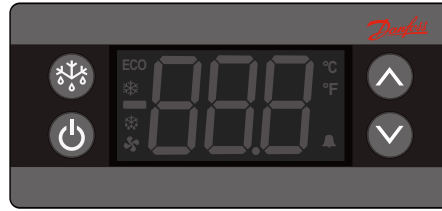



Unlock the Control

The display will not lock unless it was originally locked.

1. Press any button to show the current lock status.



2. If the display shows **unL**, the control is unlocked. If the display shows **Loc**, press **and hold** both the back button  and the up arrow  until the display shows **unL**.

NOTICE > The control will lock after 60 seconds of inactivity.



Change the Set Point

Changing the set point adjusts the appliance temperature to keep optimal product temperature.

1. Press the up  or down  arrow to show the current setting.



2. Press the up or down arrows until the display shows the desired setting.



3. Leave the display inactive until it shows the current appliance temperature.

Appliance Operation (cont.)



Temperature Control Adjustment – WITH a Digital Display — Danfoss ETC



Change the Set Point Temperature

1. Press and hold the up arrow  for three (3) seconds to show the current setting.



2. Press the up or down arrows   until the display shows the desired setting.



3. Leave the display inactive until it shows the current appliance temperature.

Appliance Operation (cont.)

Temperature Control Adjustment – WITH a Digital Display — LAE



Lock/Unlock the Control

1. Press info **i** to show **t1**.



2. Press the down arrow **▼** to show **Loc**.



3. Press and hold info to show the current lock status.
DO NOT RELEASE THE BUTTON!



YES = Locked



no = Unlocked

4. Press the arrows to change the lock setting.



5. Release all buttons and wait for the control to display the appliance temperature.

Change the Set Point

Changing the set point adjusts the appliance temperature to keep optimal product temperature.

1. Press and hold info **i** until the display shows the current set point. **DO NOT RELEASE THE BUTTON!**



2. While holding info, press the up **▲M** or down **▼** arrows to adjust the setting.



3. Release all buttons and wait for the control to display the appliance temperature.

Appliance Operation (cont.)

Temperature Control Adjustment – **WITHOUT** a Digital Display

See examples below (fig. 1) of temperature control knobs you may find in your appliance.

Turn the temperature control knob clockwise to lower the temperature setting and counterclockwise to raise the temperature setting. One (1) is the warmest setting; Nine (9) is the coldest. See fig. 2.

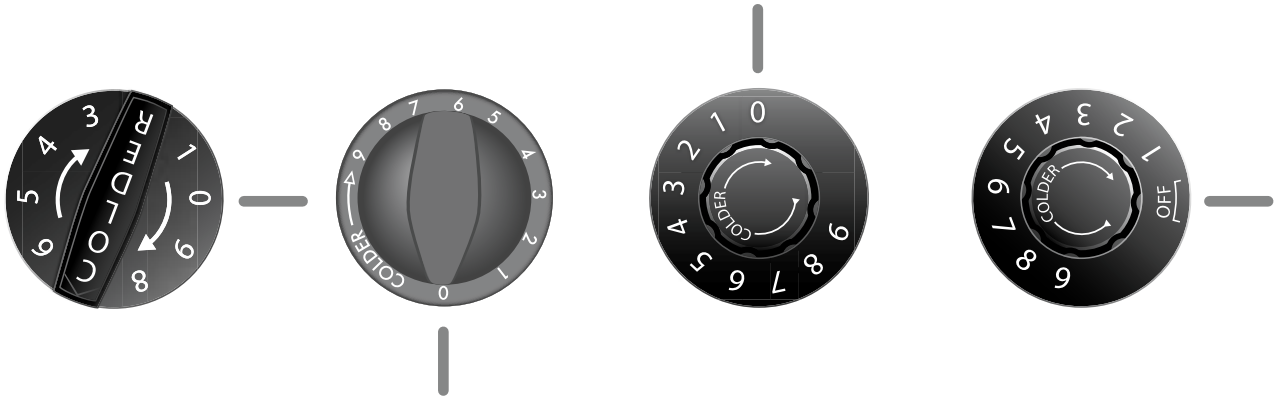

Fig. 1. Temperature control knobs in off position (images not to scale).

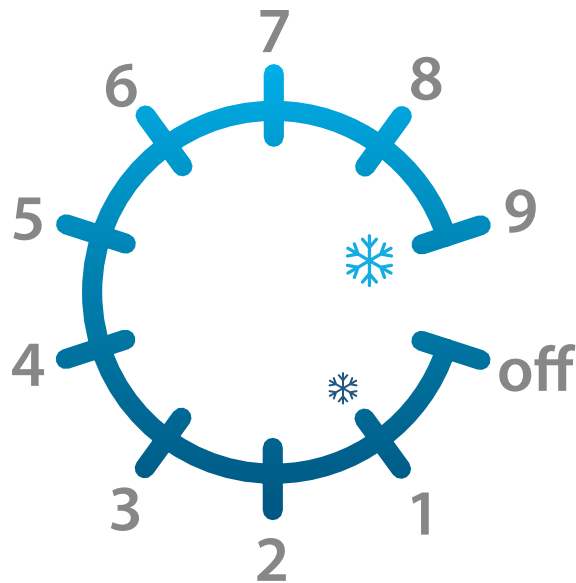

Fig. 2. Temperature control knob settings. 1 is the warmest setting; 9 is the coldest.

Maintenance & Servicing

Maintenance & Servicing

⚠ WARNING!	
	<ul style="list-style-type: none"> • Only qualified technicians should install and service the appliance. For assistance finding a qualified technician, please visit our Service Company Locator at: truemfg.com/support/service-locator/. • Turn off and lockout all utilities (gas, electric, water) according to approved practices during maintenance or servicing.
 	<p>The appliance owner is responsible for performing a Personal Protective Equipment (PPE) Hazard Assessment and ensuring adequate protection during maintenance and cleaning procedures.</p> <p>Use appropriate tools, safety equipment, and PPE during installation and servicing.</p>
	<p>Sharp Edges!</p> <ul style="list-style-type: none"> • Take care when moving, installing, cleaning, servicing, and maintaining the ice machine to avoid cuts. Be sure to take care when reaching under the ice machine or handling metal components. • Stay clear of pinch point areas, such as the space between appliance doors and surrounding cabinetry. Take care closing doors with children nearby.

⚠ WARNING!	
	<p>Risk of electric shock or burn!</p> <ul style="list-style-type: none"> • Powering off an electronic control or setting temperature controls to the 0 (off) position DOES NOT remove power from all components. Unplug the appliance or turn off the power supply before installation or servicing. • DO NOT clean appliance with a pressure washer or hose.
	<p>Flammable refrigerant/insulation used! Have a licensed service provider service your appliance to minimize the risk of possible ignition due to incorrect parts or improper service and to ensure the operator's health and safety.</p>
	<p>Crush or cut hazard! Keep clear when uncrating, installing, moving, or servicing the appliance.</p>
	<p>Slippery Surfaces! Moisture from improper drainage can create slippery surfaces near the appliance. It is your duty to immediately warn your customers of, and dry, the slippery surface. All wet floor areas must be marked with a wet floor sign.</p>

Maintenance & Servicing (cont.)

! USER ACTION!	
!	<ul style="list-style-type: none"> See detailed maintenance and servicing information in our model-specific installation manuals; find your model-specific installation manual at truemfg.com/support/manuals, follow a QR code in this document, or contact TRUE's Technical Service Department. Any appliance adjustments are to be made AFTER the appliance has been verified level and properly supported.

! NOTICE!	
!	<p>The appliance owner is responsible for maintaining the appliance as described in the installation manual. Routine care and maintenance procedures are not covered by TRUE's warranty.</p>

Component Replacement

- Replace components with original equipment manufacturer (OEM) components such as those shown in fig. 1. OEM parts minimize the risk of possible ignition due to incorrect parts. Use of non-OEM components may void TRUE's warranty.
- Have a licensed service provider service your appliance to minimize the risk of possible ignition due to incorrect parts or improper service and to ensure the operator's health and safety.



Fig. 1. Example of OEM parts.

Maintenance & Servicing (cont.)

Recommended Maintenance

See recommended maintenance tasks and frequencies below. Some tasks may be required more frequently based on your installation.

Maintenance Tasks	Monthly	Quarterly	Annually
Verify the appliance maintains product temperature.	X	X	X
Inspect power cord for damage; if damaged, replace immediately.	X	X	X
Verify the power cord is fully plugged into the wall receptacle			X
Inspect the overall condition of the appliance and its components (such as castors, doors, and hinges).	X	X	X
Verify operation of all moving parts (such as fan motors, doors and door cords).			X
Check physical condition of all gaskets; verify gaskets seal correctly.		X	X
Inspect any lamps, lamp holder connections, LED modules, and LED module connections.	X	X	X
Check all condenser coils (fronts and backs) for dust and debris; if present, clear the debris.	X	X	X
Check physical condition of all condenser coils and evaporator coils; straighten coil fins as needed.		X	X
Check all evaporator coils for dust and debris; if present, clear the debris.		X	X
Verify the drain line is clear of debris.		X	X

Maintenance & Servicing (cont.)

Condenser Coil Cleaning

⚠ WARNING!	
 	<p>The appliance owner is responsible for performing a Personal Protective Equipment (PPE) Hazard Assessment and to ensure adequate protection during maintenance and cleaning procedures.</p> <p>Use appropriate tools, safety equipment, and PPE during installation and servicing.</p>
	<p>Risk of electric shock or burn!</p> <ul style="list-style-type: none"> • Unplug the appliance or turn off the power supply before installation or servicing. • DO NOT clean appliance with a pressure washer or hose.
	<p>Sharp edges! Coil fins are sharp and metal components can have sharp edges. Take care when moving, installing, cleaning, servicing, and maintaining the appliance to avoid cuts.</p>
	<p>Risk of eye injury! Airborne dust and debris can cause eye injury. Eye protection recommended.</p>

ⓘ NOTICE!	
	<p>The cleaning of the condenser coil is not covered by warranty! Dirty condenser coils can result in appliance failure.</p>

On most units, the condenser is accessible by removing the cabinet's louver grill or cover. See Model-Specific Installation Manuals for specific instructions.

Condenser coils accumulate dirt and require checking every 30 days or as needed.

You may remove dust or debris from the condenser coil via one of the following methods monthly or as needed:

- Brush debris away with a stiff-bristled brush. Never brush across coil fins.
- Vacuum the coil fins with a shop vac.
- Gently blow CO₂, nitrogen, or pressurized air through the coil fins.

DO NOT place any filter material in front of the condensing coil.

If you cannot adequately remove the dust and debris, please contact a qualified technician.

General Surface Care & Cleaning

⚠ WARNING!	
 	<p>Risk of electrical shock or fire!</p> <p>DO NOT clean appliance with a pressure washer or hose.</p>
	<p>Slippery Surfaces! Moisture from improper drainage can create slippery surfaces near the appliance. It is your duty to immediately warn your customers of, and dry, the slippery surface. All wet floor areas must be marked with a wet floor sign.</p>
 	<p>The appliance owner is responsible for performing a Personal Protective Equipment (PPE) Hazard Assessment and to ensure adequate protection during maintenance and cleaning procedures.</p> <p>Use appropriate tools, safety equipment, and PPE during installation and servicing.</p>

Gaskets

- Clean gaskets with warm soapy water.
- **DO NOT** use sharp tools or knives to scrape a gasket.
- Avoid full-strength cleaning products.

Interior

- Clean interior surfaces with a mild solution of baking soda and water to help reduce odor; **DO NOT** use harsh or abrasive cleaners.
- For plastic or powder-coated parts, use warm soapy water to clean **DO NOT** use stainless steel cleaners or similar solvents.

Exterior

- For plastic or powder-coated parts, use warm soapy water to clean **DO NOT** use stainless steel cleaners or similar solvents.
- **DO NOT** clean stainless steel with steel wool or abrasive products. **DO NOT** use detergents or degreasers with chlorides or phosphates. See model-specific manual for more information.

Warranty Information (USA & Canada Only)

Warranty Information

To view and download the
Warranty Information for USA & Canada,
please scan the QR code below.





MERCI

POUR VOTRE ACHAT



⚠ AVERTISSEMENT !



Veillez à lire et à comprendre le présent document dans son intégralité avant d'installer, de faire fonctionner cet appareil, de même qu'avant de procéder à sa maintenance ou de l'entretenir. Le non-respect de cette consigne peut entraîner un dysfonctionnement de l'appareil, des dégâts matériels, des blessures graves, voire mortelles. Les dysfonctionnements de l'appareil, blessures ou dégâts matériels résultant d'une installation incorrecte ne sont pas couverts par la garantie.



! ACTION DE L'UTILISATEUR !

TRUE suit l'historique de votre appareil par son numéro de série. Pour plus de commodité, inscrivez le nom complet du modèle de votre appareil et son numéro de série ci-dessous. Cette information figure sur l'étiquette de série. L'emplacement de l'étiquette de série varie en fonction de l'appareil.

Nom du modèle :

Numéro de série :

True Manufacturing Co., Inc.

2001 East Terra Lane • O'Fallon, Missouri 63366-4434
(636) 240-2400 • FAX : (636)-272-2408

FAX international : (636)-272-7546 • (800)-325-6152

Service Pièces : (800)-424-TRUE (424-8783)
Service Pièces N° FAX : (636)-272-9471



GUIDE D'INSTALLATION

Démarrage rapide pour modèles généraux

Instructions d'origine et traductions

Amérique du Nord – Canada et Caraïbes

Téléphone garantie +1 855-878-9277
Fax garantie +1 636-980-8510
E-mail garantie warrantyinquiries@truemfg.com
Téléphone technique +1 855-372-1368
E-mail technique service@truemfg.com
7 h–18 h CST du lundi au vendredi,
8 h–12 h le samedi

Mexique

Téléphone : +52 555-804-6343/44
service-mexicocity@truemfg.com
9 h–17 h 30 L–V

Amérique Latine

Téléphone : +52 555-804-6343/44
servicelatam@truemfg.com
9 h–17 h 30 L–V

Royaume-Uni, Irlande, Moyen-Orient, Afrique et Inde

Téléphone : +44 (0) 800-783-2049
service-emea@truemfg.com
8 h 30–17 h L–V

Australie

Téléphone : +61 2-9618-9999
service-aus@truemfg.com
8 h 30–17 h L–V

Union européenne et Communauté des États indépendants

Téléphone : +49 (0) 7622-6883-0
service-emea@truemfg.com
8 h–17 h L–V

Manuels d'installation et d'entretien spécifiques à chaque modèle

Nos guides d'installation spécifiques à chaque modèle sont mis à jour lors de la communication de nouvelles informations et de la commercialisation de nouveaux modèles. Pour obtenir la dernière version du guide d'installation spécifique à votre modèle, scannez le code QR ci-dessous ou consultez la bibliothèque de manuels d'installation et d'entretien à l'adresse :

truemfg.com/support/manuals/



Guide de démarrage rapide

ⓘ AVIS !



Ce document couvre plusieurs gammes d'appareils ; pour un manuel utilisateur spécifique à un modèle, veuillez consulter la page truemfg.com/support/manuals/, suivez un code QR dans le présent document ou contactez le service d'assistance technique de TRUE.

Félicitations !

L'objectif principal du présent document est d'aider à l'installation, à la maintenance et à l'entretien de votre appareil TRUE. Ce document contient des informations importantes concernant la sécurité, le fonctionnement, la maintenance et l'entretien. **NE JETEZ PAS** ce document. TRUE est uniquement le fabricant de l'appareil. Pour vous aider à trouver un technicien qualifié, veuillez consulter notre localisateur d'entreprises de maintenance à l'adresse truemfg.com/support/service-locator/.

Sommaire

Préface

Définition des termes signalétiques et des symboles.....33

Informations importantes sur la sécurité

Consignes générales de sécurité et mises en garde de fonctionnement.....34
Mises en garde contre les lésions corporelles35
Mises en garde contre les réfrigérants à base d'hydrocarbures.....36
Consignes de mise au rebut de l'appareil36
Consignes de sécurité électrique.....37

À propos des exigences pour votre appareil et votre installation

Spécifications de l'appareil.....38
Dégagements.....39
Installation électrique.....40

Installation et configuration

Déballage & inspection41
Installation des vis de nivellement, des pieds de mise à niveau ou des roulettes.....42
Mise de niveau de l'appareil.....43
Fixation de l'appareil au sol.....43
Installation des étagères43

Fonctionnement de l'appareil

Démarrage.....44
Emplacement de l'interrupteur d'éclairage44
Séquence de fonctionnement générale45

Maintenance et entretien

Remplacement des composants51
Maintenance recommandée52
Nettoyage du serpentin du condenseur54
Entretien et nettoyage général des surfaces.....54

Garantie

Informations sur la garantie.....55

Préface

Les mises en garde, directives et recommandations figurant dans le présent document sont destinées à prévenir les dommages sur l'appareil, ainsi que les blessures ou les décès. Veuillez lire attentivement toutes les mises en garde, directives et recommandations avant toute intervention afin de garantir en permanence un fonctionnement et une maintenance en toute sécurité de votre appareil TRUE.

Définition des termes signalétiques et des symboles

Les symboles susceptibles d'apparaître dans le présent document sont énumérés ci-dessous. Certains symboles peuvent ne pas y figurer.

Définition des termes signalétiques	
DANGER !	Une situation de danger imminent qui, si elle n'est pas écartée, entraîne des blessures graves, voire mortelles.
AVERTISSEMENT !	Une situation potentiellement dangereuse qui, si elle n'est pas écartée, peut entraîner des blessures graves, voire mortelles.
PRUDENCE !	Une situation potentiellement dangereuse qui, si elle n'est pas écartée, peut entraîner des blessures légères à modérées ; une pratique risquée.
ACTION DE L'UTILISATEUR !	Alerte liée à une action de l'utilisateur, suivez toutes les recommandations pour éviter d'endommager l'appareil ou le produit.
AVIS !	Une information importante sans rapport avec un danger ou un risque de lésions corporelles.

Symboles de sécurité	
	Alerte liée à la sécurité ; met en garde le lecteur contre un risque éventuel de blessures physiques. Respectez tous les messages de sécurité qui suivent ce symbole afin d'éviter tout risque de blessure ou de décès.
	Matériau inflammable ; risque d'incendie.
	Risque de choc électrique .
	Risque de basculement ; risque de renversement.
	Élément tranchant ; risque de coupure ou de sectionnement.
	Risque pour les yeux ; risque de lésion oculaire.
	Risque d' explosion d'un vérin sous pression .
	Risque de surface glissante .
	Risque d' écrasement ou de coupure .

Symboles supplémentaires	
	Symbole d'alerte lié à une action obligatoire ; avertit le lecteur qu'il doit entreprendre les actions requises ou recommandées. Respectez tous les messages et recommandations qui suivent ce symbole afin d'éviter d'endommager l'appareil ou le produit.
	Une information importante sans rapport avec un danger ou un risque de lésions corporelles.
	Étudiez attentivement le guide d'installation avant l'installation, la mise en marche ou l'entretien.
	Portez une protection oculaire .
	Portez des gants de protection .
	Sécurisez les bouteilles de gaz afin d'éviter qu'elles ne chutent.
	N'UTILISEZ PAS de rallonge.
	N'UTILISEZ PAS d'adaptateurs.
	NE JETEZ PAS avec d'autres déchets ménagers.

Informations importantes sur la sécurité

Informations importantes sur la sécurité

Consignes générales de sécurité et mises en garde de fonctionnement

Respectez les consignes générales de sécurité, y compris celles qui suivent, afin de réduire le risque de lésions corporelles, de choc électrique, d'incendie ou de décès.

⚠ AVERTISSEMENT !



Veillez à lire et à comprendre le présent document dans son intégralité avant d'installer et de faire fonctionner cet appareil, de même qu'avant de procéder à sa maintenance ou de l'entretenir. Le non-respect de cette consigne peut entraîner un dysfonctionnement de l'appareil, des dégâts matériels, des blessures graves, voire la mort. Les dysfonctionnements de l'appareil, lésions corporelles ou dégâts matériels résultant d'une installation incorrecte ne sont pas couverts par la garantie.

- Le non-respect des consignes d'installation, de fonctionnement et de maintenance de l'appareil telles que détaillées dans le présent document a des répercussions négatives sur la sécurité, la performance de l'appareil, la durée de vie des composants et le droit de recours en garantie.
- L'appareil doit être installé conformément à toutes les lois, à tous les codes et à toutes les réglementations en vigueur.
- Le fabricant ne saurait être tenu responsable de toute blessure ou de tout dommage résultant d'une utilisation inadéquate, incorrecte ou abusive de l'appareil.
- Cet appareil ne doit pas être utilisé, nettoyé ou entretenu par des personnes (y compris des enfants) dont les capacités physiques, sensorielles ou mentales sont réduites ou qui souffrent d'un manque d'expérience et de connaissances, sauf si elles ont été dûment formées ou sont supervisées.
- **N'INSTALLEZ PAS** ou **NE FAITES PAS** fonctionner un équipement qui a été mal utilisé, maltraité, négligé, endommagé ou altéré/modifié par rapport à ses spécifications de fabrication d'origine.
- **NE MODIFIEZ PAS** ou **N'ALTÉREZ PAS** l'appareil. Des modifications inappropriées peuvent entraîner un choc électrique, des lésions corporelles, un incendie, voire la mort.
- **N'UTILISEZ PAS** d'appareils électriques à l'intérieur des compartiments de stockage des appareils, à moins que ces derniers ne soient autorisés par le fabricant.
- Le propriétaire de l'appareil est chargé de réaliser une évaluation des risques en matière d'équipement de protection individuelle (EPI) et de garantir une protection adéquate pendant les interventions de maintenance et de nettoyage.
- Utilisez des outils, un équipement de sécurité et un EPI appropriés pendant l'installation et l'entretien.
- Utilisez cet appareil uniquement pour l'usage prévu tel que décrit dans le présent document. Le non-respect de cette consigne peut entraîner un endommagement de l'équipement, des lésions corporelles, voire mortelles.
- La surcharge, la mauvaise installation ou le chargement inapproprié des étagères peut entraîner une défaillance des étagères (et avoir des répercussions négatives sur le fonctionnement de l'appareil), provoquant un endommagement de l'appareil ou du produit, ou encore des lésions corporelles.
- Nettoyez la zone autour de l'appareil afin d'éviter tout dommage sur l'appareil lié à des débris ou à des parasites.

Informations importantes sur la sécurité (suite)

Mises en garde contre les lésions corporelles

Seuls des techniciens qualifiés sont habilités à installer et à entretenir l'appareil. Pour vous aider à trouver un technicien qualifié, veuillez consulter notre localisateur d'entreprises de maintenance à l'adresse truemfg.com/support/service-locator/. TRUE est uniquement le fabricant de l'appareil et n'est pas responsable de son installation.

⚠ DANGER !

	NE PERMETTEZ PAS aux enfants de jouer avec l'appareil. L'enfant peut se trouver piégé ou être victime de lésions corporelles.
	NE STOCKEZ PAS ou N'UTILISEZ PAS les produits suivants à proximité de cet appareil ou de tout autre appareil : <ul style="list-style-type: none"> • essence ou autres liquides et vapeurs inflammables • combustible ou substances explosives, tels que des aérosols à gaz propulseur inflammable • autres substances volatiles ou inflammables
 	Contactez TRUE Manufacturing pour localiser les conduites de réfrigérant et le câblage électrique avant de percer, découper ou perforent les parois intérieures ou extérieures. Le non-respect de cette consigne pourrait entraîner des dégâts, des lésions corporelles, voire la mort.

⚠ AVERTISSEMENT !

	Seuls des techniciens qualifiés sont habilités à installer et à entretenir l'appareil. <ul style="list-style-type: none"> • Utilisez des outils, un équipement de sécurité et un équipement de protection individuelle (EPI) appropriés pendant l'installation et l'entretien. • NE TOUCHEZ PAS les surfaces froides du compartiment du congélateur si vos mains sont humides ou mouillées. La peau peut adhérer aux surfaces extrêmement froides.
	Ce produit peut vous exposer à des agents chimiques dont le phtalate de di-2-éthylhexyle (DEHP) qui est reconnu par l'État de Californie comme un produit cancérigène, susceptible de provoquer des anomalies congénitales ou de présenter d'autres dangers pour la reproduction. Pour plus d'informations, consulter le site p65warnings.ca.gov/ .
	Surfaces glissantes ! L'humidité provenant d'une évacuation incorrecte peut créer des surfaces glissantes à proximité de l'appareil. Il est de votre responsabilité d'avertir immédiatement vos clients et de sécher la surface glissante. Toutes les zones où le sol est humide doivent être identifiées par un panneau « sol glissant ».
	Bords tranchants ! Faites attention à ne pas vous couper lorsque vous déplacez, installez, nettoyez l'appareil ou procédez à l'entretien et à la maintenance de celui-ci. Faites preuve de prudence lorsque vous intervenez sous l'appareil ou manipulez des composants métalliques. <ul style="list-style-type: none"> • Tenez vos doigts à l'écart des zones de pincement, comme l'espace entre les portes de l'appareil et le mobilier environnant. Faites attention en fermant les portes si des enfants sont à proximité.
	Risque de basculement ! L'appareil peut présenter un risque de basculement pendant son déballage, son installation ou son déplacement. Appliquez les consignes de sécurité appropriées. L'utilisation de protections anti-basculement permet seulement de limiter (et non d'éliminer) le risque de basculement. Ne permettez pas aux enfants d'escalader les tiroirs, les portes et les étagères ou de s'y accrocher.
	Risque d'écrasement ou de coupure ! Écartez-vous lors du déballage, de l'installation, du déplacement ou de l'entretien de l'appareil.
	Risque de choc électrique ou de brûlure ! Reportez-vous aux « Consignes de sécurité électrique » pour plus d'informations.

Informations importantes sur la sécurité (suite)

Mises en garde contre les réfrigérants à base d'hydrocarbures

Les appareils TRUE utilisent un réfrigérant à base d'hydrocarbures (R-290/513A/600a). Vérifiez l'étiquette de série pour identifier le réfrigérant utilisé dans l'appareil. L'emplacement de l'étiquette de série diffère en fonction des modèles.

⚠ DANGER !



Risque d'incendie ou d'explosion ! Réfrigérant utilisé très inflammable.

- Toutes les interventions d'entretien et de maintenance doivent être réalisées par des techniciens qualifiés. Il s'agit de minimiser le risque d'incendie ou de lésions corporelles en raison de pièces inadaptées ou d'un entretien incorrect.
- Vérifiez l'étiquette de série pour identifier le réfrigérant utilisé dans l'appareil. L'emplacement de l'étiquette de série diffère en fonction des modèles.
- **N'ENDOMMAGEZ PAS** le système de réfrigération pendant le transport et l'installation.
- Si l'appareil est endommagé, vérifiez que l'intégrité du système de réfrigération n'est pas compromise avant d'intervenir.
- N'utilisez jamais d'objets ou d'outils tranchants pour éliminer la glace ou le givre. **N'UTILISEZ PAS** de dispositifs mécaniques pour accélérer le dégivrage.
- Jetez l'appareil conformément à toutes les lois, à tous les codes et à l'ensemble des réglementations en vigueur. Observez toutes les consignes de sécurité liées à la manipulation du réfrigérant inflammable.
- **N'UTILISEZ PAS** d'appareils électriques à l'intérieur des compartiments de stockage des appareils, à moins que ces derniers ne soient du type recommandé par le fabricant.

Consignes de mise au rebut de l'appareil

⚠ DANGER !



Risque de piégeage d'enfants !

Des enfants peuvent se trouver piégés dans des appareils mis au rebut et étouffer. Ne mettez jamais votre appareil au rebut sans avoir pris des précautions pour éviter le piégeage d'enfants, même si l'appareil ne reste sans surveillance que pendant une courte période.

Les précautions pour éviter le piégeage d'enfants incluent les mesures suivantes :

- retirez toutes les portes (ou les tiroirs pour les appareils à tiroirs).
- laissez en place tous les tiroirs et étagères intérieurs afin de rendre plus difficile l'escalade (et l'entrée) à l'intérieur de l'appareil.



Risque d'incendie ou d'explosion ! Réfrigérant et isolation utilisés inflammables. Jetez l'appareil conformément à toutes les lois, à tous les codes et à l'ensemble des réglementations en vigueur. Observez toutes les consignes de sécurité liées à la manipulation du réfrigérant et de l'isolation inflammables.



NE JETEZ PAS votre appareil avec d'autres déchets ménagers.

Informations importantes sur la sécurité (suite)

Consignes de sécurité électrique

⚠ AVERTISSEMENT !



Risque de choc électrique, de brûlure ou d'incendie !



- Il est de la responsabilité du propriétaire de l'appareil de veiller à ce que le raccordement électrique soit conforme à toutes les dispositions en vigueur du code de la construction. Le non-respect des exigences de ce code peut entraîner des dommages sur l'appareil, un incendie, un choc électrique ou des brûlures, de graves blessures, voire la mort.
- Avant de brancher votre appareil sur l'alimentation électrique, vérifiez que la tension d'alimentation et les caractéristiques assignées du circuit correspondent bien à l'appareil. Corrigez immédiatement une tension d'alimentation inadaptée ou un dimensionnement incorrect du circuit.
- Avant de connecter votre appareil à l'alimentation électrique, vérifiez que l'alimentation électrique est correctement reliée à la terre. Si l'alimentation électrique n'est pas mise à la terre, corrigez immédiatement cette situation. TRUE recommande d'engager un électricien qualifié pour inspecter votre prise de courant murale et votre circuit afin de s'assurer qu'ils sont correctement reliés à la terre.
- **NE NETTOYEZ PAS** l'appareil avec un nettoyeur à haute pression ou un tuyau. **NE PLONGEZ PAS** le cordon d'alimentation électrique dans l'eau.
- La mise hors tension d'un contrôle électronique et le réglage des régulateurs de température sur 0 (position off) ne mettent pas tous les composants hors tension. Débranchez l'appareil ou coupez l'alimentation électrique avant l'installation ou l'entretien.
- L'appareil doit toujours être branché sur son propre circuit électrique. C'est ainsi que l'on obtient les meilleures performances et que l'on évite une surcharge de l'alimentation électrique.
- **Le cordon d'alimentation d'origine possède une prise de terre afin de réduire au maximum le risque de choc électrique.**
 - Ne retirez jamais le contact de mise à la terre ! Pour votre sécurité personnelle, cet appareil doit être correctement relié à la terre.
 - **N'utilisez jamais de rallonge !** Une rallonge est un composant qui ajoute de la longueur au cordon d'alimentation d'origine lorsque ce cordon est raccordé à une source d'alimentation électrique.
 - **N'utilisez jamais d'adaptateur !** Un adaptateur altère la configuration de la prise d'origine lorsqu'il est branché à une source d'électricité.
- **N'utilisez jamais un cordon d'alimentation qui présente sur sa longueur ou à l'une de ses extrémités des fissures ou des dommages dus à l'abrasion.**
 - Faites immédiatement remplacer par un technicien qualifié les cordons d'alimentation endommagés par des composants d'origine.
 - Ne débranchez jamais votre appareil en tirant sur le cordon d'alimentation. Saisissez toujours la fiche et débranchez celle-ci de la prise en tirant bien droit.
 - Veillez à ne pas rouler sur le cordon d'alimentation ou à ne pas l'endommager en déplaçant l'appareil.
 - N'utilisez jamais le cordon d'alimentation pour empêcher un déplacement de l'appareil. Utilisez toujours des moyens adéquats pour maintenir l'appareil en place sans transmettre de contrainte au cordon d'alimentation.
 - Tenez le cordon d'alimentation à l'écart de surfaces chauffées.
 - **NE LAISSEZ PAS** le cordon d'alimentation pendre au niveau du bord d'une table ou d'un comptoir.
 - **NE COURBEZ PAS** de manière excessive ou ne posez pas d'articles lourds sur le cordon d'alimentation.

ⓘ AVIS !



La garantie TRUE ne couvre pas les événements suivants :

- Défaillance du compresseur en raison d'une tension d'entrée inadaptée.
- Appareil équipé de cordons d'alimentation d'origine trafiqués.
- Appareil raccordé à des adaptateurs ou à des rallonges.

Pour plus de détails, reportez-vous à la déclaration de garantie complète de TRUE.

À propos des exigences pour votre appareil et votre installation

À propos des exigences pour votre appareil et votre installation

! ACTION DE L'UTILISATEUR !



TRUE ne saurait être tenu responsable des dommages survenus pendant le transport. Inspectez toujours attentivement l'appareil pour rechercher d'éventuels dommages dus au transport avant sa réception et son installation. En cas de dommages, notez tous les dommages sur le bordereau de livraison, portez immédiatement plainte auprès du transporteur et contactez TRUE. **N'installez pas l'appareil et ne le mettez pas en service.**

Merci d'avoir choisi TRUE Manufacturing pour répondre à vos besoins de réfrigération. TRUE recommande vivement de confier l'installation de votre appareil à un technicien et à un électricien qualifiés afin de garantir une installation correcte. Le coût d'une installation professionnelle est de l'argent bien dépensé. Seuls des techniciens qualifiés sont habilités à installer et à entretenir l'appareil.

Pour vous aider à trouver un technicien qualifié, veuillez consulter notre localisateur d'entreprises de maintenance à l'adresse

truemfg.com/support/service-locator/.

TRUE est uniquement le fabricant de l'appareil et n'est pas responsable de son installation.

Le propriétaire de l'appareil est responsable de l'installation et de la maintenance correctes de l'appareil telles que décrites dans le présent document. L'entretien quotidien et les interventions de maintenance ne sont pas couverts par la garantie TRUE.

Spécifications de l'appareil

Quelques points à savoir à propos de votre appareil :

- Appareils avec des portes testés pour la classe climatique 5 de l'IEC à l'ISO (température de 40°C (104°F), humidité relative de 40 %).
- Appareils avec rideaux d'air testés pour la classe climatique 8 de l'IEC à l'ISO (température de 24°C (75°F), humidité relative de 55 %).
- Appareil testé pour une pression acoustique pondérée inférieure à 70 dB.
- L'appareil ne convient pas au stockage et/ou à la vente d'aliments potentiellement dangereux lorsque le régulateur de température est réglé au-dessus de 41 °F (5 °C).
- L'appareil ne convient pas à une utilisation à l'extérieur, sauf spécification contraire sur l'étiquette de série.
- L'appareil n'est pas adapté à une zone où un nettoyeur à haute pression ou un tuyau peut être utilisé.
- Branchez toujours l'appareil sur son propre circuit électrique dédié !
- **N'UTILISEZ PAS** de rallonges ou d'adaptateurs.
- Avant de raccorder votre appareil à l'alimentation électrique, vérifiez que la tension d'entrée ($\pm 5\%$) et l'ampérage correspondent bien aux caractéristiques de fonctionnement assignées sur l'étiquette de série de l'appareil. Corrigez immédiatement une tension d'entrée ou un ampérage inadapté. L'emplacement de l'étiquette de série diffère en fonction des modèles.
- Avant de connecter votre appareil à l'alimentation électrique, vérifiez que l'alimentation électrique est correctement reliée à la terre. Si l'alimentation électrique n'est pas mise à la terre, corrigez immédiatement cette situation.
- Veillez à ce que l'emplacement d'installation offre des dégagements appropriés et un afflux d'air suffisant pour l'appareil. Reportez-vous à « Dégagements ».
- Lisez et respectez toutes les mises en garde et instructions de maintenance. Le non-respect de cette consigne peut entraîner des dommages et annuler la garantie de votre appareil.

À propos des exigences pour votre appareil et votre installation (suite)

Dégagements

⚠ AVIS !

La garantie est annulée si la ventilation n'est pas suffisante.



Veillez à ce que votre appareil dispose des dégagements environnants requis à des fins de ventilation. Assurez-vous que toutes les ouvertures de ventilation dans la carcasse de l'appareil ou dans la structure abritant l'appareil ne soient pas obstruées.

MODÈLE	HAUT	CÔTÉS	ARRIÈRE
CVM-11/13	1" (25,4 mm)	0" (0 mm)	1" (25,4 mm)
CVM-27	0" (0 mm)	0" (0 mm)	1" (25,4 mm)
Deli	N/A Ouvert	0" (0 mm)	Ouvert
Congélateur FLM	0" (0 mm)	0" (0 mm)	3" (76,2 mm)
Réfrigérateur FLM	0" (0 mm)	0" (0 mm)	1" (25,4 mm)
G4SM	0" (0 mm)	0" (0 mm)	1" (25,4 mm)
GDIM	1" (25,4 mm)	0" (0 mm)	3" (76,2 mm)
GDM-05/05F	12" Ouvert (304,8 mm)	1" (25,4 mm)	1" (25,4 mm)
GDM-07F	1" (25,4 mm)	1" (25,4 mm)	3" (76,2 mm)
GDM-10/12/10-58	1" (25,4 mm)	0" (0 mm)	1" (25,4 mm)
GDM-11SD	0" (0 mm)	0" (0 mm)	1" (25,4 mm)
Congélateurs GDM	3" (76,2 mm)	0" (0 mm)	3" (76,2 mm)
Réfrigérateurs GDM	0" (0 mm)	0" (0 mm)	1" (25,4 mm)
GEM	0" (0 mm)	0" (0 mm)	1" (25,4 mm)
Rafraîchisseurs de verres	1" (25,4 mm)	1" (25,4 mm)	1" (25,4 mm)
Série Spec	12" Ouvert (304,8 mm)	0" (0 mm)	1" (25,4 mm)
Congélateur série T	3" (76,2 mm)	0" (0 mm)	3" (76,2 mm)
Réfrigérateur série T	0" (0 mm)	0" (0 mm)	1" (25,4 mm)
TAC	8" (203,2 mm)	0" (0 mm)	3" (76,2 mm)
TBB	1" (25,4 mm)	1" (25,4 mm)	1" (25,4 mm)
TBR/TDR	0" (0 mm)	0" (0 mm)	0" (0 mm)

MODÈLE	HAUT	CÔTÉS	ARRIÈRE
TCGG	0" (0 mm)	0" (0 mm)	Ouvert
TCM	0" (0 mm)	1" (25,4 mm)	1" (25,4 mm)
TCR/ TCF	0" (0 mm)	0" (0 mm)	0" (0 mm)
TD	1" (25,4 mm)	1" (25,4 mm)	1" (25,4 mm)
TDB	1" (25,4 mm)	1" (25,4 mm)	1" (25,4 mm)
TDC	N/A Ouvert	1" (25,4 mm)	Ouvert
TDD	1" (25,4 mm)	1" (25,4 mm)	1" (25,4 mm)
TDM/TGM	Ouvert	1" (25,4 mm)	Ouvert
TFM	Ouvert	1" (25,4 mm)	1" (25,4 mm)
TFP	0" (0 mm)	0" (0 mm)	0" (0 mm)
TFT	0" (0 mm)	0" (0 mm)	0" (0 mm)
Congélateur TGN	3" (76,2 mm)	0" (0 mm)	3" (76,2 mm)
Réfrigérateur TGN	0" (0 mm)	0" (0 mm)	1" (25,4 mm)
THAC	0" (0 mm)	1" (25,4 mm)	1" (25,4 mm)
TMC	0" (0 mm)	0" (0 mm)	1" (25,4 mm)
TOAM	8" (203,2 mm)	0" (0 mm)	3" (76,2 mm)
TPP	s. o.	0" (0 mm)	0" (0 mm)
TRCB	1" (25,4 mm)	1" (25,4 mm)	1" (25,4 mm)
TSD-09G, GDM-09	1" (25,4 mm)	1" (25,4 mm)	1" (25,4 mm)
TSSU	s. o.	0" (0 mm)	0" (0 mm)
TUC	0" (0 mm)	0" (0 mm)	0" (0 mm)
TUC-27F/ 27DI/27WB/36- 34/48DI/48WB/72	0" (0 mm)	0" (0 mm)	0" (0 mm)
TUC/TWT-27/36/48/60	0" (0 mm)	0" (0 mm)	0" (0 mm)
Réfrigérateur TVM	0" (0 mm)	0" (0 mm)	1" (25,4 mm)
TWT	0" (0 mm)	0" (0 mm)	0" (0 mm)

À propos des exigences pour votre appareil et votre installation (suite)

Installation électrique

! ACTION DE L'UTILISATEUR !



Vous trouverez une copie du schéma de câblage avec notre fonctionnalité de recherche d'un numéro de série à l'adresse truemfg.com/support/.

Configuration des prises NEMA

UTILISATION DE 60 HZ UNIQUEMENT !

TRUE utilise les types de prises NEMA indiqués. Si vous **N'AVEZ PAS** la prise de courant appropriée, demandez à un électricien agréé de vérifier et d'installer la bonne source d'alimentation.



Prises internationales (IEC) uniquement

Les appareils internationaux peuvent être fournis avec un cordon d'alimentation qui requerra une installation. Installez ce cordon avant de raccorder l'appareil à une source d'alimentation.

AVIS > Les configurations de prises internationales varieront selon le pays et la tension.

Installation

Introduisez complètement le cordon d'alimentation dans la prise de l'appareil jusqu'à ce qu'il se verrouille en position. Voir fig. 1.

Retrait

Appuyez sur le bouton rouge. Voir fig. 2.

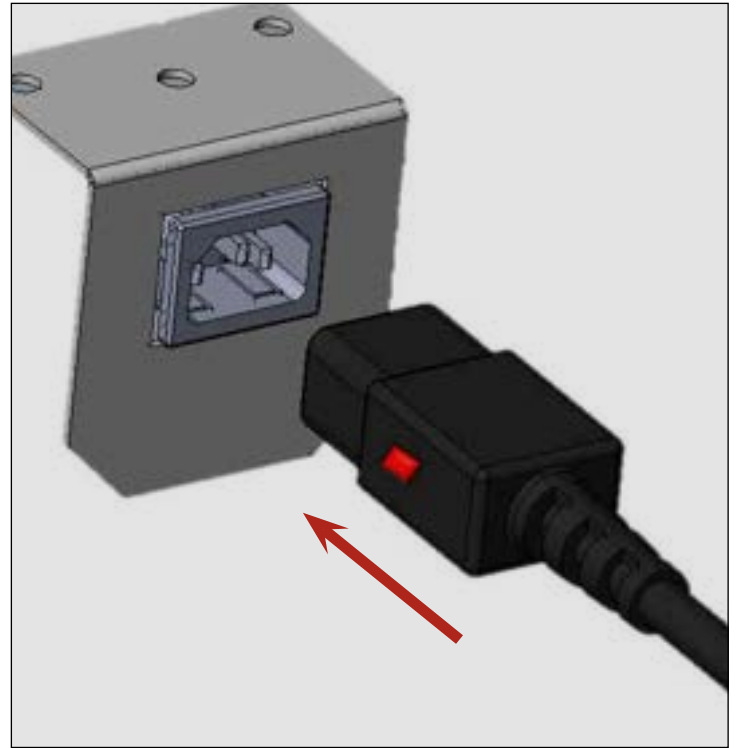

Fig. 1. Insérez complètement le cordon d'alimentation dans la prise.



Fig. 2. Appuyez sur le bouton rouge pour débrancher le cordon.

À propos des exigences pour votre appareil et votre installation (suite)

Installation et configuration

AVERTISSEMENT !	
 	<p>Le propriétaire de l'appareil est chargé de réaliser une évaluation des risques en matière d'équipement de protection individuelle (EPI) et de garantir une protection adéquate pendant les interventions de maintenance et de nettoyage.</p> <p>Utilisez des outils, un équipement de sécurité et un EPI appropriés pendant l'installation et l'entretien.</p>
	<p>Bords tranchants ! Faites attention à ne pas vous couper lorsque vous déplacez, installez, nettoyez l'appareil ou procédez à l'entretien et à la maintenance de ce dernier. Faites preuve de prudence lorsque vous intervenez sous l'appareil ou manipulez des composants métalliques. Tenez vos doigts à l'écart des zones de pincement, comme l'espace entre les portes de l'appareil et les appareils environnants. Faites attention en fermant les portes si des enfants sont à proximité.</p>
	<p>Risque de choc électrique ou de brûlure ! La mise hors tension d'un contrôle électronique et le réglage des régulateurs de température sur 0 (position off) ne mettent pas tous les composants hors tension. Débranchez l'appareil ou coupez l'alimentation électrique avant l'installation ou l'entretien.</p>
	<p>Risque de basculement ! L'appareil peut présenter un risque de basculement pendant son déballage, son installation ou son déplacement. Appliquez les consignes de sécurité appropriées. L'utilisation de protections anti-basculement permet seulement de limiter (et non d'éliminer) le risque de basculement. Ne permettez jamais aux enfants d'escalader les tiroirs, les portes ou les étagères et de s'y accrocher.</p>
	<p>Risque d'écrasement ou de coupure ! Écartez-vous lors du déballage, de l'installation, du déplacement ou de l'entretien de l'appareil.</p>

Déballage & inspection

ACTION DE L'UTILISATEUR !	
	<ul style="list-style-type: none"> En présence de dommages sur l'appareil, notez-les tous sur le bordereau de livraison, portez immédiatement plainte auprès du transporteur et contactez TRUE. N'INSTALLEZ PAS l'appareil ou NE LE METTEZ PAS en service. Si l'appareil était couché sur le dos ou sur le côté, veillez à le laisser en position verticale pendant le double de la durée pendant laquelle il était couché (jusqu'à quatre (4) heures) avant de le brancher sur une source d'alimentation électrique. Si cette durée dépasse quatre (4) heures, laissez l'appareil en position verticale pendant 24 heures avant de le mettre sous tension.

AVIS !	
	<p>Reportez-vous aux informations d'installation détaillées dans les guides d'installation spécifiques à nos différents modèles ; trouvez le guide d'installation de votre modèle à l'adresse :</p> <p style="text-align: center;">truemfg.com/support/manuals/</p> <p>suivez l'un des codes QR présents dans ce document ou contactez le service d'assistance technique de TRUE.</p> <p>Les clés des appareils avec serrures de porte se trouvent dans le paquet de garantie.</p>

- Inspectez l'emballage extérieur pour rechercher d'éventuels dommages. Respectez la procédure recommandée par TRUE pour l'acceptation des livraisons.
- Retrait de l'emballage extérieur. Inspectez l'appareil pour rechercher d'éventuels dommages visibles ou esthétiques.
- Déplacez l'appareil le plus près possible de l'emplacement d'installation final avant de retirer le patin en bois.

Installation et configuration

Installation des vis de nivellement, des pieds de mise à niveau ou des roulettes

⚠ AVERTISSEMENT !

Risque de basculement ! La mauvaise installation des pieds de mise à niveau ou des roulettes peut provoquer un risque de basculement.

Veillez **TOUJOURS** à ce que les pieds de mise à niveau ou les roulettes (et les cales) soient ajustés contre l'assemblage de rail ou la plaque de montage.

Après avoir mis l'appareil à niveau, vérifiez **TOUJOURS** que les roulettes centrales ou les pieds de mise à niveau sont bien en contact avec le sol. Voir fig. ci-dessous.

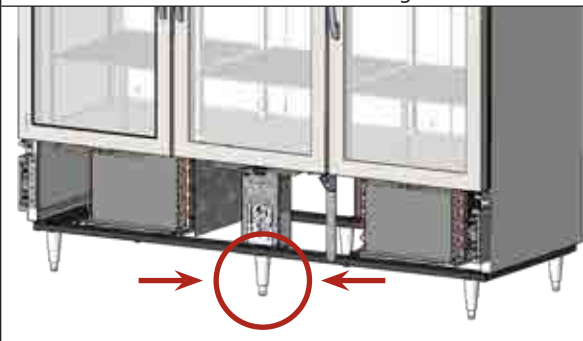

Les vis de nivellement aident à mettre l'armoire de niveau. Les pieds réglables permettent d'obtenir un dégagement de 6" (153 mm) sous l'armoire. Les roulettes garantissent la mobilité de l'appareil. Utilisez toujours des cales pour le réglage des roulettes.



Fig. 1. Vis de nivellement.

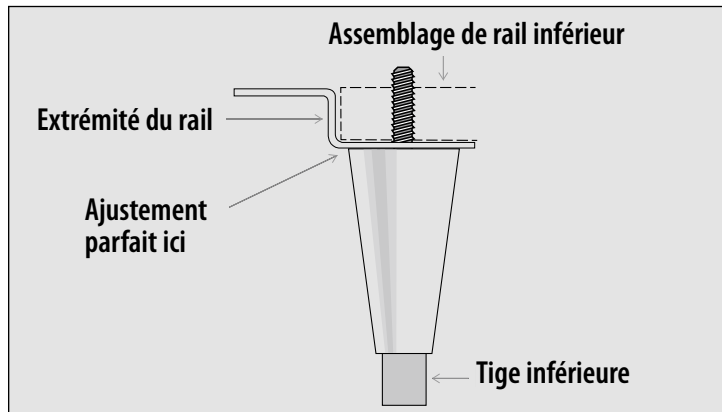

Fig. 2. Parties d'un pied de mise à niveau réglable. Réglez la tige inférieure pour mettre l'appareil à niveau.

! ACTION DE L'UTILISATEUR !



Posez les roulettes avec des freins à l'avant.

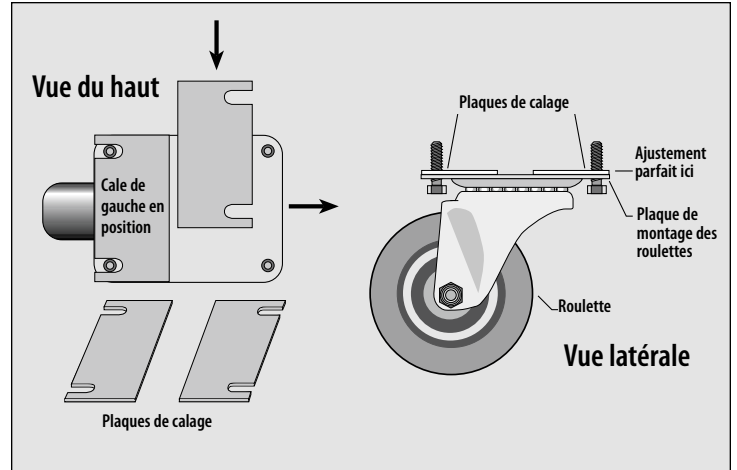

Fig. 3. Mettez à niveau la roulette et les cales. Posez les cales par paires.

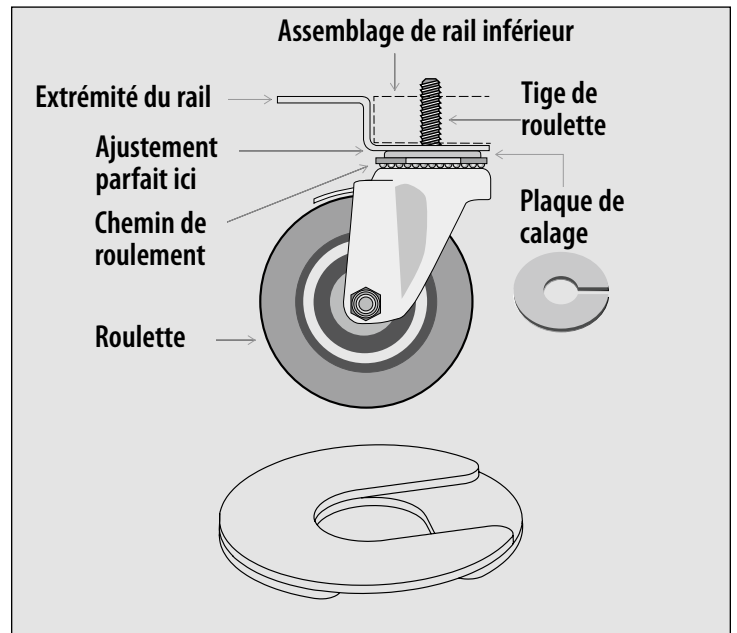

Fig. 4. Bloquez la roulette et les cales. Installez plusieurs cales avec des fentes décalées.

Installation et configuration (suite)

Mise de niveau de l'appareil

⚠ AVERTISSEMENT !



Risque de basculement ! Après avoir mis l'appareil à niveau, vérifiez **TOUJOURS** que les vis de nivellement centrales, les roulettes ou les pieds de mise à niveau sont bien en contact avec le sol.

Une mise de niveau correcte de votre appareil TRUE est cruciale pour un bon fonctionnement (pour les appareils non mobiles). La mise de niveau a une incidence sur l'élimination efficace des condensats et le fonctionnement des portes.

Voir « Installation des vis de nivellement, des pieds de mise à niveau ou des roulettes » (p. 42) pour des informations sur le réglage du niveau et le calage.

Mettez à niveau l'unité de l'avant par rapport à l'arrière et d'un côté par rapport à un autre.



Fig. 1. Mesurez le niveau le long du périmètre du plancher intérieur.

Fixation de l'appareil au sol

ⓘ ACTION DE L'UTILISATEUR !



Les sols en asphalte sont sensibles aux produits chimiques. TRUE recommande de poser une couche de ruban adhésif entre l'asphalte et le produit d'étanchéité pour protéger le sol.

En cas de scellement de l'appareil au sol, veillez à utiliser des produits d'étanchéité certifiés NSF. Reportez-vous aux guides d'installation spécifiques à chaque modèle pour plus de détails.

Installation des étagères

⚠ AVERTISSEMENT !



La surcharge, l'installation incorrecte ou le chargement inapproprié des étagères peut entraîner une défaillance des étagères et avoir des répercussions négatives sur le fonctionnement de l'appareil, provoquant un endommagement de l'appareil ou du produit, ou encore des lésions corporelles.



N'UTILISEZ PAS de pinces ou d'autres outils de sertissage lors de l'installation des clips d'étagère. Le fait de modifier les clips d'étagère de quelque façon que ce soit peut rendre l'étagère instable.

Réglage de l'étagère

Le rayonnage est réglable afin de répondre aux exigences de votre application. Sauf indication contraire mentionnée dans le guide d'installation spécifique à un modèle et conformément à la CEI, cet appareil répond à une capacité de charge par étagère de 47lb/ft² (230kg/m²).

Conseils d'installation

- Installez **tous** les clips d'étagère avant d'installer une étagère.
- Commencez par l'étagère du bas et continuez en montant petit à petit.
- Posez toujours l'arrière de chaque étagère sur les clips arrière avant d'installer l'avant.

Fonctionnement de l'appareil

Fonctionnement de l'appareil

⚠ AVERTISSEMENT – DÉTÉRIORATION !



Le propriétaire est seulement responsable de garantir le maintien de niveaux de température sûrs pour tous les aliments. Le non-respect de cette consigne peut entraîner des produits alimentaires impropres à la consommation. Toute perte ou détérioration des produits à l'intérieur de votre appareil n'est pas couverte par la garantie. En plus de suivre les procédures d'installation recommandées, faites fonctionner l'appareil 24 heures avant de l'utiliser pour vérifier son bon fonctionnement.



Démarrage

📌 ACTION DE L'UTILISATEUR !



Avant de remplir le réfrigérateur, nous vous recommandons d'utiliser votre appareil TRUE à vide pendant 24 heures pour vérifier son bon fonctionnement. N'oubliez pas que notre garantie d'usine **NE COUVRE PAS** la perte de produit !

- Le compresseur est prêt à fonctionner quand l'appareil est acheté. Tout ce que vous avez à faire c'est de brancher le réfrigérateur.
- Une bonne circulation de l'air est essentielle à l'intérieur de votre appareil TRUE. Veillez à empêcher les produits d'appuyer contre les côtés ou la paroi arrière et de les placer dans la zone de 4" (101,6 mm) du logement de l'évaporateur. L'air réfrigéré doit circuler à travers l'appareil pour des températures homogènes des produits.
- Des altérations excessives du contrôle peuvent entraîner des difficultés d'entretien. S'il est nécessaire de remplacer le contrôle de la température, veillez à commander la pièce de rechange auprès de votre revendeur TRUE ou un agent de service recommandé.
- Tous les caches et panneaux d'accès doivent être en place et fixés correctement avant de faire fonctionner cet appareil.
- Si l'appareil est resté couché sur le dos ou sur le côté, veillez à le laisser en position verticale pendant le double de la durée pendant laquelle il est resté couché (jusqu'à quatre (4) heures) avant de rétablir l'alimentation électrique. Si cette durée dépasse quatre (4) heures, laissez l'appareil en position verticale pendant 24 heures avant de mettre l'unité sous tension.

Emplacement de l'interrupteur d'éclairage

Le symbole de l'ampoule  montre l'emplacement approximatif de l'interrupteur d'éclairage. 

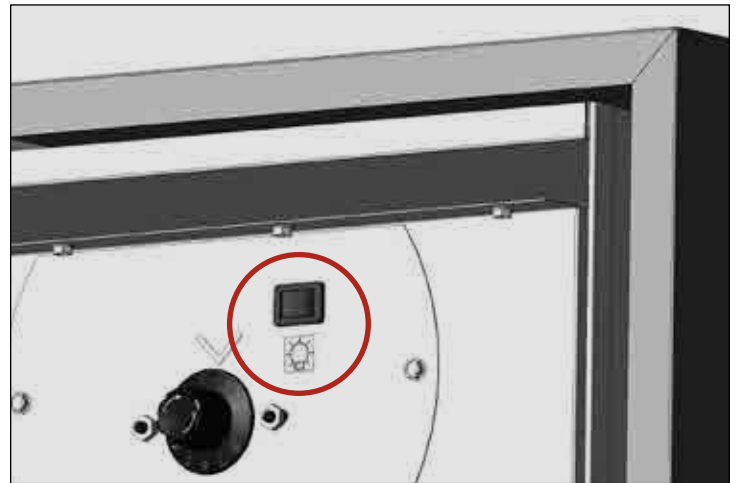

Fig. 1. Exemple de positionnement du symbole de l'ampoule et de l'interrupteur d'éclairage.

Fonctionnement de l'appareil (suite)

Séquence de fonctionnement générale

Lors de la mise sous tension, votre appareil est soumis à une série spécifique d'opérations :

Pour les réfrigérateurs et les congélateurs

- L'éclairage intérieur s'allume sur les modèles de porte en verre (voir page précédente pour connaître l'emplacement de l'interrupteur d'éclairage).
- Un contrôle électronique avec un écran numérique s'allumera (s'il est installé).
- Il peut y avoir une légère temporisation avant le démarrage du/des ventilateur(s) du compresseur et/ou de l'évaporateur. Elle peut varier en fonction du temps ou de la température qui pourrait résulter d'une opération initiale de dégivrage d'une durée minimale de 6 minutes.
- Le régulateur de température/thermostat peut mettre en marche et à l'arrêt le compresseur en même temps que le(s) ventilateur(s) de l'évaporateur. Chaque appareil requerra un événement de dégivrage pour garantir que le serpentin de l'évaporateur soit exempt de toute formation de givre ou de glace. Une minuterie de décongélation ou un contrôle électronique met en route le dégivrage.

EXCEPTION – Les modèles TSID, TDBD, TCGG et TMW n'ont pas de ventilateur(s) de l'évaporateur.

- Le régulateur de température/thermostat détecte soit la température d'un serpentin de l'évaporateur, soit la température de l'air, PAS la température du produit.
- L'affichage d'un thermomètre analogique, d'un thermomètre numérique ou d'un contrôle électronique peut refléter les variations du cycle de réfrigération des températures hautes et basses, PAS la température du produit. **La méthode la plus précise pour déterminer le fonctionnement de l'appareil est de vérifier la température du produit.**
- Les réfrigérateurs équipés de régulateurs mécaniques de la température procéderont au dégivrage pendant chaque mise hors cycle du compresseur.
- Les congélateurs équipés de régulateurs mécaniques de la température procéderont au dégivrage à une heure donnée définie par la minuterie de décongélation.

EXCEPTION – Les modèles TFM, TDC, THDC et TMW requièrent un dégivrage manuel. La fréquence de ce dégivrage manuel dépendra de l'utilisation de l'appareil et des conditions ambiantes.

- Un contrôle électronique avec un affichage numérique (si installé) indiquera **dEF** pendant le dégivrage.

AVIS > L'affichage peut être légèrement différé avant d'indiquer une température après la fin d'une opération de dégivrage et montrera plutôt **dEF** pendant un cycle de réfrigération.

- Les modèles avec un thermomètre numérique ou analogique peuvent indiquer des températures supérieures à la normale pendant le dégivrage.
- Un réfrigérateur utilisera les ventilateurs de l'évaporateur pour nettoyer le serpentin pendant le dégivrage.

EXCEPTION – Les modèles TSID, TDBD et TCGG n'ont pas de ventilateur(s) de l'évaporateur.

- Un congélateur utilisera des radiateurs pour nettoyer le serpentin de l'évaporateur pendant le dégivrage.

AVIS > Les radiateurs du serpentin de l'évaporateur et du tube de purge ne sont mis sous tension que pendant le dégivrage. Le dégivrage se termine quand une température spécifique du serpentin de l'évaporateur est atteinte ou en fonction d'une durée.

Pour les appareils chauffés

- L'éclairage intérieur s'allume sur les modèles de porte en verre (voir page précédente pour connaître l'emplacement de l'interrupteur d'éclairage).
- Un contrôle électronique avec un écran numérique s'allumera (s'il est installé).
- Il peut y avoir une légère temporisation avant le démarrage du/des radiateur(s). Cette temporisation peut être déterminée en fonction de la durée ou de la température.
- Le régulateur de température/thermostat détecte la température de l'air, PAS la température du produit. L'affichage d'un thermomètre analogique, d'un thermomètre numérique ou d'un contrôle électronique peut refléter les variations du cycle de chauffage des températures hautes et basses, **PAS** la température du produit. **La méthode la plus précise pour déterminer le fonctionnement d'un appareil est de vérifier la température du produit.**

Fonctionnement de l'appareil (suite)

Réglage du régulateur de température – AVEC un affichage numérique – Danfoss ERC



Déverrouillage du régulateur

L'écran ne se verrouille pas, à moins qu'il ne soit verrouillé d'origine.

1. Appuyez sur n'importe quel bouton pour afficher l'état de verrouillage actuel.



2. Si l'écran affiche **unL**, le régulateur est déverrouillé.
Si l'écran affiche **Loc**, appuyez **et maintenez enfoncés** le bouton précédent et la flèche haut jusqu'à ce que l'écran affiche **unL**.

AVIS > Le régulateur se verrouille après 60 secondes d'inactivité.



Modification du point de consigne

La modification du point de consigne permet de régler la température de l'appareil afin de conserver une température optimale des produits.

1. Appuyez sur la flèche haut ou bas pour afficher le réglage actuel.



2. Appuyez sur les flèches haut ou bas jusqu'à ce que l'écran affiche le réglage souhaité.



3. Laissez l'écran inactif jusqu'à ce que la température actuelle de l'appareil s'affiche.

Fonctionnement de l'appareil (suite)



Réglage du régulateur de température – AVEC un affichage numérique – Danfoss ETC



Modifier la température du point de consigne

1. Appuyez et maintenez enfoncée la flèche haut  pendant trois (3) secondes pour afficher le réglage actuel.



2. Appuyez sur les flèches haut ou bas   jusqu'à ce que l'écran affiche le réglage souhaité.



3. Laissez l'écran inactif jusqu'à ce que la température actuelle de l'appareil s'affiche.

Fonctionnement de l'appareil (suite)

Réglage du régulateur de température – AVEC un affichage numérique – LAE



Verrouillage/déverrouillage du régulateur

1. Appuyez sur Info pour afficher **t1**.



2. Appuyez sur la flèche bas pour afficher **Loc**.



3. Appuyez et maintenez enfoncé le bouton Info pour afficher l'état de verrouillage actuel.

NE RELÂCHEZ PAS LE BOUTON !



YES = Verrouillé



no = Déverrouillé

4. Appuyez sur les flèches pour changer le réglage du verrouillage.



5. Relâchez tous les boutons et attendez que le contrôle affiche la température de l'appareil.

Modification du point de consigne

La modification du point de consigne permet de régler la température de l'appareil afin de conserver une température optimale des produits.

1. Appuyez et maintenez enfoncé le bouton Info jusqu'à ce que le point de consigne actuel s'affiche à l'écran. **NE RELÂCHEZ PAS LE BOUTON !**



2. En maintenant le bouton Info enfoncé, appuyez sur les flèches haut ou bas pour ajuster le réglage.



3. Relâchez tous les boutons et attendez que le contrôle affiche la température de l'appareil.

Fonctionnement de l'appareil (suite)

Réglage du régulateur de température – **SANS** affichage numérique

Voir ci-dessous (fig. 1) des exemples de boutons de régulation de la température que vous pouvez trouver sur votre appareil.

Tournez le bouton de régulation de la température dans le sens horaire pour diminuer le réglage de la température et dans le sens antihoraire pour augmenter le réglage de la température.

Un (1) est le réglage le plus chaud ; neuf (9) le plus froid. Voir fig. 2.

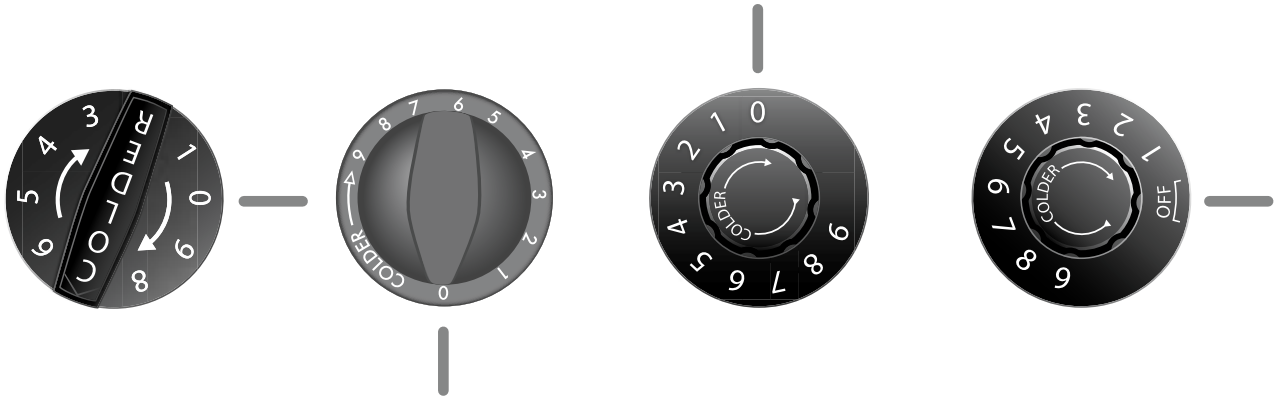

Fig. 1. Boutons de régulation de la température en position d'arrêt (les images ne sont pas à l'échelle).

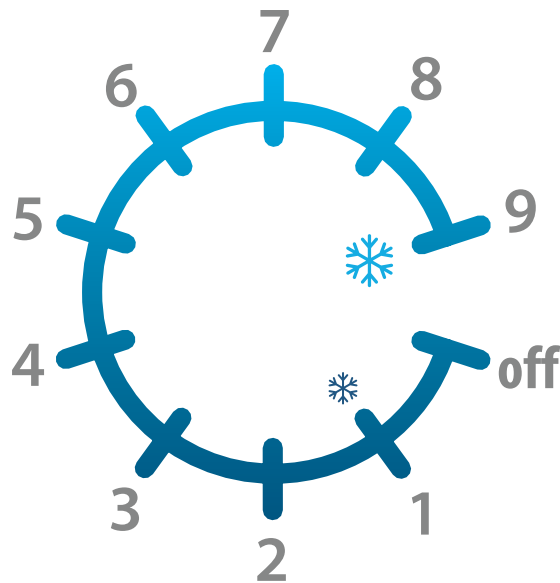

Fig. 2. Réglages du bouton de régulation de la température. **1** est le réglage le plus chaud ; **9** est le plus froid.

Maintenance et entretien

Maintenance et entretien

⚠ AVERTISSEMENT !	
	<ul style="list-style-type: none"> • Seuls des techniciens qualifiés sont habilités à installer et à entretenir l'appareil. Pour vous aider à trouver un technicien qualifié, veuillez consulter notre localisateur d'entreprises de maintenance à l'adresse : truemfg.com/support/service-locator/. • Coupez et verrouillez tous les services collectifs (gaz, électricité, eau) conformément aux pratiques en vigueur pendant la maintenance ou l'entretien.
 	<p>Le propriétaire de l'appareil est chargé de réaliser une évaluation des risques en matière d'équipement de protection individuelle (EPI) et de garantir une protection adéquate pendant les interventions de maintenance et de nettoyage.</p> <p>Utilisez des outils, un équipement de sécurité et un EPI appropriés pendant l'installation et l'entretien.</p>
	<p>Bords tranchants !</p> <ul style="list-style-type: none"> • Faites attention à ne pas vous couper lorsque vous déplacez, installez, nettoyez, entretenez et procédez à la maintenance de la machine à glaçons. Faites preuve de prudence lorsque vous intervenez sous la machine à glaçons ou manipulez des composants métalliques. • Éloignez-vous des zones de pincement, comme l'espace entre les portes de l'appareil et le mobilier environnant. Faites attention en fermant les portes si des enfants sont à proximité.

⚠ AVERTISSEMENT !	
	<p>Risque de choc électrique ou de brûlure !</p> <ul style="list-style-type: none"> • La mise hors tension d'un contrôle électronique et le réglage des régulateurs de température sur 0 (position off) NE METTENT PAS tous les composants hors tension. Débranchez l'appareil ou coupez l'alimentation électrique avant l'installation ou l'entretien. • NE NETTOYEZ PAS l'appareil avec un nettoyeur à haute pression ou un tuyau.
	<p>Réfrigérant/isolation utilisé(e) inflammable !</p> <p>Faites faire l'entretien de votre appareil par un prestataire agréé afin de minimiser les risques d'embrasement dus à des pièces défectueuses ou à un mauvais entretien et pour garantir la santé et la sécurité de l'opérateur.</p>
	<p>Risque d'écrasement ou de coupure ! Écartez-vous lors du déballage, de l'installation, du déplacement ou de l'entretien de l'appareil.</p>
	<p>Surfaces glissantes ! L'humidité provenant d'une évacuation incorrecte peut créer des surfaces glissantes à proximité de l'appareil. Il est de votre responsabilité d'avertir immédiatement vos clients et de sécher la surface glissante. Toutes les zones où le sol est humide doivent être identifiées par un panneau « sol glissant ».</p>

Maintenance et entretien (suite)

! ACTION DE L'UTILISATEUR !



- Reportez-vous aux informations de maintenance et d'entretien détaillées dans les guides d'installation spécifiques à nos différents modèles ; trouvez le guide d'installation de votre modèle à l'adresse truemfg.com/support/manuals, suivez l'un des codes QR présents dans ce document ou contactez le service d'assistance technique de TRUE.
- Tous les réglages de l'appareil doivent être faits **APRÈS** qu'il ait été vérifié que l'appareil était de niveau et correctement supporté.

! AVIS !



Le propriétaire de l'appareil est responsable de la maintenance de l'appareil telle que décrite dans le manuel d'installation. L'entretien quotidien et les interventions de maintenance ne sont pas couverts par la garantie TRUE.



Fig. 1. Exemple de pièces d'origine.

Remplacement des composants

- Remplacez les composants par des composants d'origine (OEM) comme ceux indiqués dans la fig. 1. Les pièces d'origine minimisent les risques d'embranchement dus à des pièces défectueuses. L'utilisation de composants non d'origine peut entraîner l'annulation de la garantie TRUE.
- Faites faire l'entretien de votre appareil par un prestataire agréé afin de minimiser les risques d'embranchement dus à des pièces défectueuses ou à un mauvais entretien et pour garantir la santé et la sécurité de l'opérateur.

Maintenance et entretien (suite)

Maintenance recommandée

Reportez-vous aux interventions de maintenance et aux fréquences recommandées ci-dessous. En fonction de votre installation, certaines interventions devront peut-être être effectuées plus fréquemment.

Interventions de maintenance	Tous les mois	Tous les trimestres	Tous les ans
Vérifiez que l'appareil maintient bien la température des produits.	X	X	X
Inspectez le cordon d'alimentation pour rechercher d'éventuels dommages ; en cas de dommage, remplacez-le immédiatement.	X	X	X
Vérifiez que le cordon d'alimentation est bien branché dans la prise murale.			X
Inspectez l'état général de l'appareil et de ses composants (comme les roulettes, les portes et les charnières).	X	X	X
Vérifiez le bon fonctionnement de toutes les pièces mobiles (comme le moteur des ventilateurs, les portes et les cordons de porte).			X
Vérifiez l'état physique de tous les joints, vérifiez que les joints sont bien étanches.		X	X
Inspectez les lampes, les raccords des douilles, les modules LED et les raccords des modules LED.	X	X	X
Vérifiez l'arrière de tous les serpentins du condenseur (avant et arrière) pour rechercher de la poussière et des débris ; le cas échéant, éliminez les débris.	X	X	X
Vérifiez l'état physique de tous les serpentins du condenseur et de l'évaporateur ; redressez les ailettes des serpentins si nécessaire.		X	X
Vérifiez tous les serpentins de l'évaporateur pour rechercher de la poussière et des débris ; le cas échéant, éliminez les débris.		X	X
Vérifiez que la conduite d'évacuation est exempte de débris.		X	X

Maintenance et entretien (suite)

Modèle : _____

Numéro de série : _____

Jan.	Févr.	Mar.	Avr.	Mai	Juin	Jui.	Août	Sept.	Oct.	Nov.	Déc.

Maintenance et entretien (suite)

Nettoyage du serpentin du condenseur

⚠ AVERTISSEMENT !	
  	<p>Le propriétaire de l'appareil est chargé de réaliser une évaluation des risques en matière d'équipement de protection individuelle (EPI) et de garantir une protection adéquate pendant les interventions de maintenance et de nettoyage.</p> <p>Utilisez des outils, un équipement de sécurité et un EPI appropriés pendant l'installation et l'entretien.</p>
	<p>Risque de choc électrique ou de brûlure !</p> <ul style="list-style-type: none"> Débranchez l'appareil ou coupez l'alimentation électrique avant l'installation ou l'entretien. NE NETTOYEZ PAS l'appareil avec un nettoyeur à haute pression ou un tuyau.
	<p>Bords tranchants ! Les ailettes des serpentins sont tranchantes et les composants métalliques peuvent avoir des bords tranchants. Faites attention à ne pas vous couper lorsque vous déplacez, installez, nettoyez l'appareil ou procédez à l'entretien et à la maintenance de celui-ci.</p>
	<p>Risque de lésion oculaire ! La poussière en suspension et les débris peuvent causer des lésions oculaires. Protection oculaire recommandée.</p>

ⓘ AVIS !	
	<p>Le nettoyage du serpentin du condensateur n'est pas couvert par la garantie ! Des serpentins de condensateur encrassés peuvent entraîner une panne de l'appareil.</p>

Sur la plupart des unités, le condenseur est accessible en enlevant la grille à lames ou le cache de l'armoire. Reportez-vous aux guides d'installation spécifiques à chaque modèle pour des instructions spécifiques.

Les serpentins de condenseur accumulent des salissures et nécessitent une vérification tous les 30 jours ou en fonction des besoins.

Vous pouvez retirer la poussière ou les débris du condenseur en utilisant l'une des méthodes suivantes une fois par mois ou dès que nécessaire :

- Époussetez les débris avec une brosse à soies dures. Ne brossez jamais en travers des ailettes des serpentins.
- Aspirez les ailettes des serpentins avec un aspirateur ordinaire.
- Soufflez délicatement du CO₂, de l'azote ou de l'air sous pression à travers les ailettes des serpentins.

NE PLACEZ AUCUN matériau filtrant devant le serpentin de condensation.

Si vous ne parvenez pas à éliminer de manière adéquate la poussière et les débris, veuillez contacter un technicien qualifié.

Entretien et nettoyage général des surfaces

⚠ AVERTISSEMENT !	
 	<p>Risque de choc électrique ou d'incendie !</p> <p>NE NETTOYEZ PAS l'appareil avec un nettoyeur à haute pression ou un tuyau.</p>
	<p>Surfaces glissantes ! L'humidité provenant d'une évacuation incorrecte peut créer des surfaces glissantes à proximité de l'appareil. Il est de votre responsabilité d'avertir immédiatement vos clients et de sécher la surface glissante. Toutes les zones où le sol est humide doivent être identifiées par un panneau « sol glissant ».</p>
  	<p>Le propriétaire de l'appareil est chargé de réaliser une évaluation des risques en matière d'équipement de protection individuelle (EPI) et de garantir une protection adéquate pendant les interventions de maintenance et de nettoyage.</p> <p>Utilisez des outils, un équipement de sécurité et un EPI appropriés pendant l'installation et l'entretien.</p>

Joint

- Nettoyez les joints à l'eau chaude savonneuse.
- N'UTILISEZ PAS** d'outils tranchants ou de couteaux pour gratter un joint.
- Évitez les produits de nettoyage en profondeur.

Intérieur

- Nettoyez les surfaces intérieures avec une solution douce à base de bicarbonate de soude et d'eau afin de limiter l'odeur ; **N'UTILISEZ PAS** de produits nettoyants corrosifs ou abrasifs.
- Pour le nettoyage des parties en plastique ou thermolaquées, utilisez de l'eau savonneuse ; **N'UTILISEZ PAS** de produits nettoyants pour acier inoxydable ou autres solvants similaires.

Extérieur

- Pour le nettoyage des parties en plastique ou thermolaquées, utilisez de l'eau savonneuse ; **N'UTILISEZ PAS** de produits nettoyants pour acier inoxydable ou autres solvants similaires.
- NE NETTOYEZ PAS** de l'acier inoxydable avec de la laine d'acier ou des produits abrasifs. **N'UTILISEZ PAS** de détergents ou de dégraissants contenant des chlorures ou des phosphates. Reportez-vous au guide spécifique à chaque modèle pour plus d'informations.

Informations sur la garantie (États-Unis et Canada uniquement)

Informations sur la garantie

Pour voir et télécharger les informations sur la garantie pour les États-Unis et le Canada, veuillez suivre le code QR ci-dessous.





GRACIAS

POR SU COMPRA



⚠ ¡ADVERTENCIA!



Asegúrese de leer y comprender por completo este documento antes de instalar, operar y someter a mantenimiento o servicio este aparato. De lo contrario, se pueden producir fallos en el aparato, daños materiales, lesiones graves o la muerte. Los fallos en el aparato, las lesiones y los daños materiales por una instalación incorrecta no están cubiertos por la garantía.

📌 ¡ACCIÓN DEL USUARIO!

TRUE hace el seguimiento del historial de su aparato mediante el número de serie. Para facilitar la consulta, anote abajo el nombre completo del modelo y el número de serie. Esta información se encuentra en la etiqueta del número de serie. La ubicación de la etiqueta del número de serie varía según el aparato.

Nombre del modelo:

Número de serie:

True Manufacturing Co., Inc.

2001 East Terra Lane • O'Fallon, Missouri 63366-4434
+1 (636) 240-2400 • FAX: +1 (636)-272-2408

FAX internacional: +1 (636)-272-7546 • +1 (800)-325-6152

Departamento de piezas: +1 (800)-424-TRUE (424-8783)
FAX del departamento de piezas: +1 (636)-272-9471



MANUAL DE INSTALACIÓN

Inicio rápido para modelos generales

Instrucciones originales y traducciones

América del Norte - Canadá y Caribe

Teléfono para garantía +1 855-878-9277
Fax para garantía +1 636-980-8510
Correo electrónico para garantía
warrantyinquiries@truemfg.com
Teléfono para asistencia técnica +1 855-372-1368
Correo electrónico del servicio de asistencia técnica
service@truemfg.com
7 a.m.-6 p.m. CST de lunes a viernes,
8 a.m.-12 p.m. sábado

México

Teléfono: +52 555-804-6343/44
service-mexicocity@truemfg.com
9 a.m.-5:30 p.m. de lunes a viernes

Latinoamérica

Teléfono: +52 555-804-6343/44
servicelatam@truemfg.com
9 a.m.-5:30 p.m. de lunes a viernes

Reino Unido, Irlanda, Oriente Medio, África e India

Teléfono: +44 (0) 800-783-2049
service-emea@truemfg.com
8:30 a.m.-5 p.m. de lunes a viernes

Australia

Teléfono: +61 2-9618-9999
service-aus@truemfg.com
8:30 a.m.-5 p.m. de lunes a viernes

Unión Europea y Comunidad de Estados Independientes

Teléfono: +49 (0) 7622-6883-0
service-emea@truemfg.com
8 a.m.-5 p.m. de lunes a viernes

Manuales de servicio e instalación específicos de cada modelo

Nuestros manuales de instalación específicos del modelo se actualizan a medida que se lanza nueva información y modelos. Para obtener la versión más reciente de su manual de instalación específico del modelo, escanee el código QR a continuación o visite nuestra Biblioteca de Manuales de Servicio e Instalación en:

truemfg.com/support/manuals/



Manual de inicio rápido

¡ATENCIÓN!



Este documento es compatible con varias familias de modelos; si desea un manual del propietario específico, visite: truemfg.com/support/manuals/, utilice uno de los códigos QR de este documento o póngase en contacto con el departamento de asistencia técnica TRUE.

¡Enhorabuena!

La principal finalidad de este documento es brindarle ayuda para la instalación, el mantenimiento y el servicio de su aparato TRUE. Este documento contiene información importante sobre la seguridad, el funcionamiento, el mantenimiento y el servicio. **NO** se deshaga de este documento. TRUE solo es el fabricante del aparato. Si necesita ayuda para encontrar a un técnico cualificado, visite nuestro Localizador de Empresas de Servicio en truemfg.com/support/service-locator/.

Contenido

Introducción

Definición de los signos y símbolos.....61

Información importante sobre seguridad

Advertencias básicas de seguridad y operación.....62

Advertencias de lesiones personales.....63

Advertencias sobre el refrigerante de hidrocarburo.....64

Advertencias sobre la eliminación del aparato.....64

Advertencias sobre la seguridad eléctrica65

Sobre los requisitos de su aparato e instalación

Especificaciones del aparato.....66

Distancias de seguridad.....67

Instalación eléctrica68

Instalación y ajuste

Desembalaje e inspección69

Tornillo de nivelación, instalación de las patas o las ruedas.....70

Nivelación del aparato71

Sellado del aparato al suelo.....71

Instalación de los estantes71

Funcionamiento del aparato

Arranque72

Ubicación del interruptor de luz72

Secuencia general de funcionamiento73

Mantenimiento y servicio

Sustitución de componentes79

Mantenimiento recomendado80

Limpieza del serpentín del condensador82

Cuidado y limpieza generales de las superficies.....82

Introducción

Las advertencias, directrices y recomendaciones de este documento están destinadas a prevenir daños en el aparato, lesiones personales o la muerte. Para garantizar un uso y un mantenimiento permanentemente seguros del aparato TRUE, lea detenidamente todas las advertencias, directrices y recomendaciones antes de proceder.

Definición de los signos y símbolos

A continuación se muestran símbolos que pueden aparecer en este documento. Es posible que algunos símbolos no aparezcan.

Definición de las palabras de advertencia

¡PELIGRO!	Señala una situación de peligro inminente que, si no se evita, conllevará lesiones graves o la muerte.
¡ADVERTENCIA!	Señala una posible situación de peligro que, si no se evita, puede conllevar lesiones graves o la muerte.
¡PRECAUCIÓN!	Señala una posible situación de peligro que, si no se evita, puede conllevar lesiones leves o moderadas; o bien una práctica insegura.
¡ACCIÓN DEL USUARIO!	Alerta de acción del usuario, seguir todas las recomendaciones para evitar daños en el aparato o el producto.
¡ATENCIÓN!	Señala información importante que no guarda relación con peligros o con un riesgo de lesiones personales.

Símbolos de seguridad

	Alerta de seguridad; advierte al lector de posibles peligros de lesiones corporales. Observar todos los mensajes de seguridad precedidos por este símbolo para evitar posibles lesiones o la muerte.
	Material inflamable; peligro de incendio.
	Peligro de descargas eléctricas.
	Peligro de vuelco; peligro de caída por vuelco.
	Elemento afilado; peligro de cortes o amputación.
	Peligro para los ojos; riesgo de lesiones oculares.
	Peligro por explosión de cilindro presurizado.
	Peligro por superficie resbaladiza.
	Peligro de impacto o corte.

Símbolos adicionales

	Símbolo de alerta de acción obligatoria; advierte al lector de acciones necesarias o recomendadas. Observar todos los mensajes y recomendaciones con este símbolo para evitar daños en el aparato o el producto.
	Indica información importante que no guarda relación con peligros o con un riesgo de lesiones personales.
	Revisar y comprender el manual de instalación antes de la instalación, el funcionamiento o el servicio.
	Utilizar protección ocular.
	Utilizar guantes de protección.
	Asegurar los cilindros de gas para evitar su caída.
	NO usar cables de prolongación.
	NO usar enchufes adaptadores.
	NO eliminar con los residuos domésticos.

Información importante sobre seguridad

Información importante sobre seguridad

Advertencias básicas de seguridad y operación

Observe las precauciones básicas de seguridad, incluidas las que figuran a continuación, para reducir el riesgo de lesiones personales, descargas eléctricas, incendio o la muerte.

¡ADVERTENCIA!



Asegúrese de leer y comprender por completo este documento antes de instalar, operar y someter a mantenimiento o servicio este aparato. De lo contrario, se pueden producir fallos en el aparato, daños materiales, lesiones graves o la muerte. Los fallos en el aparato, las lesiones personales y los daños materiales por instalación incorrecta no están cubiertos por la garantía.

- Instalar, utilizar o mantener el aparato de forma distinta a la que se detalla en este documento afectará negativamente a la seguridad y al rendimiento del aparato, a la vida útil de los componentes y a la cobertura de la garantía.
- El aparato se debe instalar conforme a las leyes, códigos y reglamentos aplicables.
- El fabricante no asumirá ninguna responsabilidad por lesiones o daños resultantes de un uso inadecuado, incorrecto e inadmisibles.
- Este aparato no debe ser utilizado, limpiado o mantenido por personas (incluyendo niños) con capacidades físicas, sensoriales o mentales reducidas o con falta de experiencia y conocimientos, a menos que cuenten con una supervisión o instrucción adecuadas.
- **NO** instale ni haga funcionar ningún equipo que se haya sometido a mal uso, abuso o negligencia o que haya sufrido daños o alteraciones/modificaciones respecto a las especificaciones del fabricante original.
- **NO** modifique ni altere el aparato. La alteración inadecuada puede tener como consecuencia descargas eléctricas, lesiones personales, incendio o la muerte.
- **NO** utilice aparatos eléctricos dentro de los compartimentos de almacenamiento de alimentos de los aparatos, a menos que estén aprobados por el fabricante.
- El propietario del aparato es responsable de realizar la evaluación de riesgos del equipo de protección individual (EPI) y de asegurar una protección adecuada durante los procedimientos de mantenimiento y limpieza.
- Utilice herramientas, equipo de seguridad y EPI adecuados durante la instalación y el servicio.
- Use el aparato únicamente para el uso previsto que se describe en el presente documento. De lo contrario, se pueden producir daños en los equipos, lesiones personales o la muerte.
- La sobrecarga, la instalación incorrecta o la carga inadecuada de los estantes pueden hacer que los estantes se rompan (así como perjudicar el funcionamiento del aparato) y causar daños en el aparato o el producto o lesiones personales.
- Mantenga limpia la zona alrededor del aparato para evitar que sufra daños por la suciedad o las plagas.

Información importante sobre seguridad (cont.)

Advertencias de lesiones personales

La instalación y el servicio del aparato están reservados únicamente a técnicos cualificados. Si necesita ayuda para encontrar a un técnico cualificado, visite nuestro Localizador de Empresas de Servicio en truemfg.com/support/service-locator/. TRUE solo es el fabricante del aparato y no es responsable de la instalación.

⚠ ¡PELIGRO!

	NO permita que los niños jueguen con el aparato ni dentro de él. Podrían quedarse atrapados o sufrir lesiones.
	NO almacene ni use las siguientes sustancias en las inmediaciones de este u otro aparato: <ul style="list-style-type: none"> • Gasolina u otros vapores o líquidos inflamables • Combustible o sustancias explosivas, p. ej., botes de aerosol con propelente inflamable • Otras sustancias volátiles o inflamables
 	Póngase en contacto con TRUE Manufacturing para localizar las líneas eléctricas y de refrigerante antes de taladrar, cortar o perforar paredes interiores o exteriores. De lo contrario, se pueden producir daños, lesiones personales o la muerte.

⚠ ¡ADVERTENCIA!

	La instalación y el servicio del aparato están reservados únicamente a técnicos cualificados. <ul style="list-style-type: none"> • Utilice herramientas, equipo de seguridad y equipo de protección individual (EPI) adecuados durante la instalación y el servicio. • NO toque las superficies frías del compartimento congelador con las manos húmedas o mojadas. La piel puede pegarse a las superficies extremadamente frías.
	Este producto puede exponerle a sustancias químicas, incluido el di(2-etilhexil) ftalato (DEHP), que el estado de California considera que causa cáncer y defectos congénitos u otros daños reproductivos. Para más información visite p65warnings.ca.gov/ .
	¡Superficies resbaladizas! La humedad producida por un desagüe inadecuado puede crear superficies resbaladizas cerca del aparato. Es su deber advertir de inmediato a los clientes y secar la superficie resbaladiza. Todas las zonas mojadas del suelo deben marcarse con una señal de suelo mojado.
	¡Bordes afilados! Procure mover, instalar, limpiar y realizar el servicio y el mantenimiento del aparato con cuidado para evitar cortes. Asegúrese de tener cuidado al introducir las manos debajo del aparato o al manipular componentes de metal. <ul style="list-style-type: none"> • Mantenga los dedos alejados de las zonas con riesgo de aprisionamiento, como el espacio entre las puertas del aparato y los gabinetes adyacentes. Tenga cuidado al cerrar las puertas cuando haya niños cerca.
	¡Peligro de vuelco! El aparato puede presentar peligro de vuelco durante el desembalaje, la instalación o el traslado. Tome las precauciones de seguridad adecuadas. El uso de dispositivos antivuelco solo reduce el peligro de vuelco (no lo elimina). No permita nunca que los niños se suban o se cuelguen de los cajones, las puertas o los estantes.
	¡Peligro de impacto o corte! Mantenga la zona despejada al desembalar, instalar o trasladar el aparato o al proporcionarle servicio.
	¡Riesgo de descargas eléctricas o quemaduras! Para obtener más información, consulte el apartado «Advertencias de seguridad eléctrica».

Información importante sobre seguridad (cont.)

Advertencias sobre el refrigerante de hidrocarburo

Los equipos TRUE utilizan refrigerante de hidrocarburo (R-290/513A/600a). Compruebe la etiqueta del número de serie para determinar el refrigerante del aparato. La ubicación de la etiqueta del número de serie varía según el modelo.

⚠ ¡PELIGRO!



¡Riesgo de incendio o explosión! Uso de refrigerante inflamable.

- Todos los trabajos de servicio y mantenimiento están reservados a técnicos cualificados. Esto tiene como fin minimizar el riesgo de incendio o lesiones personales por piezas incorrectas o un servicio inadecuado.
- Compruebe la etiqueta del número de serie para determinar el refrigerante del aparato. La ubicación de la etiqueta del número de serie varía según el modelo.
- **NO** dañe el sistema de refrigeración durante el transporte y la instalación.
- Si el aparato presenta daños, verifique que la integridad del sistema de refrigeración no esté afectada antes de continuar.
- No use nunca objetos o herramientas afilados para quitar el hielo o la escarcha. **NO** utilice dispositivos mecánicos para acelerar la descongelación.
- Elimine los residuos conforme a las leyes, códigos y reglamentos aplicables. Observe todas las precauciones de seguridad relativas a la manipulación de refrigerantes inflamables.
- **NO** utilice aparatos eléctricos dentro de los compartimentos de almacenamiento de alimentos de los aparatos, a menos que sean del tipo recomendado por el fabricante.

Advertencias sobre la eliminación del aparato

⚠ ¡PELIGRO!



¡Riesgo de que los niños se queden atrapados!

Los niños pueden quedarse atrapados en los aparatos desechados y asfixiarse. No elimine nunca un aparato sin tomar precauciones para evitar que los niños se queden atrapados, incluso si el aparato solo permanece sin supervisión durante un tiempo breve.

Algunas precauciones para evitar que los niños queden atrapados son las siguientes:

- Quite todas las puertas (o cajones en el caso de los aparatos tipo cajonera).
- Deje todos los cajones y estantes interiores en su lugar para dificultar el acceso (y reducir el espacio) dentro del aparato.



¡Riesgo de incendio o explosión! Uso de refrigerante y aislamiento inflamables. Elimine los residuos conforme a las leyes, códigos y reglamentos aplicables. Observe todas las precauciones de seguridad relativas a la manipulación de refrigerantes y aislamientos inflamables.



NO elimine el aparato junto con los residuos domésticos.

Información importante sobre seguridad (cont.)

Advertencias de seguridad eléctrica

⚠ ¡ADVERTENCIA!



¡Riesgo de descargas eléctricas, quemaduras o incendio!

- El propietario del aparato es responsable de asegurar que la conexión eléctrica cumpla los reglamentos de construcción aplicables. El incumplimiento de los requisitos de dichos reglamentos puede tener como consecuencia daños en el aparato, incendios, descargas eléctricas o quemaduras, lesiones personales graves o la muerte.
- Antes de conectar el aparato a la alimentación eléctrica, verifique que la tensión de alimentación y la capacidad del circuito sean adecuadas para el aparato. Corrija de inmediato cualquier tensión de alimentación o tamaño de circuito incorrectos.
- Antes de conectar el aparato a la alimentación eléctrica, verifique que esta esté correctamente conectada a tierra. Si la alimentación eléctrica no está conectada a tierra, conéctela de inmediato. TRUE recomienda contratar a un electricista cualificado que inspeccione la toma de pared y el circuito para asegurarse de que estén debidamente conectados a tierra.
- **NO** limpie el aparato con un equipo de lavado a presión ni con una manguera. **NO** sumerja el cable de alimentación en agua.
- Al apagar un sistema de control electrónico o ajustar los controles de temperatura a 0 (posición «off»), no se elimina la energía eléctrica de todos los componentes. Desenchufe el aparato o desconecte la alimentación eléctrica antes de la instalación o el servicio.
- El aparato debe recibir la alimentación eléctrica de un circuito eléctrico propio. Esto asegura un rendimiento óptimo y evita la sobrecarga de la alimentación eléctrica.
- **El cable de alimentación del fabricante del equipo original (OEM) tiene un enchufe de puesta a tierra para minimizar la posibilidad de descargas eléctricas.**
 - ¡No quite nunca la clavija de puesta a tierra del cable de alimentación! Por su seguridad personal, el equipo debe conectarse a tierra correctamente.
 - **¡No use nunca cables de prolongación!** Un cable de prolongación es cualquier componente que agrega longitud al cable de alimentación OEM para conectarlo a una fuente de alimentación.
 - **¡No use nunca enchufes adaptadores!** Un enchufe adaptador modifica la configuración del enchufe OEM para conectarlo a una fuente de alimentación.
- **No utilice nunca cables de alimentación que presenten grietas o daños por abrasión a lo largo del cable o en alguno de sus extremos.**
 - Un técnico cualificado debe sustituir de inmediato los cables de alimentación OEM dañados por componentes OEM en perfecto estado.
 - No desenchufe nunca el aparato tirando del cable de alimentación. Agarre siempre el enchufe y tire de él para extraerlo de la toma.
 - Cuando se desplace el aparato evite que ruede por encima del cable de alimentación y/o lo dañe.
 - No use nunca el cable de alimentación para evitar que el aparato se mueva. Utilice siempre medios adecuados para mantener el aparato en su sitio sin transmitir tensión al cable de alimentación.
 - Mantenga el cable de alimentación alejado de las superficies calientes.
 - **NO** deje el cable de alimentación colgando de bordes de mesas o mostradores.
 - **NO** doble excesivamente el cable de alimentación ni coloque objetos pesados sobre él.

ⓘ ¡ATENCIÓN!



TRUE no garantizará lo siguiente:

- Fallos en el compresor debidos a una tensión de entrada inadecuada.
- Aparato con cables de alimentación OEM modificados.
- Aparato conectado a adaptadores o cables de prolongación.

Para obtener más información, consulte la declaración de garantía de TRUE.

Sobre los requisitos de su aparato e instalación

Sobre los requisitos de su aparato e instalación

¡ACCIÓN DEL USUARIO!



TRUE no es responsable de los daños sufridos durante el envío. Antes de aceptar e instalar el aparato, inspeccione detenidamente que no haya daños de transporte. Si existen daños, anótelos en el recibo de entrega, presente de inmediato una reclamación a la empresa de transporte que efectuó la entrega y póngase en contacto con TRUE. **No instale el aparato ni lo ponga en funcionamiento.**

Gracias por elegir TRUE Manufacturing para satisfacer sus necesidades de refrigeración. TRUE recomienda encarecidamente encargar la instalación del aparato a un técnico y electricista cualificado para asegurar una instalación correcta. El coste de instalación profesional es dinero bien invertido. La instalación y el servicio del aparato están reservados únicamente a técnicos cualificados.

Si necesita ayuda para encontrar un técnico cualificado, visite nuestro Localizador de Empresas de Servicio en

truemfg.com/support/service-locator/.

TRUE solo es el fabricante del aparato y no es responsable de la instalación.

El propietario del aparato es responsable de instalar y mantener el aparato como se describe en este documento. Los procedimientos de cuidado y mantenimiento de rutina no están cubiertos por la garantía de TRUE.

Especificaciones del aparato

A continuación, se proporciona cierta información que debe conocer sobre el aparato:

- Aparatos con puertas probados según la Clase Climática 5 de IEC a ISO (temperatura de 104 °F (40 °C), humedad relativa del 40 %).
- Aparatos con cortinas de aire probados según la Clase Climática 8 de IEC a ISO (temperatura de 75 °F (24 °C), humedad relativa del 55 %).
- Aparato probado para presión acústica ponderada inferior a 70 dB.
- El aparato no está previsto para el almacenamiento o la exposición de alimentos que puedan ser peligrosos si el control de temperatura está ajustado a más de 5 °C (41 °F).
- El aparato no es apropiado para el uso en exteriores, salvo que se indique lo contrario en la etiqueta del número de serie.
- El aparato no es apropiado para zonas donde se pueda usar una manguera o limpiador a presión.
- ¡Enchufe siempre el aparato a un circuito eléctrico propio!
- **NO** use cables de prolongación ni enchufes adaptadores.
- Antes de conectar el aparato a la alimentación eléctrica, verifique que la tensión de entrada (± 5 %) y los amperios se correspondan con los valores nominales que figuran en la etiqueta del número de serie del aparato. Corrija de inmediato cualquier tensión de entrada o amperaje incorrectos. La ubicación de la etiqueta del número de serie varía según el modelo.
- Antes de conectar el aparato a la alimentación eléctrica, verifique que esta esté correctamente conectada a tierra. Si la alimentación eléctrica no está conectada a tierra, conéctela de inmediato.
- Asegúrese de que el emplazamiento de instalación ofrezca una distancia de seguridad suficiente y adecuada y garantice que haya un flujo de aire suficiente para el aparato. Véase el apartado «Distancias de seguridad».
- Lea y observe todas las advertencias e instrucciones de mantenimiento. De lo contrario, podrían producirse daños y anularse la garantía del aparato.

Sobre los requisitos de su aparato e instalación (cont.)

Distancias de seguridad

¡ATENCIÓN!	
	<p>La garantía queda anulada si la ventilación es insuficiente.</p> <p>Asegúrese de que alrededor del aparato haya la distancia de seguridad necesaria para la ventilación. Mantenga libres de obstrucción todos los orificios de ventilación en la envolvente o la estructura de alojamiento del aparato.</p>

MODELO	ARRIBA	A LOS LADOS	PARTE TRASERA
CVM-11/13	25,4 mm (1")	0 mm (0")	25,4 mm (1")
CVM-27	0 mm (0")	0 mm (0")	25,4 mm (1")
Deli	N/a Abierto	0 mm (0")	Abierto
Congelador FLM	0 mm (0")	0 mm (0")	76,2 mm (3")
Refrigerador FLM	0 mm (0")	0 mm (0")	25,4 mm (1")
G4SM	0 mm (0")	0 mm (0")	25,4 mm (1")
GDIM	25,4 mm (1")	0 mm (0")	76,2 mm (3")
GDM-05/05F	12" Abierto (304,8 mm)	25,4 mm (1")	25,4 mm (1")
GDM-07F	25,4 mm (1")	25,4 mm (1")	76,2 mm (3")
GDM-10/12/10-58	25,4 mm (1")	0 mm (0")	25,4 mm (1")
GDM-11SD	0 mm (0")	0 mm (0")	25,4 mm (1")
Congeladores GDM	76,2 mm (3")	0 mm (0")	76,2 mm (3")
Refrigeradores GDM	0 mm (0")	0 mm (0")	25,4 mm (1")
GEM	0 mm (0")	0 mm (0")	25,4 mm (1")
Enfriadores de vidrio	25,4 mm (1")	25,4 mm (1")	25,4 mm (1")
Series Spec	12" Abierto (304,8 mm)	0 mm (0")	25,4 mm (1")
Congelador series T	76,2 mm (3")	0 mm (0")	76,2 mm (3")
Refrigerador series T	0 mm (0")	0 mm (0")	25,4 mm (1")
TAC	203,2 mm (8")	0 mm (0")	76,2 mm (3")
TBB	25,4 mm (1")	25,4 mm (1")	25,4 mm (1")
TBR/TDR	0 mm (0")	0 mm (0")	0 mm (0")

MODELO	ARRIBA	A LOS LADOS	PARTE TRASERA
TCGG	0 mm (0")	0 mm (0")	Abierto
TCM	0 mm (0")	25,4 mm (1")	25,4 mm (1")
TCR/TCF	0 mm (0")	0 mm (0")	0 mm (0")
TD	25,4 mm (1")	25,4 mm (1")	25,4 mm (1")
TDB	25,4 mm (1")	25,4 mm (1")	25,4 mm (1")
TDC	N/a Abierto	25,4 mm (1")	Abierto
TDD	25,4 mm (1")	25,4 mm (1")	25,4 mm (1")
TDM/TGM	Abierto	25,4 mm (1")	Abierto
TFM	Abierto	25,4 mm (1")	25,4 mm (1")
TFP	0 mm (0")	0 mm (0")	0 mm (0")
TFT	0 mm (0")	0 mm (0")	0 mm (0")
Congelador TGN	76,2 mm (3")	0 mm (0")	76,2 mm (3")
Refrigerador TGN	0 mm (0")	0 mm (0")	25,4 mm (1")
THAC	0 mm (0")	25,4 mm (1")	25,4 mm (1")
TMC	0 mm (0")	0 mm (0")	25,4 mm (1")
TOAM	203,2 mm (8")	0 mm (0")	76,2 mm (3")
TPP	n/a	0 mm (0")	0 mm (0")
TRCB	25,4 mm (1")	25,4 mm (1")	25,4 mm (1")
TSD-09G, GDM-09	25,4 mm (1")	25,4 mm (1")	25,4 mm (1")
TSSU	n/a	0 mm (0")	0 mm (0")
TUC	0 mm (0")	0 mm (0")	0 mm (0")
TUC-27F/ 27DI/27WB/36- 34/48DI/48WB/72	0 mm (0")	0 mm (0")	0 mm (0")
TUC/TWT-27/36/48/60	0 mm (0")	0 mm (0")	0 mm (0")
Refrigerador TVM	0 mm (0")	0 mm (0")	25,4 mm (1")
TWT	0 mm (0")	0 mm (0")	0 mm (0")

Sobre los requisitos de su aparato e instalación (cont.)

Instalación eléctrica

¡ACCIÓN DEL USUARIO!



Obtenga una copia del diagrama de cableado con nuestra búsqueda de número de serie truemfg.com/support/.

Configuración del enchufe NEMA

¡USO ÚNICAMENTE EN 60 HZ!

TRUE utiliza los tipos de enchufe NEMA indicados. Si **NO** dispone de la toma adecuada, encargue a un electricista cualificado la verificación y la instalación de la fuente de alimentación correcta.



115/60/1
NEMA-5-15R



115/208-230/1
NEMA-14-20R



115/60/1
NEMA-5-20R



208-230/60/1
NEMA-6-15R

Solo enchufes internacionales (CIE)

Los aparatos internacionales pueden suministrarse con un cable de alimentación que requiera instalación. Instale este cable antes de conectar el aparato a una fuente de alimentación.

ATENCIÓN La configuración de los enchufes internacionales varía en función de la tensión y el país en cuestión.

Instalación

Inserte por completo el cable de alimentación en la toma de alimentación del aparato hasta que se encaje en su posición. Véase la fig. 1.

Extracción

Presione el botón rojo. Véase la fig. 2.

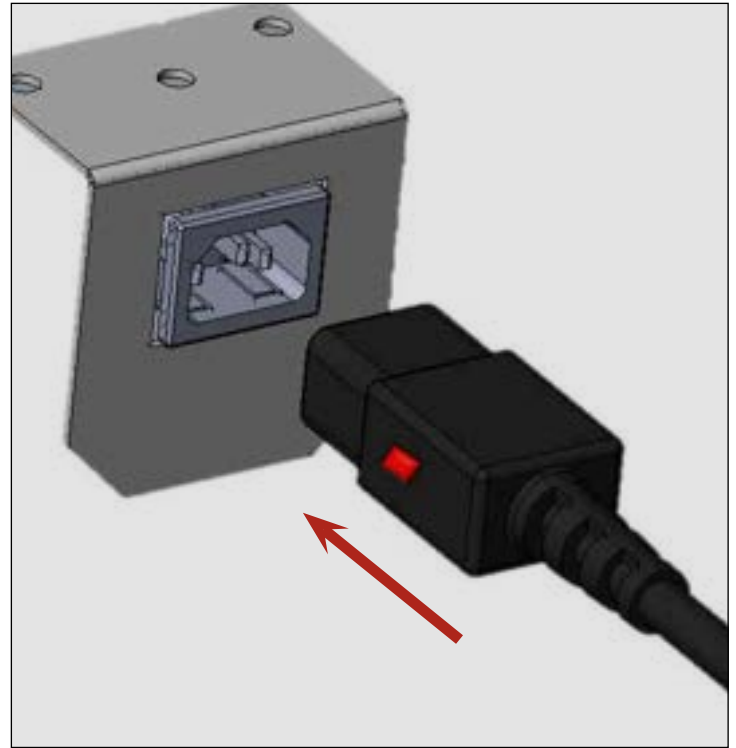

Fig. 1. Inserte por completo el cable de alimentación en la toma de alimentación.



Fig. 2. Presione el botón rojo para retirar el enchufe.

Sobre los requisitos de su aparato e instalación (cont.)

Instalación y ajuste

⚠ ¡ADVERTENCIA!	
 	<p>El propietario del aparato es responsable de realizar la evaluación de riesgos del equipo de protección individual (EPI) y de asegurar una protección adecuada durante los procedimientos de mantenimiento y limpieza.</p> <p>Utilice herramientas, equipo de seguridad y EPI adecuados durante la instalación y el servicio.</p>
	<p>¡Bordes afilados! Procure mover, instalar, limpiar y realizar el servicio y el mantenimiento del aparato con cuidado para evitar cortes. Asegúrese de tener cuidado al introducir las manos debajo del aparato o al manipular componentes de metal. Mantenga los dedos alejados de las zonas con riesgo de aprisionamiento, como el espacio entre las puertas del aparato y los aparatos adyacentes. Tenga cuidado al cerrar las puertas cuando haya niños cerca.</p>
	<p>¡Riesgo de descargas eléctricas o quemaduras! Al apagar un sistema de control electrónico o ajustar los controles de temperatura a 0 (posición «off»), no se elimina la energía eléctrica de todos los componentes. Desenchufe el aparato o desconecte la alimentación eléctrica antes de la instalación o el servicio.</p>
	<p>¡Peligro de vuelco! El aparato puede volcar durante el desembalaje, la instalación o el traslado. Tome las precauciones de seguridad adecuadas. El uso de dispositivos antivuelco solo reduce el peligro de vuelco (no lo elimina). No permita nunca que los niños se suban o agarren los cajones, las puertas o los estantes.</p>
	<p>¡Peligro de aplastamiento o corte! Mantenga la zona despejada al desembalar, instalar o trasladar el aparato o al proporcionarle servicio.</p>

Desembalaje e inspección

! ¡ACCIÓN DEL USUARIO!	
	<ul style="list-style-type: none"> Si el aparato presenta daños, anótelos en el recibo de entrega, presente de inmediato una reclamación a la empresa de transporte que efectuó la entrega y póngase en contacto con TRUE. NO instale el aparato ni lo ponga en funcionamiento. Si el aparato ha estado apoyado sobre su parte posterior o lateral, antes de enchufarlo a la alimentación eléctrica, déjelo en posición vertical el doble del tiempo que estuvo en horizontal (hasta cuatro (4) horas). Si este tiempo es superior a cuatro (4) horas, deje el aparato 24 horas en posición vertical antes de conectarlo a la electricidad.

! ¡ATENCIÓN!	
	<p>Obtenga información detallada de instalación en nuestros manuales de instalación específicos del modelo; obtenga el manual de instalación específico de su modelo en:</p> <p>truemfg.com/support/manuals/</p> <p>escanee el código QR en este documento o póngase en contacto con el Departamento de Servicio Técnico de TRUE.</p> <p>Las llaves de los aparatos con cerradura se encuentran en el paquete de garantía.</p>

1. Inspeccione el embalaje exterior en busca de daños. Siga el procedimiento recomendado por TRUE para aceptar entregas.
2. Retire el embalaje exterior. Controle que el aparato carezca de daños estéticos visibles.
3. Mueva el aparato lo más cerca posible de la ubicación final de instalación antes de retirar la plataforma de madera.

Instalación y ajuste

Tornillo de nivelación, instalación de las patas o las ruedas

⚠ ¡ADVERTENCIA!

¡Peligro de vuelco! La instalación incorrecta de las patas de nivelación o de las ruedas puede causar peligro de vuelco.

Asegúrese **SIEMPRE** de que las patas de nivelación o las ruedas (y las calzas) estén bien apretadas contra el conjunto de rieles o la placa de montaje.

Verifique **SIEMPRE** que las ruedas o las patas de nivelación centrales estén completamente en contacto con el suelo tras nivelar el aparato. Véase la siguiente figura.

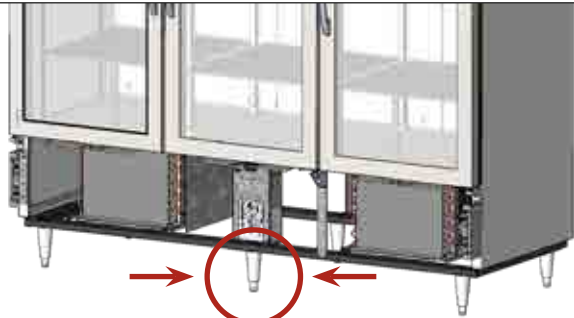

Los tornillos de nivelación facilitan la nivelación el gabinete. Las patas ajustables permiten disponer de un espacio libre de 6" (153 mm) debajo del gabinete. Las ruedas brindan movilidad al aparato. Utilice siempre calzas para ajustar las ruedas.

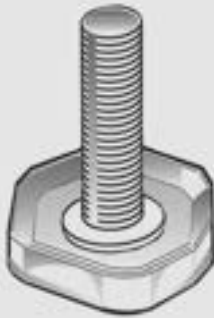

Fig. 1. Tornillo de nivelación.

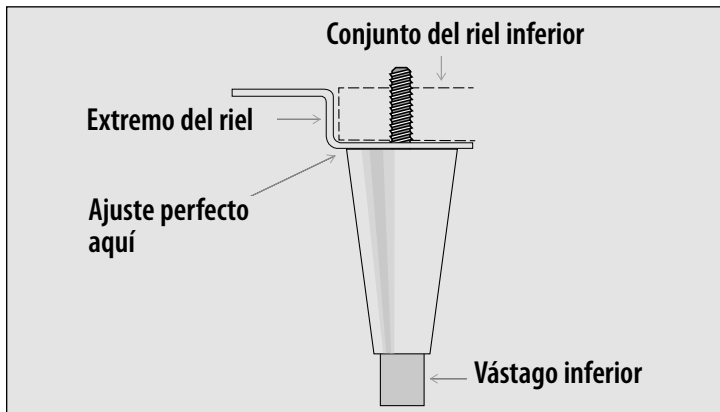

Fig. 2. Partes de una pata ajustable de nivelación. Ajuste del vástago inferior para nivelar el aparato.

⚠ ¡ACCIÓN DEL USUARIO!



Instale las ruedas con frenos en la parte delantera.

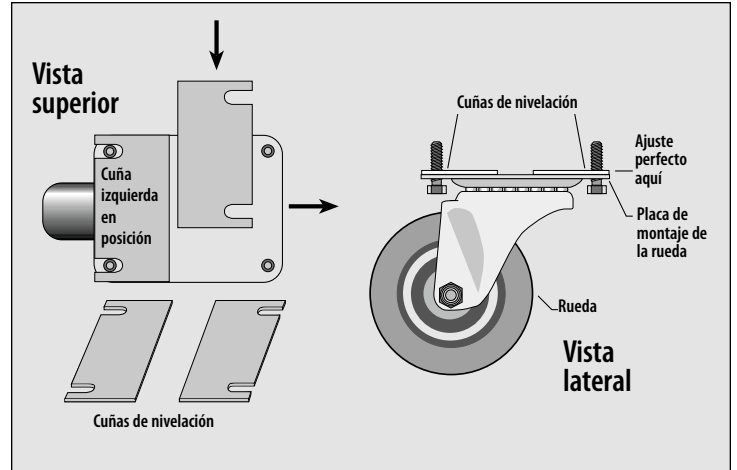

Fig. 3. Ruedas de plataforma y cuñas. Instalación de las cuñas de dos en dos.



Fig. 4. Rueda con vástago y cuñas. Instalar varios calzos con ranuras de desplazamiento.

Instalación y ajuste (cont.)

Nivelación del aparato

⚠ ¡ADVERTENCIA!

⚠ Peligro de vuelco! Verifique **SIEMPRE** que las ruedas o las patas de nivelación centrales están completamente en contacto con el suelo tras nivelar el aparato.

La nivelación adecuada del aparato TRUE es decisiva para su buen funcionamiento (en aparatos estacionarios). La nivelación afecta a la eliminación eficaz del condensado y al funcionamiento correcto de la puerta.

En el apartado «Tornillo de nivelación, instalación de las patas o las ruedas», (pág. 70) puede consultar información sobre la nivelación y la colocación de calzas.

Nivele la unidad de adelante hacia atrás y de lado a lado.



Fig. 1. Comprobación del nivel en todo el perímetro del suelo interior.

Sellado del aparato al suelo

ⓘ ¡ACCIÓN DEL USUARIO!

Los suelos de asfalto son sensibles a los productos químicos. TRUE recomienda colocar una capa de cinta adhesiva entre el asfalto y el sellante para proteger el suelo.

Si el aparato se sella al suelo, asegúrese de usar sellantes aprobados por la NSF. Para obtener más detalles, consulte los manuales de instalación específicos del modelo.

Instalación de los estantes

⚠ ¡ADVERTENCIA!

La sobrecarga, la instalación incorrecta o la carga inadecuada de los estantes puede hacer que los estantes se rompan, puede perjudicar el funcionamiento del aparato y puede causar daños en el aparato o el producto o lesiones personales.

NO utilice pinzas ni ninguna otra herramienta de engarzado para instalar los elementos de fijación de los estantes. Cualquier alteración de los elementos de fijación de los estantes puede provocar inestabilidad en los estantes.

Ajuste de los estantes

La estantería se puede ajustar según los requisitos de su aplicación. Este aparato cumple con la Capacidad de Peso de Estante IEC de 47 lb/ft² (230 kg/m²), a menos que se indique lo contrario en el manual de instalación específico del modelo.

Consejos de instalación

- Instale **todos** los elementos de fijación de los estantes antes de instalar los estantes.
- Empiece por el estante inferior y vaya subiendo.
- Coloque siempre la parte trasera de cada estante sobre los elementos de fijación traseros antes que la parte delantera.

Funcionamiento del aparato

Funcionamiento del aparato

⚠ ADVERTENCIA – ¡DETERIORO!



El propietario es el único responsable de garantizar unos niveles de temperatura de conservación seguros para todos los alimentos. Si no lo hace, los productos podrían tornarse inseguros. La garantía no cubre la pérdida o el deterioro de los productos en el aparato. Además de seguir los procedimientos de instalación recomendados, haga funcionar el aparato durante 24 horas antes del primer uso para confirmar que funciona correctamente.



Arranque



! ¡ACCIÓN DEL USUARIO!



Antes de cargar el producto, haga funcionar su aparato TRUE vacío durante 24 horas para verificar que funciona correctamente. ¡Recuerde que nuestra garantía de fábrica **NO** cubra el deterioro de productos!

- El compresor ya está listo para funcionar cuando se compra el aparato. Todo lo que debe hacer es enchufar el refrigerador.
- Es fundamental que su aparato TRUE tenga una buena circulación de aire en su interior. Evite que los productos presionen los laterales o la pared trasera y que estén a menos de 4" (101,6 mm) de la carcasa del evaporador. El aire refrigerado debe circular por todo el aparato para mantener unas temperaturas uniformes de los productos.
- La manipulación excesiva del control podría ocasionar dificultades de servicio. Si alguna vez se requiere reemplazar el control de temperatura, asegúrese de solicitar el reemplazo a su distribuidor TRUE o a un agente de servicio recomendado.
- Todas las cubiertas y los paneles de acceso deben estar en su sitio y correctamente asegurados antes de hacer funcionar este aparato.
- Si el aparato ha estado apoyado sobre su parte posterior o lateral, asegúrese de que permanezca en posición vertical el doble de tiempo que estuvo apoyado (hasta (4) horas) antes de restablecer la alimentación eléctrica. Si este tiempo es superior a cuatro (4) horas, deje el aparato 24 horas en posición vertical antes de conectarlo a la electricidad.

Ubicación del interruptor de luz

El símbolo de la luz  indica la ubicación aproximada del interruptor de la luz. 

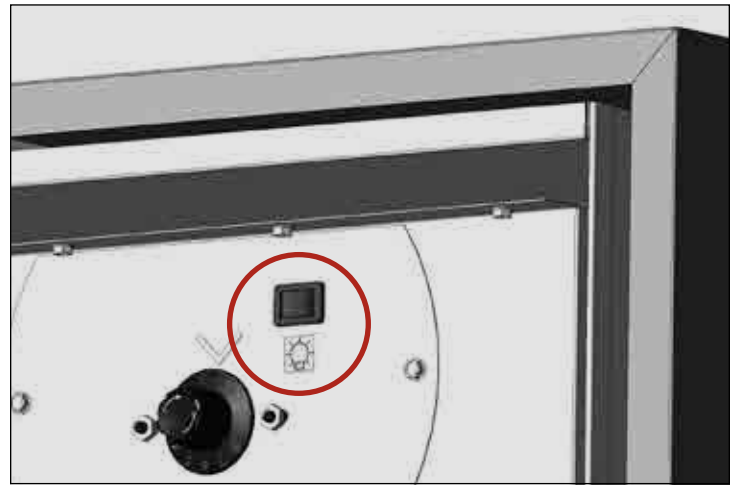

Fig. 1. Ejemplo de símbolo de luz y ubicación del interruptor de luz.

Funcionamiento del aparato (cont.)

Secuencia general de funcionamiento

Al encenderse, el aparato pasa por una secuencia específica de operaciones:

Para refrigeradores y congeladores

- Las luces interiores se iluminan en modelos con puerta de cristal (consulte la página anterior para la ubicación del interruptor de la luz).
- El control electrónico con pantalla digital se ilumina (si está instalado).
- Es posible que los ventiladores del evaporador o el compresor arranquen con un pequeño retraso. Este retraso puede venir determinado por el tiempo o la temperatura, y podría deberse a una operación de descongelación inicial que durará al menos 6 minutos.
- El control de temperatura/termostato podría encender y apagar cíclica y simultáneamente los ventiladores del evaporador o el compresor. Todos los aparatos requieren un proceso de descongelación para asegurar que el serpentín del evaporador permanezca libre de escarcha y hielo. La descongelación se inicia mediante un temporizador de descongelación o mediante el control electrónico.

EXCEPCIÓN – Los modelos TSID, TDBD, TCGG y TMW no tienen ventilador(es) del evaporador.

- El control de temperatura/termostato mide la temperatura del serpentín del evaporador o la temperatura del aire, pero NO la temperatura del producto.
- Un termómetro analógico, un termómetro digital o una pantalla de control electrónico pueden reflejar las subidas y bajadas de la temperatura durante el ciclo de refrigeración, pero NO la temperatura del producto. **El método más preciso para verificar el buen funcionamiento del aparato es comprobar la temperatura del producto.**
- Los refrigeradores con controles mecánicos de la temperatura se descongelan durante cada ciclo de apagado del compresor.
- Los congeladores con controles mecánicos de la temperatura se descongelan de forma temporizada según un temporizador de descongelación.

EXCEPCIÓN – Los modelos TFM, TDC, THDC y TMW requieren una descongelación manual. La frecuencia de esta descongelación manual depende del uso del aparato y de las condiciones ambientales.

- Si hay un control electrónico con pantalla digital instalado, este mostrará **dEF** durante la descongelación.

ATENCIÓN ▶ La pantalla puede tener un breve retraso antes de mostrar la temperatura después de que haya expirado un evento de descongelación y, en su lugar, mostrar **dEF** durante un ciclo de refrigeración.

- Los modelos con un termómetro analógico o digital podrían mostrar temperaturas más altas de lo normal durante la descongelación.
- Los refrigeradores usarán los ventiladores del evaporador para limpiar el serpentín durante la descongelación.

EXCEPCIÓN – Los modelos TSID, TDBD y TCGG no tienen ventilador(es) del evaporador.

- Los congeladores usarán calefactores para limpiar el serpentín del evaporador durante la descongelación.

ATENCIÓN ▶ El calefactor de serpentín del evaporador y el calentador del tubo de desagüe solo se activan durante la descongelación. La descongelación finaliza cuando se alcanza una temperatura específica en el serpentín del evaporador o cuando ha transcurrido un tiempo determinado.

Para aparatos calientes

- Las luces interiores se iluminan en modelos con puerta de cristal (consulte la página anterior para la ubicación del interruptor de la luz).
- El control electrónico con pantalla digital se ilumina (si está instalado).
- Es posible que haya un pequeño retraso hasta que el/los calefactor/es arranque/n. Este retraso puede estar determinado por el tiempo o la temperatura.
- El control de temperatura/termostato detecta la temperatura del aire, NO la temperatura del producto. Un termómetro analógico, termómetro digital o pantalla de control electrónica puede reflejar las oscilaciones del ciclo de calentamiento de las temperaturas ascendentes y descendentes, **NO** la temperatura del producto. **El método más preciso para determinar el funcionamiento de un aparato es verificar la temperatura del producto.**

Funcionamiento del aparato (cont.)

Ajuste del control de la temperatura – CON una pantalla digital – Danfoss ERC

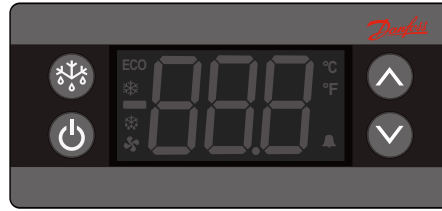



Desbloqueo del control

La pantalla no se bloqueará, a no ser que estuviera bloqueada originalmente.

1. Pulse cualquier botón para que se muestre el estado de bloqueo actual.





2. Si en la pantalla aparece **unL**, el control está bloqueado. Si en la pantalla aparece **Loc**, pulse **y mantenga pulsados** el botón de atrás  y el de flecha arriba  hasta que en la pantalla se muestre **unL**.

ATENCIÓN El control se bloqueará después de 60 segundos de inactividad.



Cambio del punto de ajuste

Cambiando el punto de ajuste se regula la temperatura del aparato para mantener la temperatura óptima del producto.

1. Pulse la flecha arriba  o abajo  para visualizar el ajuste actual.



2. Pulse la flecha arriba o la flecha abajo hasta que en la pantalla aparezca el ajuste deseado.



3. Deje la pantalla inactiva hasta que se muestre la temperatura actual del aparato.

Funcionamiento del aparato (cont.)



Ajuste del control de la temperatura – CON una pantalla digital – Danfoss ETC



Cambio del punto de ajuste de la temperatura

1. Pulse y mantenga pulsada durante (3) segundos la flecha arriba  para visualizar el ajuste actual.



2. Pulse la flecha arriba o la flecha abajo   hasta que en la pantalla aparezca el ajuste deseado.



3. Deje la pantalla inactiva hasta que se muestre la temperatura actual del aparato.

Funcionamiento del aparato (cont.)

Ajuste del control de la temperatura – CON una pantalla digital – LAE



Bloquear/desbloquear el control

1. Pulse Info para mostrar t1.



2. Pulse la flecha hacia abajo para mostrar Loc.



3. Pulse y mantenga pulsado el botón Info para mostrar el estado de bloqueo actual.

¡NO SUELTE EL BOTÓN!



SÍ = Bloqueado



no = Desbloqueado

4. Pulse las flechas para modificar el estado de bloqueo.



5. Suelte todos los botones y espere hasta que el control muestre la temperatura del aparato.

Cambio del punto de ajuste

Cambiando el punto de ajuste se regula la temperatura del aparato para mantener la temperatura óptima del producto.

1. Presione y mantenga pulsado el botón Info hasta que en la pantalla aparezca el punto de ajuste actual.

¡NO SUELTE EL BOTÓN!



2. Mientras mantiene pulsado el botón Info, pulse la flecha arriba o abajo para determinar el ajuste.



3. Suelte todos los botones y espere hasta que el control muestre la temperatura del aparato.

Funcionamiento del aparato (cont.)

Ajuste del control de la temperatura – SIN una pantalla digital

Consulte los ejemplos de abajo (fig. 1) de perillas de control de temperatura que puede encontrar en el aparato.

Gire la perilla de control de temperatura en sentido horario para reducir el ajuste de la temperatura o en sentido antihorario para aumentarlo.

Uno (1) es el ajuste de mayor temperatura; nueve (9) el de menor temperatura. Véase la fig. 2.

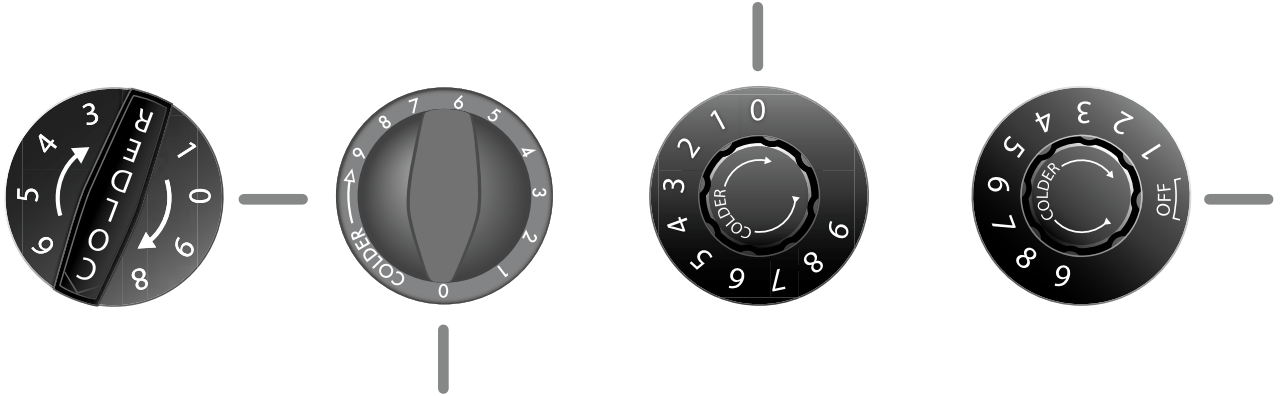

Fig. 1. Perillas de control de temperatura en posición Off (imágenes no a escala).

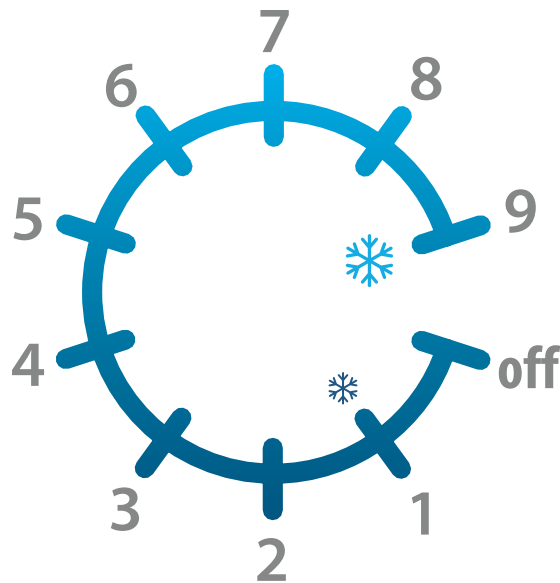

Fig. 2. Ajustes de la perilla de control de temperatura. 1 es el ajuste de mayor temperatura; 9 el de menor temperatura.

Mantenimiento y servicio

Mantenimiento y servicio

⚠ ¡ADVERTENCIA!	
	<ul style="list-style-type: none"> La instalación y el servicio del aparato están reservados únicamente a técnicos cualificados. Si necesita ayuda para encontrar un técnico cualificado, visite nuestro Localizador de Empresas de Servicio en: truemfg.com/support/service-locator/. Durante el mantenimiento o reparación, apague y cierre todos los suministros (gas, electricidad, agua) según las prácticas establecidas.
 	<p>El propietario del aparato es responsable de realizar la evaluación de riesgos del equipo de protección individual (EPI) y asegurar una protección adecuada durante los procedimientos de mantenimiento y limpieza.</p> <p>Utilice herramientas, equipo de seguridad y EPI adecuados durante la instalación y el servicio.</p>
	<p>¡Bordes afilados!</p> <ul style="list-style-type: none"> Tenga cuidado para evitar posibles cortes al mover, instalar, limpiar o realizar el servicio y el mantenimiento de la máquina de hielo. Asegúrese de tener cuidado al introducir las manos debajo del aparato o al manipular componentes de metal. Manténgase alejado de las zonas con riesgo de aprisionamiento, como el espacio entre las puertas del aparato y los gabinetes adyacentes. Tenga cuidado al cerrar las puertas cuando haya niños cerca.

⚠ ¡ADVERTENCIA!	
	<p>¡Riesgo de descargas eléctricas o quemaduras!</p> <ul style="list-style-type: none"> Al apagar un sistema de control electrónico o ajustar los controles de temperatura a 0 (posición «off»), NO se elimina la energía eléctrica de todos los componentes. Desenchufe el aparato o desconecte la alimentación eléctrica antes de la instalación o el servicio. NO limpie el aparato con un equipo de lavado a presión ni con una manguera.
	<p>¡Uso de refrigerante/aislamiento inflamables!</p> <p>Encargue el mantenimiento de su aparato a un proveedor de servicios cualificado para minimizar el riesgo de una posible ignición debido al uso de piezas incorrectas o a un servicio inadecuado, así como para garantizar la salud y seguridad del operador.</p>
	<p>¡Peligro de aplastamiento o corte! Mantenga la zona despejada al desembalar, instalar o trasladar el aparato o al proporcionarle servicio.</p>
	<p>¡Superficies resbaladizas! La humedad producida por un desagüe inadecuado puede crear superficies resbaladizas cerca del aparato. Es su deber advertir de inmediato a los clientes y secar la superficie resbaladiza. Todas las zonas mojadas del suelo deben marcarse con una señal de suelo mojado.</p>

Mantenimiento y servicio (cont.)

❗ ¡ACCIÓN DEL USUARIO!



- Consulte la información detallada sobre mantenimiento y servicio de nuestros manuales de instalación específicos del modelo; obtenga el manual de instalación específico de su modelo en truemfg.com/support/manuals, utilice uno de los códigos QR de este documento o póngase en contacto con el departamento de servicio técnico de TRUE.
- Cualquier ajuste del aparato debe ejecutarse **DESPUÉS** de haber verificado que el aparato está bien nivelado y apoyado.

❗ ¡ATENCIÓN!



El propietario del aparato es responsable de mantener el aparato como se describe en el manual de instalación. Los procedimientos de cuidado y mantenimiento de rutina no están cubiertos por la garantía de TRUE.



Fig. 1. Ejemplo de piezas OEM.

Sustitución de componentes

- Sustituya los componentes por otros del fabricante del equipo original (OEM), como los que se indican en la fig. 1. Las piezas OEM minimizan el riesgo de una posible ignición asociada al uso de piezas incorrectas. El uso de componentes que no sean OEM puede anular la garantía de TRUE.
- Encargue el mantenimiento de su aparato a un proveedor de servicios cualificado para minimizar el riesgo de una posible ignición debido al uso de piezas incorrectas o a un servicio inadecuado, así como para garantizar la salud y seguridad del operador.

Mantenimiento y servicio (cont.)

Mantenimiento recomendado

Consulte las tareas de mantenimiento recomendado y la frecuencia indicadas a continuación. Algunas tareas pueden requerir mayor frecuencia en función de su instalación.

Tareas de mantenimiento	Cada mes	Cada tres meses	Cada año
Verifique que el aparato mantenga la temperatura del producto.	X	X	X
Inspeccione el cable de alimentación en busca de daños; si está dañado, sustitúyalo de inmediato.	X	X	X
Verifique que el cable de alimentación esté totalmente enchufado en la toma de la pared.			X
Inspeccione el estado general del aparato y sus componentes (como ruedas, puertas y bisagras).	X	X	X
Verifique el funcionamiento de todas las piezas móviles (como motores de ventiladores, puertas y cables de puertas).			X
Compruebe el estado físico de todas las juntas; verifique que las juntas obturen correctamente.		X	X
Inspeccione las lámparas, conexiones de portalámparas, módulos LED y conexiones de módulos LED.	X	X	X
Compruebe que no hay polvo ni suciedad en todos los serpentines del condensador (frontales y traseros); si hubiera suciedad, elimínela.	X	X	X
Compruebe el estado físico de todos los serpentines del condensador y del evaporador; enderece las aletas del serpentín si es necesario.		X	X
Compruebe que no hay polvo ni suciedad en todos los serpentines del evaporador; si hubiera suciedad, elimínela.		X	X
Verifique que no hay suciedad en las líneas de desagüe.		X	X

Mantenimiento y servicio (cont.)





Modelo: _____

Número de serie: _____

ENE	FEB	MAR	ABR	MAY	JUN	JUL	AGO	SEP	OCT	NOV	DIC

Mantenimiento y servicio (cont.)

Limpieza del serpentín del condensador

⚠ ¡ADVERTENCIA!	
  	<p>El propietario del aparato es responsable de realizar la evaluación de riesgos del equipo de protección individual (EPI) y asegurar una protección adecuada durante los procedimientos de mantenimiento y limpieza.</p> <p>Utilice herramientas, equipo de seguridad y EPI adecuados durante la instalación y el servicio.</p>
	<p>¡Riesgo de descargas eléctricas o quemaduras!</p> <ul style="list-style-type: none"> Desenchufe el aparato o desconecte la alimentación eléctrica antes de la instalación o el servicio. NO limpie el aparato con un equipo de lavado a presión ni con una manguera.
	<p>¡Bordes afilados! Las aletas del serpentín están afiladas y los componentes metálicos pueden presentar bordes afilados. Procure mover, instalar, limpiar y realizar el servicio y el mantenimiento del aparato con cuidado para evitar cortes.</p>
	<p>¡Riesgo de lesiones en los ojos! El polvo y la suciedad suspendidos en el aire pueden provocar lesiones oculares. Se recomienda llevar protección para los ojos.</p>

ⓘ ¡ATENCIÓN!	
	<p>¡La garantía NO cubre la limpieza del serpentín del condensador! Un serpentín de condensación sucio puede provocar fallos en el aparato.</p>

En la mayoría de las unidades es posible acceder al condensador retirando la rejilla del gabinete o la cubierta. Para obtener instrucciones específicas, consulte los manuales de instalación específicos del modelo.

Los serpentines del condensador acumulan suciedad y deben comprobarse cada 30 días o según sea necesario.

Puede eliminar el polvo o la suciedad del serpentín del condensador cada mes, o cuando sea necesario, mediante uno de los siguientes métodos:

- Limpie la suciedad con un cepillo de cerdas duras. Nunca pase el cepillo en perpendicular por las aletas del serpentín.
- aspire las aletas del serpentín con una aspiradora de taller.
- Sople con cuidado CO₂, nitrógeno o aire presurizado a través de las aletas del serpentín.

NO coloque ningún material filtrante delante del serpentín del condensador.

Si no puede eliminar adecuadamente el polvo y la suciedad, póngase en contacto con un técnico cualificado.

Cuidado y limpieza generales de las superficies

⚠ ¡ADVERTENCIA!	
 	<p>¡Riesgo de descargas eléctricas o incendio!</p> <p>NO limpie el aparato con un equipo de lavado a presión ni con una manguera.</p>
	<p>¡Superficies resbaladizas! La humedad producida por un desagüe inadecuado puede crear superficies resbaladizas cerca del aparato. Es su deber advertir de inmediato a los clientes y secar la superficie resbaladiza. Todas las zonas mojadas del suelo deben marcarse con una señal de suelo mojado.</p>
  	<p>El propietario del aparato es responsable de realizar la evaluación de riesgos del equipo de protección individual (EPI) y asegurar una protección adecuada durante los procedimientos de mantenimiento y limpieza.</p> <p>Utilice herramientas, equipo de seguridad y EPI adecuados durante la instalación y el servicio.</p>

Juntas

- Limpie las juntas con agua jabonosa tibia.
- **NO** use herramientas afiladas ni cuchillos para raspar una junta.
- Evite usar productos de limpieza de gran potencia.

Interior

- Limpie las superficies interiores con una solución suave de bicarbonato de sodio y agua para ayudar a reducir el olor; **NO** use limpiadores fuertes o abrasivos.
- En las piezas de plástico o con recubrimiento en polvo, **NO** use limpiadores de acero inoxidable ni disolventes similares.

Exterior

- En las piezas de plástico o con recubrimiento en polvo, **NO** use limpiadores de acero inoxidable ni disolventes similares.
- **NO** limpie el acero inoxidable con lana de acero ni productos abrasivos. **NO** use detergentes ni desengrasantes con cloruros o fosfatos. Para obtener más información, consulte el manual específico del modelo.



VIELEN DANK

FÜR IHREN KAUF



⚠️ WARNUNG!



Lesen Sie dieses Dokument sorgfältig durch, bevor Sie das Gerät installieren, nutzen, warten oder reparieren. Nichtbeachtung kann zum Ausfall des Geräts, zu Sachschäden, schweren Verletzungen oder zum Tod führen. Geräteausfälle Verletzungen oder Sachschäden, die auf eine unsachgemäße Installation zurückzuführen sind, sind von der Garantie nicht abgedeckt.



📄 BENUTZERAKTION!

TRUE verfolgt Ihre Gerätehistorie anhand der Seriennummer. Notieren Sie sich die vollständige Modellbezeichnung und die Seriennummer Ihres Geräts, um sie im Bedarfsfall schnell zur Hand zu haben. Die entsprechenden Informationen finden Sie auf dem Typenschild. Die Position des Typenschildes variiert je nach Gerät.

Modellname:

Seriennummer:

True Manufacturing Co., Inc.

2001 East Terra Lane • O'Fallon, Missouri 63366-4434, USA
+1 (636) 240-2400 • FAX: +1 (636)-272-2408

FAX international: +1 (636)-272-7546 • +1 (800)-325-6152

Teileservice: +1 (800)-424-TRUE (424-8783)

FAX Teileservice: +1 (636)-272-9471



INSTALLATIONSANLEITUNG

Kurzanleitung für allgemeine Modelle

Originalanleitung und Übersetzungen

Nordamerika – Kanada und Karibik

Fragen zur Garantie – Telefon: +1 855-878-9277

Fragen zur Garantie – Fax: +1 636-980-8510

Fragen zur Garantie – E-Mail: warrantyinquiries@truemfg.com

Technische Fragen – Telefon: +1 855-372-1368

Technische Fragen – E-Mail: service@truemfg.com

Montag bis Freitag 7:00-18:00 Uhr CST,

Samstag 8:00-12:00 Uhr

Mexiko

Telefon: +52 555-804-6343/44

service-mexicocity@truemfg.com

Mo-Fr 9:00-17:30 Uhr

Lateinamerika

Telefon: +52 555-804-6343/44

servicelatam@truemfg.com

Mo-Fr 9:00-17:30 Uhr

Vereinigtes Königreich, Irland,

Naher Osten, Afrika & Indien

Telefon: +44 (0) 800-783-2049

service-emea@truemfg.com

Mo-Fr 8:30-17:00 Uhr

Australien

Telefon: +61 2-9618-9999

service-aus@truemfg.com

Mo-Fr 8:30-17:00 Uhr

Europäische Union und Gemeinschaft

Unabhängiger Staaten

Telefon: +49 (0) 7622-6883-0

service-emea@truemfg.com

Mo-Fr 8:00-17:00 Uhr

Modellspezifische Installations- und Instandhaltungshandbücher

Unsere modellspezifischen Installationshandbücher werden aktualisiert, sobald neue Informationen und Modelle veröffentlicht werden. Die neueste Version Ihres modellspezifischen Installationshandbuchs erhalten Sie, indem Sie den unten stehenden QR-Code scannen oder unsere Bibliothek für Instandhaltungs- und Installationshandbücher besuchen:

truemfg.com/support/manuals/



Kurzanleitung

! HINWEIS!



Dieses Dokument gilt für mehrere Modellfamilien; ein modellspezifisches Benutzerhandbuch finden Sie unter truemfg.com/support/manuals/. Verwenden Sie den entsprechenden QR-Code in diesem Dokument oder wenden Sie sich an den Technischen Support von TRUE.

Gratulation!

Der Hauptzweck dieses Dokuments ist die Unterstützung bei der Installation, Wartung und Instandhaltung Ihres TRUE-Geräts. Das vorliegende Dokument enthält wichtige Informationen zu Sicherheit, Betrieb, Wartung und Instandhaltung. Werfen Sie dieses Dokument **NICHT** weg. TRUE ist ausschließlich der Hersteller des Geräts. Wenn Sie Hilfe bei der Suche nach einem qualifizierten Techniker benötigen, besuchen Sie bitte unsere Serviceanbieter-Suche unter truemfg.com/support/service-locator/.

Inhalt

Vorwort		Betrieb des Geräts	
Definitionen von Signalwörtern und Symbolen	87	Inbetriebnahme	98
Wichtige Sicherheitshinweise		Position des Lichtschalters	98
Grundlegende Sicherheits- und Betriebshinweise	88	Allgemeiner Ablauf nach der Inbetriebnahme	99
Warnung vor Verletzungen	89	Wartung und Instandhaltung	
Warnhinweise zum Kohlenwasserstoff-Kältemittel	90	Austauschen von Komponenten	105
Warnhinweise zur Geräteentsorgung	90	Empfohlene Wartung	106
Warnhinweise zur elektrischen Sicherheit	91	Reinigen des Verflüssigerregisters	108
Über Ihr Gerät und Installationsanforderungen		Reinigung und Pflege von Oberflächen	108
Gerätespezifikationen	92		
Einzuhaltende Abstände	93		
Elektrische Installation	94		
Installation und Inbetriebnahme			
Auspacken und Begutachten	95		
Montage von Nivellierschrauben, Nivellierfüßen oder Lenkrollen	96		
Nivellieren des Geräts	97		
Abdichten des Geräts zum Fußboden	97		
Montage der Ablageböden	97		

Vorwort

Die Warnungen, Richtlinien und Empfehlungen in diesem Dokument sollen Schäden am Gerät, Verletzungen oder Tod verhindern. Bitte lesen Sie alle Warnhinweise, Richtlinien und Empfehlungen sorgfältig durch, bevor Sie fortfahren, um die sichere Verwendung und Wartung Ihres TRUE-Geräts zu gewährleisten.

Definitionen von Signalwörtern und Symbolen

Nachfolgend werden die in diesem Dokument enthaltenen Symbole erklärt. Einige Symbole sind möglicherweise nicht abgebildet.

Definitionen von Signalwörtern	
GEFAHR!	Eine unmittelbare Gefahrensituation, die, wenn sie nicht vermieden wird, zu schweren Verletzungen oder zum Tod führt.
WARNUNG!	Eine potenzielle Gefahrensituation, die, wenn sie nicht vermieden wird, zu schweren Verletzungen oder zum Tod führen kann.
VORSICHT!	Eine potenzielle Gefahrensituation, die, wenn sie nicht vermieden wird, zu leichten oder mittelschweren Verletzungen führen kann; eine unsichere Vorgehensweise.
BENUTZERAKTION!	Hinweis auf erforderliches Eingreifen des Benutzers: Befolgen Sie alle Empfehlungen, um Schäden am Gerät oder Produkt zu vermeiden.
HINWEIS!	Wichtige Informationen, die sich nicht auf Gefahren bzw. das Risiko von Verletzungen beziehen.

Sicherheitssymbole	
	Sicherheitshinweis; weist den Leser auf mögliche Verletzungsgefahren hin. Beachten Sie alle Sicherheitshinweise, die auf dieses Symbol folgen, um mögliche Verletzungen oder Tod zu vermeiden.
	Entflammables Material; Brandgefahr.
	Stromschlaggefahr.
	Kippgefahr; Gefahr durch Umkippen.
	Scharfes Teil; Gefahr von Schnittwunden oder abgetrennten Gliedmaßen.
	Gefahr für die Augen; Gefahr von Augenverletzungen.
	Explosionsgefahr bei unter Druck stehenden Flaschen.
	Gefahr durch rutschige Oberflächen.
	Quetsch- und Schnittgefahr.

Zusätzliche Symbole	
	Warnsymbol für obligatorische Maßnahmen; weist den Leser auf erforderliche oder empfohlene Maßnahmen hin. Befolgen Sie alle Hinweise und Empfehlungen, die auf dieses Symbol folgen, um Schäden am Gerät oder Produkt zu vermeiden.
	HINWEIS > Wichtige Informationen, die sich nicht auf Gefahren bzw. das Risiko von Verletzungen beziehen.
	Lesen Sie die Installationsanleitung durch, bevor Sie das Gerät installieren, in Betrieb nehmen oder Wartungs- und Instandhaltungsmaßnahmen vornehmen.
	Augenschutz tragen.
	Schutzhandschuhe tragen.
	Gasflaschen gegen Umfallen sichern.
	KEINE Verlängerungskabel verwenden.
	KEINE Adapterstecker verwenden.
	NICHT mit dem Hausmüll entsorgen.

Wichtige Sicherheitshinweise

Wichtige Sicherheitshinweise

Grundlegende Sicherheits- und Betriebshinweise

Beachten Sie die folgenden grundlegenden Sicherheitshinweise, um das Risiko von Verletzungen, Stromschlägen, Feuer oder Tod zu verringern.

⚠️ WARNUNG!



Lesen Sie dieses Dokument sorgfältig durch, bevor Sie das Gerät installieren, nutzen, warten oder reparieren. Nichtbeachtung kann zum Ausfall des Geräts, zu Sachschäden, schweren Verletzungen, oder zum Tod führen. Geräteausfälle, Verletzungen oder Sachschäden, die auf eine unsachgemäße Installation zurückzuführen sind, sind von der Garantie nicht abgedeckt.

- Wenn das Gerät nicht gemäß den Angaben in diesem Dokument installiert, genutzt und gewartet wird, wirkt sich dies negativ auf die Sicherheit, die Leistung, die Lebensdauer der Komponenten und die Garantieabdeckung des Geräts aus.
- Das Gerät muss in Übereinstimmung mit allen geltenden Gesetzen, Vorschriften und Bestimmungen installiert werden.
- Der Hersteller kann nicht für Verletzungen oder Schäden haftbar gemacht werden, die durch unsachgemäßen, falschen und unangemessenen Gebrauch entstehen.
- Das Gerät darf ohne Einweisung und Aufsicht nicht von Personen (einschließlich Kindern) mit eingeschränkten physischen, sensorischen oder geistigen Fähigkeiten oder einem Mangel an Erfahrung und Wissen genutzt, gereinigt oder gewartet werden.
- Installieren oder betreiben Sie **KEINE** Geräte, die unsachgemäß verwendet, missbraucht, vernachlässigt, beschädigt oder abweichend von den Originalspezifikationen verändert wurden.
- Das Gerät darf **NICHT** modifiziert oder verändert werden. Unsachgemäße Veränderungen können zu Stromschlag, Verletzungen, Feuer oder Tod führen.
- Verwenden Sie **KEINE** elektrischen Geräte in den Lebensmittelkühlfächern, es sei denn, sie sind explizit vom Hersteller freigegeben.
- Der Eigentümer des Geräts ist für die Durchführung einer Gefährdungsbeurteilung der persönlichen Schutzausrüstung (PSA) und für die Gewährleistung eines angemessenen Schutzes bei Wartungs- und Reinigungsarbeiten verantwortlich.
- Verwenden Sie bei der Installation und Wartung geeignete Werkzeuge, Sicherheitsausrüstung und PSA.
- Das Gerät darf nur für den in diesem Dokument beschriebenen Bestimmungszweck verwendet werden. Nichtbeachtung kann zu Geräteschäden, Verletzungen oder Tod führen.
- Eine Überlastung, unsachgemäße Installation oder Beladung der Einlegeböden kann zu deren Versagen führen (und den Betrieb des Geräts beeinträchtigen), was wiederum Schäden am Gerät, am Produkt oder Verletzungen nach sich ziehen kann.
- Halten Sie die Umgebung des Geräts sauber, damit das Gerät nicht durch Verunreinigungen oder Ungeziefer beschädigt wird.

Wichtige Sicherheitshinweise (Forts.)

Warnung vor Verletzungen

Installation und Wartung des Geräts dürfen nur von qualifizierten Technikern durchgeführt werden. Wenn Sie Hilfe bei der Suche nach einem qualifizierten Techniker benötigen, besuchen Sie bitte unsere Serviceanbieter-Suche unter truemfg.com/support/service-locator/. TRUE ist ausschließlich der Hersteller des Geräts und ist nicht für die Installation verantwortlich.

⚠ GEFAHR!

	Lassen Sie KEINE Kinder mit oder im Gerät spielen. Kinder können eingeklemmt oder verletzt werden.
	Lagern oder verwenden Sie Folgendes NICHT in der Nähe dieses Geräts oder anderer Geräte: <ul style="list-style-type: none"> • Benzin oder andere entflammbare Gase und Flüssigkeiten • Entflammbare und explosionsgefährdete Stoffe wie Sprühdosen mit einem entzündlichen Treibmittel • Andere flüchtige oder entflammbare Stoffe
 	<p>Wenden Sie sich an TRUE Manufacturing, um zu erfahren, wo Kältemittelleitungen und elektrische Leitungen verlaufen, bevor Sie in Innen- oder Außenwände bohren, schneiden oder diese anderweitig perforieren. Nichtbeachtung kann zu Geräteschäden, Verletzungen oder Tod führen.</p>

⚠ WARNUNG!

	<p>Installation und Wartung des Geräts dürfen nur von qualifizierten Technikern durchgeführt werden.</p> <ul style="list-style-type: none"> • Verwenden Sie bei der Installation und Wartung geeignete Werkzeuge, Sicherheitsausrüstung und persönliche Schutzausrüstung (PSA). • Die kalten Oberflächen im Gefrierfach NICHT mit feuchten oder nassen Händen berühren. Die Haut kann an sehr kalten Oberflächen haften bleiben.
	Dieses Produkt kann Sie Chemikalien aussetzen, z. B. Di-(2-Ethylhexyl)-Phthalat (DEHP), das im US-Bundesstaat Kalifornien dafür bekannt ist, dass es Krebs und angeborene Fehlbildungen verursacht und die Fortpflanzungsfähigkeit beeinträchtigt. Weitere Informationen finden Sie unter p65warnings.ca.gov/ .
	<p>Rutschige Oberflächen! Feuchtigkeit, die durch unsachgemäße Entleerung entsteht, kann zu rutschigen Oberflächen in der Nähe des Geräts führen. Sie sind verpflichtet, Ihre Kunden sofort über rutschige Oberflächen zu informieren und diese zu trocknen. Nasse Böden müssen mit einem entsprechenden Schild gekennzeichnet werden, das auf die Rutschgefahr hinweist.</p>
	<p>Scharfe Kanten! Gehen Sie beim Bewegen, Installieren, Reinigen, Warten und Instandhalten des Geräts vorsichtig vor, um Schnittverletzungen zu vermeiden. Seien Sie vorsichtig, wenn Sie unter das Gerät greifen oder Metallteile anfassen.</p> <ul style="list-style-type: none"> • Halten Sie Ihre Finger von Quetschkanten fern, z. B. von den Zwischenräumen zwischen Gerätetüren und angrenzenden Geräten. Gehen Sie beim Schließen von Türen umsichtig vor, wenn Kinder in der Nähe sind.
	<p>Kippgefahr! Geräte können beim Auspacken, bei der Installation und beim Bewegen umkippen. Treffen Sie geeignete Sicherheitsvorkehrungen. Die Verwendung von Umkippschutzvorrichtungen kann die Kippgefahr nur verringern, nicht jedoch beseitigen. Erlauben Sie Kindern niemals, auf Schubladen, Türen oder Regale zu klettern oder sich an diese zu hängen.</p>
	<p>Quetsch- und Schnittgefahr! Halten Sie Abstand, wenn Sie das Gerät auspacken, aufstellen, bewegen oder warten.</p>
	<p>Gefahr von Stromschlag oder Verbrennungen! Weitere Informationen finden Sie unter „Warnhinweise zur elektrischen Sicherheit“.</p>

Wichtige Sicherheitshinweise (Forts.)

Warnhinweise zum Kohlenwasserstoff-Kältemittel

TRUE-Geräte verwenden Kohlenwasserstoff-Kältemittel (R-290/513A/600a). Überprüfen Sie das Typenschild, um das Kältemittel des Geräts zu identifizieren. Die Position des Typenschildes variiert je nach Modell.

⚠ GEFAHR!



Brand- oder Explosionsgefahr! Brennbares Kältemittel in Gebrauch.

- Sämtliche Wartungs- und Instandhaltungsarbeiten müssen von einem qualifizierten Techniker durchgeführt werden. Dies dient dazu, die Gefahr von Bränden oder Verletzungen durch falsche Teile oder unsachgemäße Wartung/ Instandhaltung zu minimieren.
- Überprüfen Sie das Typenschild, um das Kältemittel des Geräts zu identifizieren. Die Position des Typenschildes variiert je nach Modell.
- Beschädigen Sie das Kühlsystem **NICHT** während des Transports und der Installation.
- Wenn das Gerät beschädigt ist, vergewissern Sie sich, dass das Kühlsystem intakt ist, bevor Sie fortfahren.
- Verwenden Sie niemals scharfe Gegenstände oder Werkzeuge, um Vereisungen oder Frost zu entfernen. Benutzen Sie **KEINE** mechanischen Hilfsmittel, um das Abtauen zu beschleunigen.
- Das Gerät muss in Übereinstimmung mit allen geltenden Gesetzen, Vorschriften und Bestimmungen entsorgt werden. Beachten Sie alle Sicherheitsvorkehrungen, die beim Umgang mit entflammbarem Kältemittel zu beachten sind.
- Verwenden Sie **KEINE** elektrischen Geräte in den Lebensmittelkühlfächern, es sei denn, sie sind explizit vom Hersteller empfohlen.

Warnhinweise zur Geräteentsorgung

⚠ GEFAHR!



Einklemmrisiko für Kinder!

Kinder können sich in ausrangierten Geräten einklemmen und ersticken. Entsorgen Sie Ihr Gerät niemals, ohne Vorkehrungen zu treffen, die verhindern, dass sich Kinder einklemmen – selbst wenn das Gerät nur für kurze Zeit unbeaufsichtigt ist.

Treffen Sie Vorkehrungen gegen das Einklemmen von Kindern:

- Entfernen Sie alle Türen (bzw. Schubladen).
- Belassen Sie alle Innenschubladen und Böden an ihrem Platz, um das Hineinklettern in das Gerät zu erschweren.



Brand- oder Explosionsgefahr! Kältemittel und Isolierung sind entflammbar. Das Gerät muss in Übereinstimmung mit allen geltenden Gesetzen, Vorschriften und Bestimmungen entsorgt werden. Beachten Sie alle Sicherheitsvorkehrungen, die beim Umgang mit entflammbarem Kältemittel und entflammbarer Isolierung zu beachten sind.



Entsorgen Sie Ihr Gerät **NICHT** mit dem Hausmüll.

Wichtige Sicherheitshinweise (Forts.)

Warnhinweise zur elektrischen Sicherheit

⚠️ WARNUNG!



Gefahr von Stromschlag, Verbrennungen oder Feuer!



- Es liegt in der Verantwortung des Gerätebesitzers, sicherzustellen, dass der elektrische Anschluss allen geltenden Vorschriften entspricht. Die Nichteinhaltung dieser Vorschriften kann zu Schäden am Gerät, Feuer, Stromschlägen, Verbrennungen, schweren Verletzungen oder zum Tod führen.
- Bevor Sie Ihr Gerät an die Stromversorgung anschließen, vergewissern Sie sich, dass die Netzspannung und der Stromkreis für das Gerät geeignet sind. Korrigieren Sie eine ungeeignete Netzspannung oder ein unpassendes Stromkreisformat sofort.
- Vergewissern Sie sich vor dem Anschluss des Geräts an die Stromversorgung, dass diese korrekt geerdet ist. Wenn die Stromversorgung nicht geerdet ist, muss dies sofort behoben werden. TRUE empfiehlt, einen qualifizierten Elektriker zu beauftragen, der Ihre Steckdose und Ihren Stromkreis überprüft, um sicherzustellen, dass sie sachgemäß geerdet sind.
- Das Gerät **NICHT** mit einem Hochdruckreiniger oder Schlauch reinigen. Tauchen Sie das Netzkabel **NICHT** in Wasser.
- Wenn Sie eine elektronische Steuerung ausschalten oder die Temperaturregler auf 0 (Aus-Stellung) stellen, werden nicht alle Komponenten stromlos. Fahren Sie erst dann fort, wenn Sie den Netzstecker gezogen oder die Stromversorgung ausgeschaltet haben.
- Das Gerät sollte immer an einen eigenen Stromkreis angeschlossen werden. Dies sorgt für die optimale Leistung und verhindert eine Überlastung der Stromversorgung.
- **Das Originalnetz Kabel (OEM) ist mit einer Erdungszinke versehen, um die Gefahr eines Stromschlags zu minimieren.**
 - Entfernen Sie niemals die Erdungszinke vom Netzkabel! Das Gerät muss aus Sicherheitsgründen ordnungsgemäß geerdet werden.
 - **Verwenden Sie niemals Verlängerungskabel!** Als Verlängerungskabel wird jede Komponente bezeichnet, die das Originalnetz Kabel beim Anschluss an eine Stromquelle verlängert.
 - **Verwenden Sie niemals Adapterstecker!** Ein Adapterstecker verändert die originale OEM-Steckerkonfiguration beim Anschluss an eine Stromquelle.
- **Verwenden Sie niemals gerissene oder durch Abrieb beschädigte Netzkabel.**
 - Lassen Sie beschädigte Originalnetz Kabel sofort von einem qualifizierten Techniker durch OEM-Komponenten ersetzen.
 - Ziehen Sie beim Entfernen des Netzsteckers niemals am Netzkabel. Fassen Sie immer den Stecker an ziehen Sie ihn gerade aus der Steckdose heraus.
 - Achten Sie darauf, dass das Netzkabel beim Bewegen des Geräts nicht überrollt oder beschädigt wird.
 - Verwenden Sie niemals das Netzkabel, um das Bewegen des Geräts zu verhindern. Nutzen Sie stets geeignete Mittel, um das Gerät an seinem Platz zu halten, ohne das Netzkabel zu belasten.
 - Halten Sie das Netzkabel von heißen Oberflächen fern.
 - Lassen Sie das Netzkabel **NICHT** über eine Tischkante oder einen Tresen hängen.
 - Biegen Sie das Netzkabel **NICHT** übermäßig und stellen Sie keine schweren Gegenstände darauf ab.



ⓘ HINWEIS!



TRUE übernimmt keine Garantie für die folgenden Punkte:

- Kompressorausfälle aufgrund einer unzureichenden Eingangsspannung.
- Gerät mit manipulierten Originalnetz Kabeln.
- An Adapterstecker oder Verlängerungskabel angeschlossene Geräte.

Weitere Einzelheiten finden Sie in der vollständigen Garantieerklärung von TRUE.

Über Ihr Gerät und Installationsanforderungen

Über Ihr Gerät und Installationsanforderungen

! BENUTZERAKTION!



TRUE ist nicht verantwortlich für Schäden, die während des Transports entstanden sind. Überprüfen Sie das Gerät vor dem Entgegennehmen und der Installation immer sorgfältig auf Transportschäden. Vermerken Sie im Falle einer Beschädigung alle Schäden auf dem Lieferschein, reklamieren Sie diese sofort beim Transportdienstleister und kontaktieren Sie TRUE. **Installieren Sie das Gerät nicht und nehmen Sie es nicht in Betrieb.**

Vielen Dank, dass Sie sich für TRUE Manufacturing entschieden haben, um Ihren Kühlbedarf zu decken. TRUE empfiehlt, Ihr Gerät von einem qualifizierten Techniker und Elektriker installieren zu lassen, um eine korrekte Installation zu gewährleisten. Das Geld für eine professionell ausgeführte Installation ist gut angelegt. Installation und Wartung des Geräts dürfen nur von qualifizierten Technikern durchgeführt werden.

Wenn Sie Hilfe bei der Suche nach einem qualifizierten Techniker benötigen, besuchen Sie bitte unsere Serviceanbieter-Suche unter

truemfg.com/support/service-locator/.

TRUE ist ausschließlich der Hersteller des Geräts und ist nicht für die Installation verantwortlich.

Der Eigentümer des Geräts ist für die ordnungsgemäße Installation und Wartung, wie in diesem Dokument beschrieben, verantwortlich. Routinemäßige Pflege- und Wartungsarbeiten sind nicht von der TRUE-Garantie abgedeckt.

Gerätespezifikationen

Folgendes sollten Sie über Ihr Gerät wissen:

- Gerät mit Türen getestet für IEC nach ISO-Klimaklasse 5 (Temperatur 40 °C, relative Luftfeuchtigkeit 40 %).
- Gerät mit Luftvorhang getestet für IEC nach ISO-Klimaklasse 8 (Temperatur 24 °C, relative Luftfeuchtigkeit 55 %).
- Das Gerät wurde auf einen gewichteten Schalldruck von unter 70 dB geprüft.
- Das Gerät ist nicht für die Lagerung und/oder Auslage von potenziell gefährlichen Lebensmitteln geeignet, wenn die Temperaturregelung auf über 5 °C eingestellt ist.
- Das Gerät ist nicht für die Verwendung im Freien geeignet, es sei denn, auf dem Typenschild ist etwas anderes angegeben.
- Das Gerät ist nicht für Bereiche geeignet, in denen Hochdruckreiniger oder Wasserschläuche verwendet werden.
- Schließen Sie das Gerät immer an einen eigenen Stromkreis an!
- Verwenden Sie **KEINE** Verlängerungskabel oder Adapterstecker.
- Bevor Sie Ihr Gerät an die Stromversorgung anschließen, überprüfen Sie, ob die Eingangsspannung (± 5 %) und die Stromstärke mit den Angaben auf dem Typenschild des Geräts übereinstimmen. Korrigieren Sie unzulässige Eingangsspannungen oder Stromstärken sofort. Die Position des Typenschildes variiert je nach Modell.
- Vergewissern Sie sich vor dem Anschluss des Geräts an die Stromversorgung, dass diese korrekt geerdet ist. Wenn die Stromversorgung nicht geerdet ist, muss dies sofort behoben werden.
- Stellen Sie sicher, dass der Standort rundum ausreichend Abstand und einen ausreichenden Luftstrom für das Gerät bietet. Siehe „Abstände“.
- Lesen und befolgen Sie alle Warnhinweise und Wartungsanweisungen. Andernfalls kann es zu Schäden kommen und die Garantie für Ihr Gerät erlischt.

Über Ihr Gerät und Installationsanforderungen (Forts.)

Abstände

! HINWEIS!

Bei unzureichender Belüftung verfällt die Garantie.



Vergewissern Sie sich, dass Ihr Gerat die erforderlichen Umgebungsabstande fur eine ausreichende Beluftung aufweist. Halten Sie alle Luftungsoffnungen im Gerategehause oder in der Konstruktion, in der das Gerat untergebracht ist, frei von Hindernissen.

MODELL	OBEN	SEITEN	RUCKSEITE
CVM-11/13	25,4 mm	0 mm	25,4 mm
CVM-27	0 mm	0 mm	25,4 mm
Feinkostladen	k. A. Offen	0 mm	Offen
FLM-Gefrierschrank	0 mm	0 mm	76,2 mm
FLM-Kuhlschrank	0 mm	0 mm	25,4 mm
G4SM	0 mm	0 mm	25,4 mm
GDIM	25,4 mm	0 mm	76,2 mm
GDM-05/05F	304,8 mm Offen	25,4 mm	25,4 mm
GDM-07F	25,4 mm	25,4 mm	76,2 mm
GDM-10/12/10-58	25,4 mm	0 mm	25,4 mm
GDM-11SD	0 mm	0 mm	25,4 mm
GDM-Gefrierschrank	76,2 mm	0 mm	76,2 mm
GDM-Kuhlschrank	0 mm	0 mm	25,4 mm
GEM	0 mm	0 mm	25,4 mm
Glaskuhlschrank	25,4 mm	25,4 mm	25,4 mm
Bestimmte Serie	304,8 mm Offen	0 mm	25,4 mm
Gefrierschrank T-Serie	76,2 mm	0 mm	76,2 mm
Kuhlschrank T-Serie	0 mm	0 mm	25,4 mm
TAC	203,2 mm	0 mm	76,2 mm
TBB	25,4 mm	25,4 mm	25,4 mm
TBR/TDR	0 mm	0 mm	0 mm

MODELL	OBEN	SEITEN	RUCKSEITE
TCGG	0 mm	0 mm	Offen
TCM	0 mm	25,4 mm	25,4 mm
TCR/TCF	0 mm	0 mm	0 mm
TD	25,4 mm	25,4 mm	25,4 mm
TDB	25,4 mm	25,4 mm	25,4 mm
TDC	k. A. Offen	25,4 mm	Offen
TDD	25,4 mm	25,4 mm	25,4 mm
TDM/TGM	Offen	25,4 mm	Offen
TFM	Offen	25,4 mm	25,4 mm
TFP	0 mm	0 mm	0 mm
TFT	0 mm	0 mm	0 mm
TGN-Gefrierschrank	76,2 mm	0 mm	76,2 mm
TGN Kuhlschrank	0 mm	0 mm	25,4 mm
THAC	0 mm	25,4 mm	25,4 mm
TMC	0 mm	0 mm	25,4 mm
TOAM	203,2 mm	0 mm	76,2 mm
TPP	k. A.	0 mm	0 mm
TRCB	25,4 mm	25,4 mm	25,4 mm
TSD-09G, GDM-09	25,4 mm	25,4 mm	25,4 mm
TSSU	k. A.	0 mm	0 mm
TUC	0 mm	0 mm	0 mm
TUC-27F/ 27DI/27WB/36- 34/48DI/48WB/72	0 mm	0 mm	0 mm
TUC/TWT-27/36/48/60	0 mm	0 mm	0 mm
TVM-Kuhlschrank	0 mm	0 mm	25,4 mm
TWT	0 mm	0 mm	0 mm

Über Ihr Gerät und Installationsanforderungen (Forts.)

Elektrische Installation

! BENUTZERAKTION!



Eine Kopie des Schaltplans finden Sie mit unserer Seriennummernsuche unter truemfg.com/support/.

NEMA-Stecker-Konfigurationen

BETRIEB NUR BEI 60 HZ!

TRUE verwendet den dargestellten Typ NEMA-Stecker. Wenn **KEINE** passende Steckdose vorhanden ist, lassen Sie einen qualifizierten Elektriker eine entsprechende Stromquelle installieren.



Nur internationale (IEC-)Stecker

Geräte für den internationalen Markt werden möglicherweise mit einem Netzkabel geliefert, das zunächst installiert werden muss. Installieren Sie dieses Kabel, bevor Sie das Gerät an eine Stromquelle anschließen.

HINWEIS > Internationale Steckerkonfigurationen unterscheiden sich je nach Spannung und Land.

Installation

Stecken Sie das Netzkabel vollständig in die Anschlussbuchse des Geräts ein, bis es einrastet. Siehe Abb. 1.

Ausbau

Drücken Sie die rote Taste. Siehe Abb. 2.



Abb. 1. Das Netzkabel vollständig in die dafür vorgesehene Steckdose stecken.



Abb. 2. Den roten Knopf drücken, um den Stecker zu entfernen.

Über Ihr Gerät und Installationsanforderungen (Forts.)

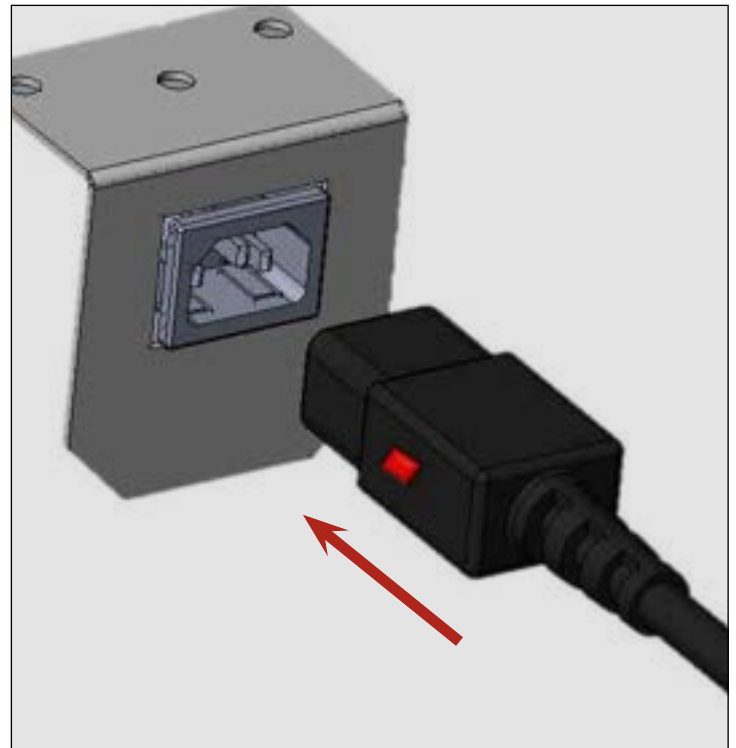
Installation und Inbetriebnahme

⚠️ WARNUNG!	
 	<p>Der Eigentümer des Geräts ist verantwortlich für die Durchführung einer Gefährdungsbeurteilung der persönlichen Schutzausrüstung (PSA) und für die Gewährleistung eines angemessenen Schutzes bei Wartungs- und Reinigungsarbeiten.</p> <p>Verwenden Sie bei der Installation und Wartung geeignete Werkzeuge, Sicherheitsausrüstung und PSA.</p>
	<p>Scharfe Kanten! Gehen Sie beim Bewegen, Installieren, Reinigen, Warten und Instandhalten des Geräts vorsichtig vor, um Schnittverletzungen zu vermeiden. Seien Sie vorsichtig, wenn Sie unter das Gerät greifen oder Metallteile anfassen. Halten Sie Ihre Finger von Quetschkanten fern, z. B. von den Zwischenräumen zwischen Gerätetüren und angrenzenden Geräten. Gehen Sie beim Schließen von Türen umsichtig vor, wenn Kinder in der Nähe sind.</p>
	<p>Gefahr von Stromschlag oder Verbrennungen! Wenn Sie eine elektronische Steuerung ausschalten oder die Temperaturregler auf 0 (Aus-Stellung) stellen, werden nicht alle Komponenten stromlos. Fahren Sie erst dann fort, wenn Sie den Netzstecker gezogen oder die Stromversorgung ausgeschaltet haben.</p>
	<p>Kippgefahr! Geräte können beim Auspacken, bei der Installation und beim Bewegen umkippen. Treffen Sie geeignete Sicherheitsvorkehrungen. Die Verwendung von Umkippschutzvorrichtungen kann die Kippgefahr nur verringern, nicht jedoch beseitigen. Erlauben Sie Kindern niemals, auf Schubladen, Türen oder Regale zu klettern oder sich an diese zu hängen.</p>
	<p>Quetsch- und Schnittgefahr! Halten Sie Abstand, wenn Sie das Gerät auspacken, aufstellen, bewegen oder warten.</p>

Auspacken und Begutachten

❗ BENUTZERAKTION!	
	<ul style="list-style-type: none"> • Vermerken Sie im Falle einer Beschädigung alle Schäden auf dem Lieferschein, reklamieren Sie diese sofort beim Transportdienstleister und kontaktieren Sie TRUE. Installieren Sie das Gerät NICHT und nehmen Sie es NICHT in Betrieb. • Wenn das Gerät auf dem Rücken oder auf der Seite gelegen hat, lassen Sie es doppelt so lange aufrecht stehen, wie es gelegen hat (bis zu vier (4) Stunden), bevor Sie das Gerät an eine Stromquelle anschließen. Wenn diese Zeit vier (4) Stunden überschreitet, lassen Sie das Gerät 24 Stunden lang aufrecht stehen, bevor Sie es einschalten.

❗ HINWEIS!	
	<p>Detaillierte Informationen zur Installation finden Sie in unseren modellspezifischen Installationshandbüchern; Ihr modellspezifisches Installationshandbuch finden Sie unter:</p> <p>truemfg.com/support/manuals/</p> <p>Verwenden Sie den entsprechenden QR-Code in diesem Dokument oder wenden Sie sich an den technischen Kundendienst von TRUE.</p> <p>Schlüssel für Geräte mit Türschloss befinden sich im Garantiepaket.</p>

1. Überprüfen Sie die äußere Verpackung auf Beschädigungen. Befolgen Sie das von TRUE empfohlene Verfahren zum Entgegennehmen von Lieferungen.
2. Entfernen der Außenverpackung. Überprüfen Sie das Gerät auf sichtbare oder kosmetische Beschädigungen.
3. Bewegen Sie das Gerät vor dem Entfernen der Holzpalette möglichst nah an den endgültigen Standort.

Installation und Inbetriebnahme

Montage von Nivellierschrauben, Nivellierfüßen oder Lenkrollen

⚠️ WARNUNG!

Kippgefahr! Die falsche Montage von Nivellierfüßen oder Lenkrollen erhöht die Kippgefahr.

Vergewissern Sie sich **IMMER**, dass die Nivellierfüße oder Lenkrollen (und Unterlegscheiben) fest an der Schienenbaugruppe oder Montageplatte anliegen.

Vergewissern Sie sich **IMMER**, dass die mittleren Lenkrollen oder Nivellierfüße nach dem Nivellieren des Geräts vollständigen Bodenkontakt haben. Siehe Abb. unten.

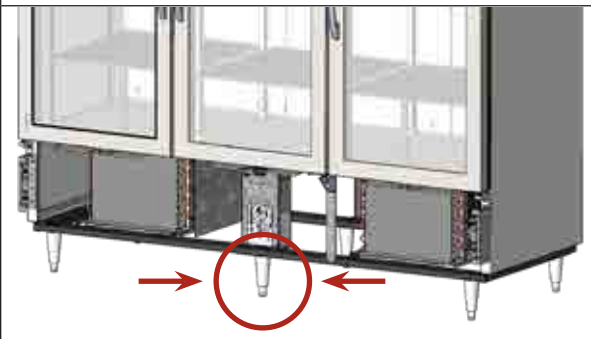

Nivellierschrauben helfen bei der Nivellierung des Geräts. Die verstellbaren Füße sorgen für 153 mm Freiraum unter dem Gerät. Lenkrollen sorgen für die Mobilität des Geräts. Verwenden Sie beim Einstellen der Rollen immer Unterlegscheiben.



Abb. 1. Nivellierschraube.



Abb. 2. Teile eines verstellbaren Nivellierfußes. Drehen Sie zum Nivellieren des Geräts den unteren Schaft.

ⓘ BENUTZERAKTION!



Lenkrollen mit Feststellern an der Vorderseite montieren.

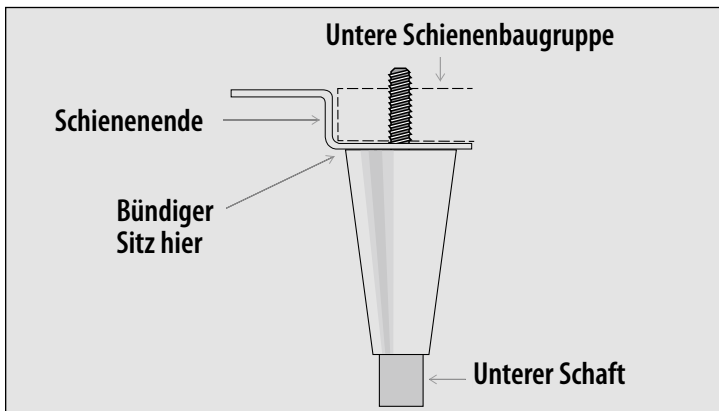



Abb. 3. Plattformrolle und Unterlegscheiben. Setzen Sie die Scheiben für die Rollen paarweise ein.

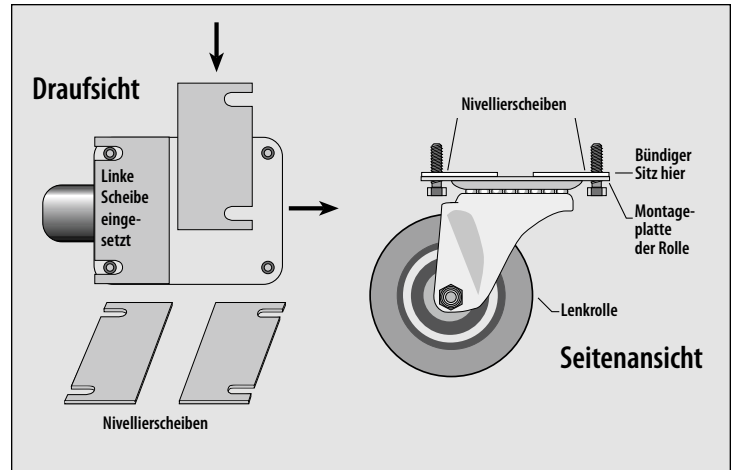

Abb. 4. Schaftrolle und Unterlegscheiben. Setzen Sie mehrere Unterlegscheiben versetzt ein.

Installation und Inbetriebnahme (Forts.)

Nivellieren des Geräts

⚠️ WARNUNG!	
	<p>Kippgefahr! Vergewissern Sie sich IMMER, dass die mittleren Nivellierschrauben, Lenkrollen oder Nivellierfüße nach dem Nivellieren des Geräts vollständigen Bodenkontakt haben.</p>

Die ordnungsgemäße Nivellierung Ihres TRUE-Geräts ist entscheidend für den ordnungsgemäßen Betrieb (bei ortsfesten Geräten). Die Nivellierung wirkt sich auf die effektive Kondensatabfuhr und den Türbetrieb aus.

Siehe „Montage von Nivellierschrauben, Nivellierfüßen oder Lenkrollen“ (S. 96) für Informationen zum Einstellen und zu Unterlegscheiben.

Den Schrank der Breite und Tiefe nach nivellieren.





Abb. 1. Messen Sie die Höhe entlang des Umfangs des Innenbodens.

Abdichten des Geräts zum Fußboden

📌 BENUTZERAKTION!	
	<p>Asphaltböden reagieren sehr empfindlich auf Chemikalien. TRUE empfiehlt, zum Schutz des Bodens eine Schicht Klebeband zwischen dem Asphalt und der Versiegelung anzubringen.</p>

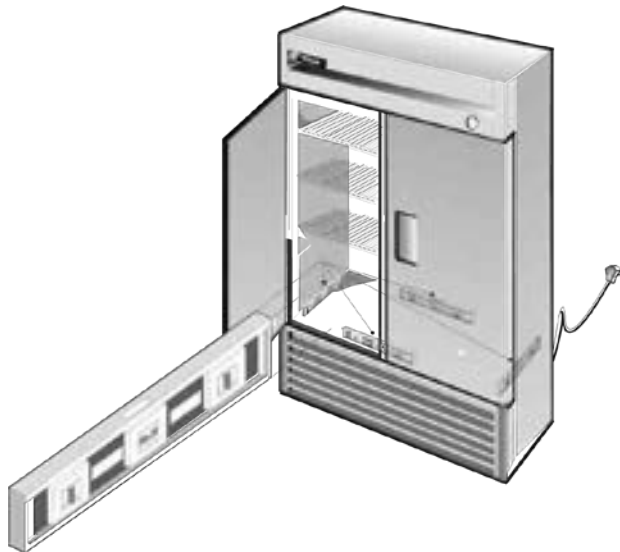
Wenn Sie das Gerät auf dem Boden versiegeln, verwenden Sie unbedingt NSF-geprüfte Dichtmittel. Weitere Einzelheiten finden Sie in den modellspezifischen Installationshandbüchern.

Montage der Ablageböden

⚠️ WARNUNG!	
	<p>Eine Überlastung, unsachgemäße Installation oder Beladung der Einlegeböden kann zu deren Versagen führen (und den Betrieb des Geräts beeinträchtigen), was wiederum Schäden am Gerät, am Produkt oder Verletzungen nach sich ziehen kann.</p> <p>Verwenden Sie zum Anbringen der Halter KEINE Zangen oder Crimp-Werkzeuge. Die ungleichmäßige Befestigung der Halter kann zur Instabilität der Einlegeböden führen.</p>



Anpassen der Einlegeböden

Die Böden sind verstellbar, um den Anforderungen Ihrer Anwendung gerecht zu werden. Sofern im modellspezifischen Installationshandbuch nicht anders angegeben haben die Einlegeböden des Geräts eine IEC-konforme Tragfähigkeit von 230 kg/m².

Tipps zur Installation

- Befestigen Sie zunächst **alle** Halter, bevor Sie die Böden einlegen.
- Fangen Sie von unten an und arbeiten Sie sich nach oben vor.
- Legen Sie den Einlegeboden auf den hinteren Haltern ab, um auf diese Weise die vorderen Halter passgenau zu justieren.

Betrieb des Geräts

Betrieb des Geräts

⚠️ WARNUNG – VERDERB!



Der Eigentümer ist allein dafür verantwortlich, dass alle Lebensmittel bei der geeigneten Temperatur gelagert werden. Andernfalls sind Lebensmittel möglicherweise nicht mehr zum Verzehr geeignet. Der Verlust oder Verderb von Waren in Ihrem Gerät ist nicht von der Garantie abgedeckt. Zusätzlich zu den unten empfohlenen Installationsverfahren muss das Gerät zum Sicherstellen der ordnungsgemäßen Funktion 24 Stunden vor Gebrauch in Betrieb genommen werden.



Inbetriebnahme

ⓘ BENUTZERAKTION!



Lassen Sie Ihr TRUE-Gerät 24 Stunden lang leer laufen, bevor Sie es befüllen, um den ordnungsgemäßen Betrieb zu überprüfen. Denken Sie daran, dass unsere Werksgarantie **KEINE** Produktverluste abdeckt!

- Der Kompressor ist beim Kauf des Geräts betriebsbereit. Nur der Kühler ist noch anzuschließen.
- Eine gute Luftzirkulation in Ihrem TRUE-Gerät ist wichtig. Achten Sie darauf, dass Produkte nicht gegen die Seiten oder die Rückwand drücken und nicht näher als 101,6 mm an das Verdampfergehäuse kommen. Die gekühlte Luft muss im gesamten Gerät zirkulieren, um gleichmäßige Produkttemperaturen zu gewährleisten.
- Eine übermäßige Manipulation der Regelung kann zu Betriebsstörungen führen. Wenn Sie den Temperaturregler einmal austauschen müssen, bestellen Sie das Ersatzteil bei Ihrem TRUE-Händler oder einem empfohlenen Servicepartner.
- Alle Abdeckungen und Zugangsöffnungen müssen vor der Inbetriebnahme des Geräts angebracht und ordnungsgemäß gesichert sein.
- Wenn das Gerät auf dem Rücken oder auf der Seite gelegen hat, lassen Sie es doppelt so lange aufrecht stehen, wie es gelegen hat (bis zu vier (4) Stunden), bevor Sie es wieder einschalten. Wenn diese Zeit vier (4) Stunden überschreitet, lassen Sie das Gerät 24 Stunden lang aufrecht stehen, bevor Sie es einschalten.

Position des Lichtschalters

Das Licht-Symbol  zeigt die ungefähre Position des Lichtschalters an. 



Abb. 1. Beispiel für ein Licht-Symbol und die Position des Lichtschalters.

Betrieb des Geräts (Forts.)

Allgemeiner Ablauf nach der Inbetriebnahme

Beim Einschalten durchläuft Ihr Gerät eine bestimmte Abfolge von Vorgängen:

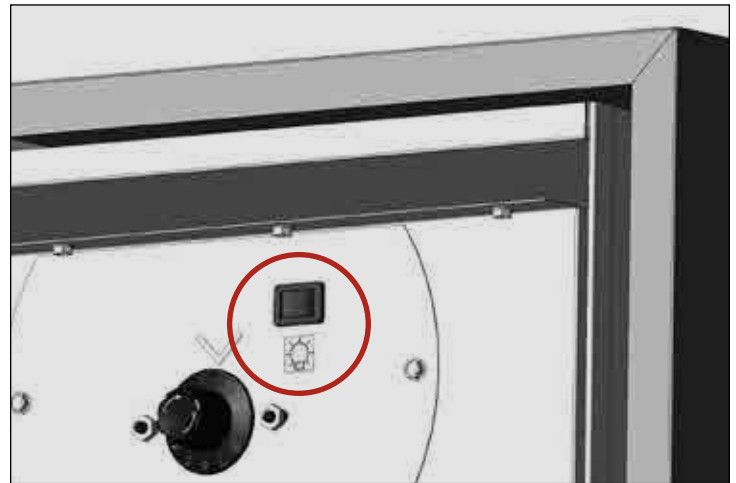
Für Kühl- und Gefrierschränke

- Bei Glastürmodellen leuchtet die Innenbeleuchtung (siehe vorherige Seite zur Position des Lichtschalters).
- Eine elektronische Steuerung mit Digitalanzeige leuchtet auf (falls installiert).
- Der Kompressor und/oder die Verdampferlüfter starten möglicherweise mit einer kurzen Verzögerung. Diese Verzögerung richtet sich nach der Zeit oder Temperatur. Sie hängt vom anfänglichen Abtauvorgang ab, der mindestens 6 Minuten dauert.
- Der Temperaturregler/Thermostat schaltet den Kompressor sowie den oder die Verdampferlüfter möglicherweise gleichzeitig ein und aus. Jedes Gerät muss abgetaut werden. So ist sichergestellt, dass das Verdampferregister frei von Frost und Eisablagerungen bleibt. Das Abtauen wird durch eine Abtauzeitschaltuhr oder durch die elektronische Steuerung eingeleitet.

AUSNAHME – Die Modelle TSID, TDBD, TCGG und TMW haben keine(n) Verdampferlüfter.

- Der Temperaturregler/das Thermostat erfasst entweder die Temperatur des Verdampferregisters oder die Lufttemperatur, NICHT die Produkttemperatur.
- Ein analoges Thermometer, ein digitales Thermometer oder eine elektronische Regelungsanzeige kann die Schwankungen des Kühlzyklus nach oben und unten wiedergeben, NICHT die Produkttemperatur. **Die präziseste Methode zur Überprüfung des Gerätebetriebs ist das Messen der Produkttemperatur.**
- Kühlgeräte mit mechanischer Temperaturregelung tauen bei jedem Kompressor-Aus-Zyklus ab.
- Bei Gefriergeräten mit mechanischer Temperaturregelung erfolgt das Abtauen über die Zeit und ist durch eine Abtauuhr festgelegt.

AUSNAHME – Die Modelle TFM, TDC, THDC und TMW erfordern ein manuelles Abtauen. Die Häufigkeit des manuellen Abtauens hängt von der Nutzung des Geräts und den Umgebungsbedingungen ab.

- Eine elektronische Steuerung mit Digitalanzeige (falls vorhanden) zeigt beim Abtauen **dEF** an.

HINWEIS ▶ Die Temperaturanzeige auf dem Display erfolgt gegebenenfalls verzögert, nachdem ein Abtauvorgang abgelaufen ist. Stattdessen wird im Kühlzyklus dann **dEF** angezeigt.

- Modelle mit einem analogen oder digitalen Thermometer können während des Abtauens höhere Temperaturen als normal anzeigen.
- Ein Kühlschrank verwendet die Verdampferlüfter zur Reinigung des Registers beim Abtauen.

AUSNAHME – Die Modelle TSID, TDBD und TCGG haben keinen Verdampferlüfter.

- Ein Gefrierschrank verwendet Heizungen, um das Verdampferregister während des Abtauens zu reinigen.

HINWEIS ▶ Die Verdampferheizung und die Ablaufrohrheizung werden nur beim Abtauen mit Strom versorgt. Bei Erreichen einer bestimmten Verdampferemperatur oder nach einer bestimmten Zeitdauer wird der Abtauvorgang beendet.

Für beheizte Geräte

- Bei Glastürmodellen leuchtet die Innenbeleuchtung (siehe vorherige Seite zur Position des Lichtschalters).
- Eine elektronische Steuerung mit Digitalanzeige leuchtet auf (falls installiert).
- Die Heizung startet gegebenenfalls nach einer kurzen Verzögerung. Diese Verzögerung wird zeit- oder temperaturabhängig bestimmt.
- Der Temperaturregler/Thermostat erfasst die Lufttemperatur, NICHT aber die Produkttemperatur. Ein analoges oder digitales Thermometer oder eine elektronische Regelungsanzeige kann die Temperaturschwankungen des Kühlzyklus nach oben und unten wiedergeben, **NICHT** aber die der Produkttemperatur. **Die präziseste Methode zur Überprüfung des Gerätebetriebs ist das Messen der Produkttemperatur.**

Betrieb des Geräts (Forts.)

Einstellung der Temperaturregelung – MIT Digitalanzeige – Danfoss ERC



Entsperren der Anzeige

Die Anzeige wird nicht gesperrt, es sei denn, sie war ursprünglich gesperrt.

1. Drücken Sie eine beliebige Taste, um den aktuellen Sperrstatus anzuzeigen.



2. Zeigt das Display **unL** an, ist die Anzeige entsperrt. Wenn das Display **Loc** anzeigt, **halten Sie** die Zurück-Taste (🔙) und den Aufwärtspfeil (⬆️) gedrückt, bis **unL** angezeigt wird.

HINWEIS > Die Anzeige wird nach 60 Sekunden Inaktivität gesperrt.



Ändern des Sollwerts

Durch Ändern des Sollwerts wird die Gerätetemperatur so angepasst, dass die optimale Produkttemperatur erhalten bleibt.

1. Drücken Sie den Aufwärts- (⬆️) oder Abwärts (⬇️) pfeil, um die aktuelle Einstellung anzuzeigen.



2. Drücken Sie den Aufwärts- oder Abwärtspfeil, bis die gewünschte Einstellung angezeigt wird.



3. Lassen Sie die Anzeige inaktiv, bis die aktuelle Gerätetemperatur angezeigt wird.

Betrieb des Geräts (Forts.)



Einstellung der Temperaturregelung – MIT Digitalanzeige – Danfoss ETC



Ändern der Soll-Temperatur

1. Halten Sie den Aufwärtspfeil  drei (3) Sekunden lang gedrückt, um die aktuelle Einstellung anzuzeigen.



2. Drücken Sie den Aufwärts- oder Abwärtspfeil  , bis die gewünschte Einstellung angezeigt wird.



3. Lassen Sie die Anzeige inaktiv, bis die aktuelle Gerätetemperatur angezeigt wird.

Betrieb des Geräts (Forts.)

Einstellung der Temperaturregelung – MIT Digitalanzeige – LAE



Ver-/Entsperren der Anzeige

1. Drücken Sie Info , um **t1** anzuzeigen.



2. Drücken Sie den Abwärtspfeil , um **Loc** anzuzeigen.



3. Halten Sie Info gedrückt, um den aktuellen Sperrstatus anzuzeigen.

LASSEN SIE DIE TASTE NICHT LOS!



YES = Gesperrt



no = Entsperrt

4. Drücken Sie die Pfeiltasten, um die Sperreinstellung zu ändern.





5. Lassen Sie alle Tasten los und warten Sie, bis die Gerätetemperatur angezeigt wird.

Ändern des Sollwerts

Durch Ändern des Sollwerts wird die Gerätetemperatur so angepasst, dass die optimale Produkttemperatur erhalten bleibt.

1. Halten Sie Info  gedrückt, bis der aktuelle Sollwert angezeigt wird. **LASSEN SIE DIE TASTE NICHT LOS!**



2. Während Sie die Info-Taste gedrückt halten, drücken Sie den Aufwärts-  oder Abwärtspfeil , um die Einstellung anzupassen.



3. Lassen Sie alle Tasten los und warten Sie, bis die Gerätetemperatur angezeigt wird.

Betrieb des Geräts (Forts.)

Einstellung der Temperaturregelung– OHNE Digitalanzeige

Nachfolgend (Abb. 1) finden Sie einige Beispiele für Temperaturregler, die in Ihrem Gerät verbaut sein können.

Drehen Sie den Temperaturregler im Uhrzeigersinn, um die Temperatur zu senken, und gegen den Uhrzeigersinn, um die Temperatur zu erhöhen.

Eins (1) ist die wärmste Einstellung; Neun (9) ist die kälteste. Siehe Abb. 2.



Abb. 1. Temperaturregler in Aus-Stellung (Bilder nicht maßstabsgetreu).



Abb. 2. Einstellungen des Temperaturreglers. 1 ist die wärmste Einstellung; 9 ist die kälteste.

Wartung und Instandhaltung

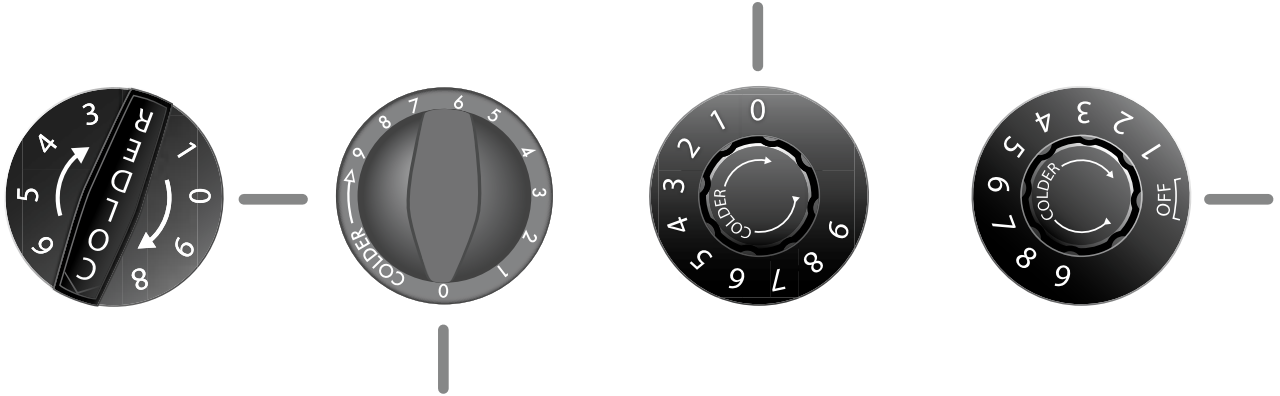
Wartung und Instandhaltung

⚠️ WARNUNG!	
	<ul style="list-style-type: none"> Installation und Wartung des Geräts dürfen nur von qualifizierten Technikern durchgeführt werden. Wenn Sie Hilfe bei der Suche nach einem qualifizierten Techniker benötigen, besuchen Sie bitte unsere Serviceanbieter-Suche unter truemfg.com/support/service-locator/. Schalten Sie während der Wartungs- und Instandhaltungsarbeiten alle Versorgungseinrichtungen (Gas, Strom, Wasser) gemäß den anerkannten Praktiken aus und sperren Sie sie ab.
 	<p>Der Eigentümer des Geräts ist verantwortlich für die Durchführung einer Gefährdungsbeurteilung der persönlichen Schutzausrüstung (PSA) und für Gewährleistung eines angemessenen Schutzes bei Wartungs- und Reinigungsarbeiten.</p> <p>Verwenden Sie bei der Installation und Wartung geeignete Werkzeuge, Sicherheitsausrüstung und PSA.</p>
	<p>Scharfe Kanten!</p> <ul style="list-style-type: none"> Gehen Sie beim Bewegen, Installieren, Reinigen, Warten und Instandhalten des Geräts vorsichtig vor, um Schnittverletzungen zu vermeiden. Seien Sie vorsichtig, wenn Sie unter das Gerät greifen oder Metallteile anfassen. Halten Sie Ihre Finger von Quetschkanten fern, z. B. von den Zwischenräumen zwischen Gerätetüren und angrenzenden Geräten. Gehen Sie beim Schließen von Türen umsichtig vor, wenn Kinder in der Nähe sind.

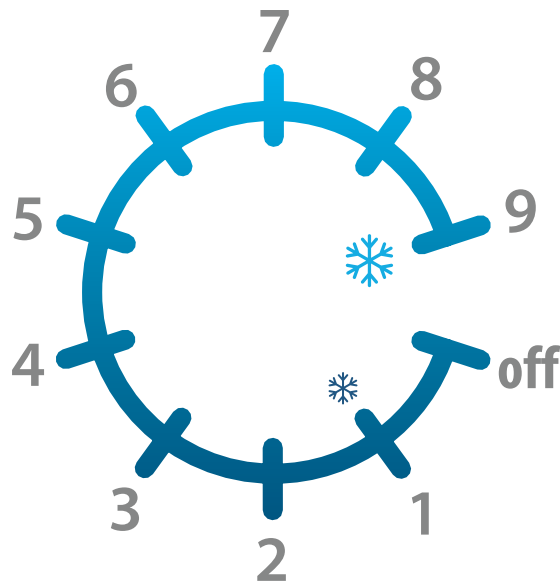
⚠️ WARNUNG!	
	<p>Gefahr von Stromschlag oder Verbrennungen!</p> <ul style="list-style-type: none"> Wenn Sie eine elektronische Steuerung ausschalten oder die Temperaturregler auf 0 (Aus-Stellung) stellen, werden NICHT alle Komponenten stromlos. Fahren Sie erst dann fort, wenn Sie den Netzstecker gezogen oder die Stromversorgung ausgeschaltet haben. Das Gerät NICHT mit einem Hochdruckreiniger oder Schlauch reinigen.
	<p>Kältemittel/ Isolierung sind entflammbar! Lassen Sie Ihr Gerät von einem lizenzierten Serviceanbieter warten. So verringert sich das Risiko einer möglichen Entzündung durch falsche Teile oder unsachgemäße Wartung und die Gesundheit und Sicherheit des Bedieners bleiben gewährleistet.</p>
	<p>Quetsch- und Schnittgefahr! Halten Sie Abstand, wenn Sie das Gerät auspacken, aufstellen, bewegen oder warten.</p>
	<p>Rutschige Oberflächen! Feuchtigkeit, die durch unsachgemäße Entleerung entsteht, kann zu rutschigen Oberflächen in der Nähe des Geräts führen. Sie sind verpflichtet, Ihre Kunden sofort über rutschige Oberflächen zu informieren und diese zu trocknen. Nasse Böden müssen mit einem entsprechenden Schild gekennzeichnet werden, das auf die Rutschgefahr hinweist.</p>

Wartung und Instandhaltung (Forts.)

! BENUTZERAKTION!



- Detaillierte Informationen zur Wartung und Instandhaltung finden Sie in unseren modellspezifischen Installationshandbüchern; Ihr modellspezifisches Installationshandbuch finden Sie unter truemfg.com/support/manuals. Verwenden Sie den entsprechenden QR-Code in diesem Dokument oder wenden Sie sich an den technischen Kundendienst von TRUE.
- Alle Geräteeinstellungen dürfen erst vorgenommen werden, **NACHDEM** überprüft wurde, ob das Gerät eben und sicher steht.

! HINWEIS!



Der Eigentümer des Geräts ist für die ordnungsgemäße Wartung, wie in der Installationsanleitung beschrieben, verantwortlich. Routinemäßige Pflege- und Wartungsarbeiten sind nicht von der TRUE-Garantie abgedeckt.



Abb. 1. Beispiel für Originalersatzteile

Austauschen von Komponenten

- Tauschen Sie Komponenten ausschließlich gegen Originalersatzteile aus, wie in Abb. 1 gezeigt. Originalersatzteile minimieren das Risiko einer möglichen Entzündung durch falsche Teile. Die Verwendung von Nicht-Originalersatzteilen kann zum Erlöschen der Garantie von TRUE führen.
- Lassen Sie Ihr Gerät von einem lizenzierten Serviceanbieter warten. So verringert sich das Risiko einer möglichen Entzündung durch falsche Teile oder unsachgemäße Wartung und die Gesundheit und Sicherheit des Bedieners bleiben gewährleistet.

Wartung und Instandhaltung (Forts.)

Empfohlene Wartung

Siehe unten „Empfohlene Wartungsarbeiten und -intervalle“. Einige Schritte können je nach Ihrer Installation häufiger erforderlich sein.

Wartungsarbeiten	Monatlich	Vierteljährlich	Jährlich
Überprüfen Sie, ob das Gerät die Produkttemperatur aufrechterhält.	X	X	X
Überprüfen Sie das Netzkabel auf Schäden; falls es beschädigt ist, ersetzen Sie es sofort.	X	X	X
Prüfen Sie, ob das Netzkabel vollständig in die Steckdose eingesteckt ist			X
Überprüfen Sie den Gesamtzustand des Geräts und seiner Komponenten (z. B. Lenkrollen, Türen und Scharniere).	X	X	X
Überprüfen Sie die Funktion aller beweglichen Teile (z. B. Lüftermotoren, Türen und Türschnüre).			X
Prüfen Sie den physischen Zustand aller Dichtungen; stellen Sie sicher, dass die Dichtungen richtig abdichten.		X	X
Überprüfen Sie alle Lampen, Lampenhalterungsanschlüsse, LED-Module und LED-Modulanschlüsse.	X	X	X
Überprüfen Sie alle Verflüssigerregister (Vorder- und Rückseite) auf Staub und Verunreinigungen; falls vorhanden, entfernen Sie die Verunreinigungen.	X	X	X
Überprüfen Sie den physischen Zustand aller Verflüssiger- und Verdampferregister; richten Sie die Registerlamellen bei Bedarf gerade.		X	X
Prüfen Sie alle Verdampfer auf Staub und Verunreinigungen; falls vorhanden, entfernen Sie die Verunreinigungen.		X	X
Prüfen Sie, ob die Abflussleitung frei von Verunreinigungen ist.		X	X

Wartung und Instandhaltung (Forts.)

Reinigen des Verflüssigerregisters

⚠️ WARNUNG!	
 	<p>Der Eigentümer des Geräts ist verantwortlich für die Durchführung einer Gefährdungsbeurteilung der persönlichen Schutzausrüstung (PSA) und für Gewährleistung eines angemessenen Schutzes bei Wartungs- und Reinigungsarbeiten.</p> <p>Verwenden Sie bei der Installation und Wartung geeignete Werkzeuge, Sicherheitsausrüstung und PSA.</p>
	<p>Gefahr von Stromschlag oder Verbrennungen!</p> <ul style="list-style-type: none"> Fahren Sie erst dann fort, wenn Sie den Netzstecker gezogen oder die Stromversorgung ausgeschaltet haben. Das Gerät NICHT mit einem Hochdruckreiniger oder Schlauch reinigen.
	<p>Scharfe Kanten! Die Lamellen der Register sind scharfkantig, und auch andere Metallteile können scharfe Kanten aufweisen. Gehen Sie beim Bewegen, Installieren, Reinigen, Warten und Instandhalten des Geräts vorsichtig vor, um Schnittverletzungen zu vermeiden.</p>
	<p>Gefahr von Augenverletzungen! Staub und Späne in der Luft können Augenverletzungen verursachen. Augenschutz empfohlen.</p>

ⓘ HINWEIS!	
	<p>Die Reinigung des Verflüssigerregisters ist NICHT von der Garantie gedeckt! Ein verschmutzter Kondensator kann zum Ausfall des Geräts führen.</p>

Bei den meisten Einheiten ist der Kondensator nach dem Entfernen der unteren (Gitter-)Abdeckung zugänglich. Genaue Anweisungen finden Sie in den modellspezifischen Installationshandbüchern.

Verflüssigerregister ziehen Schmutz an und müssen alle 30 Tage oder nach Bedarf auch häufiger geprüft werden.

Sie können Staub und Verunreinigungen mit einer der folgenden Methoden monatlich oder nach Bedarf vom Kondensator entfernen:

- Bürsten Sie Verunreinigungen mit einer Bürste mit festen Borsten ab.
Bürsten Sie niemals über die Rippen.
- Saugen Sie die Lamellen mit einem Staubsauger ab.
- Blasen Sie sanft CO₂, Stickstoff oder Druckluft durch die Kondensatorrippen.

Legen Sie **KEIN** Filtermaterial vor das Verflüssigerregister.

Wenn Sie den Staub und die Verunreinigungen nicht ausreichend entfernen können, wenden Sie sich bitte an einen qualifizierten Techniker.

Reinigung und Pflege von Oberflächen

⚠️ WARNUNG!	
 	<p>Gefahr von Stromschlag oder Feuer!</p> <p>Das Gerät NICHT mit einem Hochdruckreiniger oder Schlauch reinigen.</p>
	<p>Rutschige Oberflächen! Feuchtigkeit, die durch unsachgemäße Entleerung entsteht, kann zu rutschigen Oberflächen in der Nähe des Geräts führen. Sie sind verpflichtet, Ihre Kunden sofort über rutschige Oberflächen zu informieren und diese zu trocknen. Nasse Böden müssen mit einem entsprechenden Schild gekennzeichnet werden, das auf die Rutschgefahr hinweist.</p>
 	<p>Der Eigentümer des Geräts ist verantwortlich für die Durchführung einer Gefährdungsbeurteilung der persönlichen Schutzausrüstung (PSA) und für Gewährleistung eines angemessenen Schutzes bei Wartungs- und Reinigungsarbeiten.</p> <p>Verwenden Sie bei der Installation und Wartung geeignete Werkzeuge, Sicherheitsausrüstung und PSA.</p>

Dichtungen

- Reinigen Sie die Dichtungen mit warmer Seifenlauge.
- Verwenden Sie **KEINE** scharfen Werkzeuge oder Messer, um eine Dichtung abzuschaben.
- Verwenden Sie möglichst keine starken industriellen Reinigungsmittel.

Innenraum

- Reinigen Sie die Innenflächen mit einer milden Lösung aus Backpulver und Wasser, um die Geruchsbildung zu verringern. Verwenden Sie **KEINE** scharfen oder scheuernden Reinigungsmittel.
- Verwenden Sie für die Reinigung von Kunststoff- oder pulverbeschichteten Teilen warme Seifenlauge. Verwenden Sie **KEINE** Edelstahlreiniger oder ähnliche Lösungsmittel.

Außenseite

- Verwenden Sie für die Reinigung von Kunststoff- oder pulverbeschichteten Teilen warme Seifenlauge. Verwenden Sie **KEINE** Edelstahlreiniger oder ähnliche Lösungsmittel.
- Reinigen Sie Edelstahl **NICHT** mit Stahlwolle oder Scheuermitteln. Verwenden Sie **KEINE** Reinigungsmittel oder Entfetter, die Chloride oder Phosphate enthalten. Weitere Einzelheiten finden Sie in den modellspezifischen Installationsanleitungen.



GRAZIE

PER IL VOSTRO ACQUISTO



⚠ AVVERTENZA!



Assicurarsi di leggere e comprendere pienamente il presente documento prima di procedere con l'installazione, il funzionamento, la manutenzione ordinaria o straordinaria dell'apparecchio. Una mancata osservanza può portare a guasti all'apparecchio, danni all'impianto, gravi lesioni personali o persino morte. Eventuali guasti all'apparecchio, lesioni personali, danni all'impianto dovuti a un'installazione non corretta non sono coperti da garanzia.



📌 AZIONI DELL'UTENTE!

TRUE esegue il tracciamento del vostro apparecchio attraverso il relativo numero di serie. Per un riferimento rapido, registrare di seguito il nome completo del modello del vostro apparecchio con il relativo numero di serie. Queste informazioni sono reperibili sulla vostra etichetta di serie. La posizione dell'etichetta di serie varia in base all'apparecchio.

Nome del modello:

N° di serie:

True Manufacturing Co., Inc.

2001 East Terra Lane • O'Fallon, Missouri 63366-4434
(636) 240-2400 • FAX: (636)-272-2408

FAX internazionale: (636)-272-7546 • (800)-325-6152

Dipartimento Componenti: (800)-424-TRUE (424-8783)
FAX Dipartimento Componenti: (636)-272-9471



MANUALE DI INSTALLAZIONE

Guida rapida per i modelli generali

Istruzioni originali e traduzioni

Nord America – Canada e Caraibi

Numero per la garanzia +1 855-878-9277
Fax per la garanzia +1 636-980-8510
E-mail per la garanzia warrantyinquiries@truemfg.com
Numero per assistenza tecnica +1 855-372-1368
E-mail per assistenza tecnica service@truemfg.com
7:00–18:00 CST Lun–Ven,
8:00–12:00 Sabato

Messico

Telefono: +52 555-804-6343/44
service-mexicocity@truemfg.com
9:00–17:30 L-V

America Latina

Telefono: +52 555-804-6343/44
service-latam@truemfg.com
9:00–17:30 L-V

Regno Unito, Irlanda, Medio Oriente, Africa & India

Telefono: +44 (0) 800-783-2049
service-emea@truemfg.com
8:30–17:00 L-V

Australia

Telefono: +61 2-9618-9999
service-aus@truemfg.com
8:30–17:00 L-V

Unione Europea & Confederazione di Stati Indipendenti

Telefono: +49 (0) 7622-6883-0
service-emea@truemfg.com
8:00–17:00 L-V

Manuali di installazione specifici per modello e di servizio

I nostri manuali di installazione specifici per modello sono aggiornati in base alle nuove informazioni e i nuovi modelli. Per la versione più recente del vostro manuale di installazione specifico per modello, scansionare il codice QR qui sotto o visitare la nostra raccolta di manuali di servizio e di installazione all'indirizzo:

truemfg.com/support/manuals/



Guida rapida

ⓘ ATTENZIONE!



Il presente documento fa riferimento a diverse famiglie di modelli; per un manuale di un modello specifico di un determinato produttore, si prega di consultare la pagina: truemfg.com/support/manuals/, seguendo il codice QR del presente documento o contattando il dipartimento di assistenza tecnica TRUE.

Congratulazioni!

La finalità primaria del presente documento è assistervi durante l'installazione, la manutenzione ordinaria e straordinaria del vostro apparecchio TRUE. Il presente documento contiene informazioni importanti relative a sicurezza, funzionamento, manutenzione ordinaria e straordinaria. **NON** gettare questo documento. TRUE è esclusivamente il produttore dell'apparecchio. Per richiedere l'assistenza di un tecnico qualificato, rivolgersi al nostro servizio di assistenza aziendale visitando la pagina truemfg.com/support/service-locator/.

Indice

Prefazione

Spiegazione segnali & simboli 113

Informazioni importanti di sicurezza

Avvertenze di sicurezza di base e di funzionamento..... 114

Avvertenze di lesioni personali..... 115

Avvertenze refrigerante idrocarburi 116

Avvertenze per lo smaltimento dell'apparecchio 116

Avvertenze di sicurezza elettrica 117

Il vostro apparecchio & requisiti d'installazione

Specifiche dell'apparecchio 118

Spazio libero da ingombri 119

Installazione elettrica 120

Installazione & configurazione

Disimballo & ispezione..... 121

Installazione vite di livellamento, piedini o ruote orientabili 122

Livellamento dell'apparecchio..... 123

Fissaggio dell'apparecchio al pavimento..... 123

Installazione ripiani..... 123

Funzionamento dell'apparecchio

Messa in servizio 124

Posizione dell'interruttore luci..... 124

Ordine generale di funzionamento..... 125

Manutenzione ordinaria e straordinaria

Sostituzione dei componenti 131

Manutenzione consigliata 132

Pulizia della serpentina del condensatore..... 134

Cura & pulizia della superficie generale..... 134

Prefazione

Le avvertenze, linee guida e raccomandazioni contenute all'interno del presente documento hanno lo scopo di prevenire eventuali danni all'apparecchio, lesioni personali o cause di morte. Prima di procedere all'uso, si prega di leggere attentamente tutte le avvertenze, linee guida e raccomandazioni al fine di garantire costantemente l'utilizzo sicuro del proprio apparecchio TRUE.

Spiegazione di segnali e simboli

Di seguito alcuni simboli che il presente documento potrebbe contenere. Alcuni simboli potrebbero non essere raffigurati.

Spiegazione termini di segnalazione	
PERICOLO!	Una situazione imminente di pericolo che, se non evitata, potrebbe comportare gravi lesioni personali o portare persino alla morte.
AVVERTENZA!	Una situazione potenzialmente pericolosa che, se non evitata, potrebbe comportare gravi lesioni personali o portare persino alla morte.
ATTENZIONE!	Una situazione potenzialmente pericolosa che, se non evitata, potrebbe provocare lesioni personali lievi o moderate; una pratica non sicura.
AZIONI DELL'UTENTE!	Avviso relativo alle azioni dell'utente, contenente tutte le raccomandazioni per evitare danni all'apparecchio o al prodotto.
ATTENZIONE!	Informazioni importanti non riguardanti un eventuale pericolo o rischio di lesioni personali.

Simboli di sicurezza	
	Allarme di sicurezza; avverte il lettore da potenziali pericoli di lesioni fisiche. Osservare tutti i messaggi di sicurezza accompagnati dal presente simbolo per evitare eventuali lesioni o cause di morte.
	Materiale infiammabile; pericolo d'incendio.
	Pericolo di scossa elettrica .
	Pericolo di ribaltamento; pericolo di rovesciamento.
	Elemento affilato; pericolo di taglio o di gravi lesioni.
	Pericolo per gli occhi; rischio di lesioni agli occhi.
	Pericolo di esplosione della bombola pressurizzata .
	Pericolo di superficie scivolosa .
	Pericolo di schacciamento o taglio .

Simboli aggiuntivi	
	Simbolo di allarme per azione obbligatoria; avverte il lettore affinché intervenga con azioni necessarie o raccomandate. Osservare tutti i messaggi e le raccomandazioni accompagnati da questo simbolo al fine di evitare danni all'apparecchio o al prodotto.
	Informazioni importanti non riguardanti un eventuale pericolo o rischio di lesioni personali.
	Rileggere e assicurarsi di aver compreso il manuale d'uso prima di procedere con l'installazione, il funzionamento o la manutenzione.
	Indossare una protezione per gli occhi .
	Indossare guanti protettivi .
	Mettere in sicurezza le bombole del gas al fine di prevenire eventuali cadute.
	NON utilizzare un cavo di prolunga.
	NON utilizzare spine adattatrici.
	NON smaltire l'apparecchio insieme ad altri rifiuti domestici.

Informazioni importanti di sicurezza

Informazioni importanti di sicurezza

Avvertenze di sicurezza di base e di funzionamento

Rispettare le precauzioni di sicurezza di base, incluse le seguenti, al fine di ridurre il rischio di lesioni personali, scosse elettriche, incendio, o morte.

⚠ AVVERTENZA!



Assicurarsi di leggere e comprendere pienamente il presente documento prima di procedere con l'installazione, il funzionamento, la manutenzione ordinaria o straordinaria dell'apparecchio. Una mancata osservanza può portare a guasti all'apparecchio, danni all'impianto, gravi lesioni personali o persino morte. Eventuali guasti all'apparecchio, lesioni personali, danni all'impianto dovuti a un'installazione non corretta non sono coperti da garanzia.

- Un'eventuale installazione, funzionamento e manutenzione non adeguati e non conformi con il presente documento inciderebbero negativamente sulla sicurezza, prestazione dell'apparecchio, durata utile dei componenti e copertura della garanzia.
- L'apparecchio deve essere installato in conformità con tutte le disposizioni, regolamentazioni e codici in vigore.
- Il produttore non si assume alcuna responsabilità per eventuali danni o lesioni dovuti a un uso improprio, non corretto e sconsiderato.
- Questo apparecchio non deve essere usato, pulito o sottoposto a manutenzione da persone (compresi i bambini) con ridotte capacità fisiche, sensoriali o mentali o senza esperienza e conoscenza, in mancanza di una supervisione o istruzioni adeguate.
- **NON** installare o mettere in funzione attrezzature che sono state soggette a uso improprio, abuso, negligenza, danni o alterazioni/variazioni rispetto alle specifiche originali del prodotto.
- **NON** apportare modifiche o alterazioni all'apparecchio. Eventuali alterazioni non adeguate potrebbero causare scosse elettriche, lesioni personali, incendio o persino la morte.
- **NON** utilizzare dispositivi elettrici all'interno degli scomparti di conservazione degli alimenti dell'apparecchio, a meno che questi dispositivi non siano stati approvati dal produttore.
- Il proprietario dell'apparecchio si assume la responsabilità di eseguire una valutazione dei pericoli e dei dispositivi di protezione individuale (DPI) al fine di garantire una protezione adeguata durante le operazioni di manutenzione e pulizia.
- Utilizzare strumenti appropriati, attrezzature di sicurezza e DPI durante l'installazione e la manutenzione.
- Utilizzare l'apparecchio esclusivamente per la sua destinazione d'uso, come descritto in questo documento. In caso contrario ne potrebbero conseguire danni alle attrezzature, lesioni personali o persino la morte.
- Un eventuale sovraccarico, un'installazione non corretta, o un riempimento inadeguato dei ripiani può causare danni agli stessi (nonché guasti al funzionamento dell'apparecchio), portando a danni all'apparecchio, al prodotto o lesioni personali.
- Mantenere pulita l'area circostante l'apparecchio al fine di evitare danni allo stesso provocati da detriti o parassiti.

Informazioni importanti di sicurezza (cont.)

Avvertenze di lesioni personali

L'installazione e la manutenzione devono essere eseguite esclusivamente da personale tecnico qualificato. Per richiedere l'assistenza di un tecnico qualificato, rivolgersi al nostro servizio di assistenza aziendale visitando la pagina truemfg.com/support/service-locator/. TRUE è esclusivamente il produttore dell'apparecchio e non si assume alcuna responsabilità per l'installazione.

⚠ PERICOLO!

	NON consentire ai bambini di giocare con o nell'apparecchio. Ne conseguirebbero lesioni personali o il bambino potrebbe restare intrappolato.
	NON conservare o utilizzare le seguenti sostanze nei pressi di questo o altri apparecchi: <ul style="list-style-type: none"> • Benzina o altri vapori e liquidi infiammabili • Sostanze combustibili o esplosive, quali bombole aerosol con propellente infiammabile • Altre sostanze volatili o infiammabili
 	Contattare TRUE Manufacturing per la predisposizione delle linee refrigeranti e del cablaggio elettrico prima di perforare o tagliare pareti interne o esterne. In caso contrario ne potrebbero conseguire danni, lesioni personali o persino la morte.

⚠ AVVERTENZA!

	L'installazione e la manutenzione devono essere eseguite esclusivamente da personale tecnico qualificato. <ul style="list-style-type: none"> • Utilizzare strumenti appropriati, attrezzature di sicurezza e dispositivi di protezione individuale (DPI) durante l'installazione e la manutenzione. • Quando si hanno le mani umide o bagnate NON toccare le superfici fredde dello scomparto del congelatore. La pelle può rimanere attaccata alle superfici estremamente fredde.
	Con questo prodotto si potrebbe essere esposti a sostanze chimiche contenenti ftalato di (2-etilesilftalato) (DEHP), che la Stato Californiano ha riconosciuto come causa di tumori e malattie congenite o danni di altro tipo al sistema riproduttivo. Per ulteriori informazioni visitare la pagina p65warnings.ca.gov/ .
	Superficie scivolosa! L'umidità causata da operazioni di drenaggio improprie può portare a superfici scivolose nelle vicinanze dell'apparecchio. È responsabilità dell'utente avvertirne immediatamente i propri ospiti e asciugare la superficie scivolosa. Qualsiasi area con superficie bagnata deve essere indicata dalla segnaletica di pavimento bagnato.
	Bordi taglienti! Prestare attenzione durante le operazioni di spostamento, installazione, pulizia, manutenzione ordinaria e straordinaria dell'apparecchio al fine di evitare tagli. Assicurarsi di prestare molta attenzione quando si effettuano operazioni nella parte sottostante l'apparecchio o utilizzando componenti metallici. <ul style="list-style-type: none"> • Tenere le dita lontane da eventuali zone con punti di pizzicamento, come lo spazio tra gli sportelli dell'apparecchio e la mobilia circostante. Prestare attenzione nel chiudere gli sportelli quando sono presenti bambini nelle vicinanze.
	Pericolo di ribaltamento! L'apparecchio può costituire un pericolo di ribaltamento durante il disimballaggio, l'installazione o lo spostamento dell'unità. Prendere le appropriate precauzioni di sicurezza. Applicare delle misure di prevenzione di ribaltamento potrebbe soltanto ridurre (non eliminare) il pericolo di ribaltamento. Non permettere mai ai bambini di arrampicarsi o appendersi a cassette, sportelli o ripiani.
	Pericolo dischiacciamento o taglio! Mantenere pulita la zona durante il disimballaggio, l'installazione, la movimentazione, la manutenzione dell'apparecchio.
	Rischio di scossa elettrica o ustioni! Vedere "Avvertenze per la sicurezza elettrica" per ulteriori informazioni.

Informazioni importanti di sicurezza (cont.)

Avvertenze refrigerante idrocarburi

Gli apparecchi TRUE utilizzano il refrigerante idrocarburi (R-290/513A/600a). Fare riferimento all'etichetta di serie per individuare il tipo di refrigerante dell'apparecchio. La posizione dell'etichetta di serie varia in base al modello.

⚠ PERICOLO!



Rischio di incendio o esplosione! Utilizzato un refrigerante infiammabile.

- Tutta la manutenzione ordinaria e straordinaria deve essere eseguita da un tecnico qualificato, al fine di minimizzare il rischio di incendio o lesioni personali dovuti a componenti errati o uso improprio.
- Fare riferimento all'etichetta di serie per individuare il tipo di refrigerante dell'apparecchio. La posizione dell'etichetta di serie varia in base al modello.
- **NON** danneggiare il sistema di refrigerazione durante il trasporto e l'installazione.
- Qualora l'apparecchio presenti dei danni, prima di procedere assicurarsi che l'integrità del sistema di refrigerazione non sia compromessa.
- Non utilizzare mai oggetti o strumenti taglienti per rimuovere ghiaccio o brina. **NON** utilizzare dispositivi meccanici per accelerare lo sbrinamento.
- Smaltire l'apparecchio in conformità con tutte le disposizioni, regolamentazioni e codici in vigore. Seguire tutte le precauzioni di sicurezza relative al trattamento di refrigeranti infiammabili.
- **NON** utilizzare apparecchi elettrici all'interno degli scomparti per la conservazione degli alimenti, a meno che questi apparecchi non siano del tipo consigliato dal produttore.

Avvertenze per lo smaltimento dell'apparecchio

⚠ PERICOLO!



Rischio di intrappolamento per bambini!

I bambini potrebbero rimanere intrappolati negli apparecchi gettati e soffocare. Non smaltire mai il proprio apparecchio senza prendere le dovute precauzioni per prevenire un intrappolamento del bambino, nonostante l'apparecchio rimanga incustodito solo per un breve periodo.

Di seguito le precauzioni per prevenire l'intrappolamento del bambino:

- Rimuovere tutti gli sportelli (o cassette per elettrodomestici a cassetto).
- Lasciare al loro posto tutti i cassetti e ripiani interni al fine di rendere più difficoltosi l'arrampicamento (e l'inserimento) nell'apparecchio.



Rischio di incendio o esplosione! Sono stati applicati refrigeranti e isolanti infiammabili. Smaltire l'apparecchio in conformità con tutte le disposizioni, regolamentazioni e codici in vigore. Seguire tutte le precauzioni di sicurezza relative al trattamento di refrigeranti e isolanti infiammabili.



NON smaltire il proprio apparecchio insieme ad altri rifiuti domestici.

Informazioni importanti di sicurezza (cont.)

Avvertenze di sicurezza elettrica

⚠ AVVERTENZA!



Rischio di scossa elettrica, ustioni o incendio!

- È responsabilità del proprietario dell'apparecchio assicurarsi che i collegamenti elettrici siano conformi con tutti i codici di costruzione vigenti. Una mancata osservanza di questi codici può causare danni all'apparecchio, incendio, scosse elettriche o ustioni, gravi lesioni personali o persino la morte.
- Prima di collegare il proprio apparecchio alla corrente elettrica, assicurarsi che la tensione di alimentazione e i valori nominali del circuito siano adeguati all'apparecchio. Eventualmente correggere tensione di alimentazione o dimensione del circuito inappropriate.
- Prima di collegare il proprio apparecchio all'alimentazione elettrica, assicurarsi che quest'ultima sia messa a terra correttamente. In caso contrario, sistemarla immediatamente. TRUE consiglia di rivolgersi a un elettricista qualificato per controllare la propria presa a parete e il circuito, al fine di garantirne una messa a terra adeguata.
- **NON** pulire l'apparecchio con un'idropulitrice o un tubo flessibile. **NON** immergere in acqua il cavo di alimentazione.
- Lo spegnere un controllo elettronico o l'impostare i controlli di temperatura a 0 (posizione OFF) non rimuove l'alimentazione da tutti i componenti. Scollegare dalla presa l'apparecchio o spegnere l'alimentazione elettrica prima di procedere con l'installazione o manutenzione.
- L'apparecchio dovrebbe essere alimentato dal proprio circuito elettrico dedicato. Ciò garantisce il massimo rendimento e previene eventuali sovraccarichi dell'alimentazione elettrica.
- **Il cavo di alimentazione del produttore di apparecchiature originali (OEM) dispone di una spina per la messa a terra al fine di minimizzare il rischio di scosse elettriche.**
 - Non rimuovere mai il terminale di terra dal cavo di alimentazione! Per ragioni di sicurezza personale questo apparecchio deve essere adeguatamente collegato alla terra.
 - **Non utilizzare mai un cavo di prolunga!** Una prolunga è un qualsiasi componente che aggiunge lunghezza al cavo di alimentazione originale OEM quando lo si collega a una sorgente di alimentazione.
 - **Non utilizzare mai una spina adattatrice!** Una spina adattatrice altera la configurazione della spina OEM quando la si collega a una sorgente di alimentazione.
- **Non utilizzare mai un cavo di alimentazione che presenti segni di rottura o danni da abrasione lungo la sua struttura o alle estremità.**
 - Rivolgersi immediatamente a un tecnico qualificato per sostituire eventuali cavi di alimentazione OEM danneggiati con componenti OEM.
 - Non disinserire mai il proprio apparecchio tirando il cavo di alimentazione. Afferrare sempre la spina e tirarla dritta fuori dalla presa.
 - Prestare attenzione a non calpestare o danneggiare il cavo di alimentazione quando si sposta l'apparecchio.
 - Non utilizzare mai il cavo di alimentazione per prevenire movimenti dell'apparecchio. Utilizzare sempre dei mezzi adeguati per mantenere l'apparecchio nella propria posizione, evitando di trasmettere tensione al cavo di alimentazione.
 - Tenere lontano il cavo di alimentazione dalle superfici calde.
 - **NON** lasciare che il cavo di alimentazione rimanga sospeso da bordi di tavoli o piani di lavoro.
 - **NON** applicare o posizionare oggetti pesanti sul cavo di alimentazione.



ⓘ ATTENZIONE!



La garanzia di TRUE non è valida per:

- Guasti al compressore dovuti a una tensione di ingresso inadeguata.
- Apparecchi con cavi di alimentazione OEM manomessi.
- Apparecchi collegati ad adattatori o cavi di prolunga.

Per ulteriori dettagli consultare la completa dichiarazione di garanzia di TRUE.

Il vostro apparecchio & requisiti d'installazione

Il vostro apparecchio & requisiti d'installazione

! AZIONI DELL'UTENTE!



TRUE non ha responsabilità in caso di danni verificatisi nel corso della spedizione. Controllare sempre l'eventuale presenza di danni da trasporto prima di prendere in consegna e installare il proprio apparecchio. Nel caso di danni evidenti, annotare gli stessi sulla ricevuta di consegna, inoltrare immediatamente un reclamo allo spedizioniere che ha effettuato la consegna e contattare TRUE. **Non installare l'apparecchio o metterlo in funzione.**

Vi ringraziamo per aver scelto TRUE Manufacturing per soddisfare le vostre esigenze di refrigerazione. TRUE raccomanda fortemente di rivolgersi a tecnici ed elettricisti qualificati per installare il proprio apparecchio, al fine di assicurarne un montaggio corretto. Il costo di un'installazione professionale sono soldi ben spesi. L'installazione e la manutenzione devono essere eseguite esclusivamente da personale tecnico qualificato.

Per richiedere l'assistenza di un tecnico qualificato, rivolgersi al nostro servizio di assistenza aziendale visitando la pagina

truemfg.com/support/service-locator/.

TRUE è esclusivamente il produttore dell'apparecchio e non si assume alcuna responsabilità per l'installazione.

Il proprietario dell'apparecchio è il responsabile di un'installazione adeguata e di eseguire una manutenzione conforme a quella descritta nel presente documento. Le operazioni di manutenzione ordinaria e straordinaria non sono coperte dalla garanzia TRUE.

Specifiche dell'apparecchio

Di seguito quello che c'è da sapere sul proprio apparecchio:

- Apparecchi con sportelli testati per IEC con classe climatica ISO 5 (104°F (40°C) di temperatura, 40% di umidità relativa).
- Apparecchi con barriere d'aria testate per IEC con classe climatica ISO 8 (75°F (24°C) di temperatura, 55% di umidità relativa).
- Apparecchio testato per una pressione acustica al di sotto di 70 dB.
- L'apparecchio non è destinato alla conservazione e/o all'esposizione di alimenti potenzialmente nocivi se il controllo di temperatura è impostato al di sopra dei 41°F (5°C).
- L'apparecchio non è idoneo all'utilizzo esterno, a meno che l'etichetta di serie non indichi diversamente.
- L'apparecchio non è adatto a un'area in cui sussiste la possibilità di utilizzo di un'idropulitrice o un tubo flessibile.
- Collegare sempre l'apparecchio nel proprio circuito elettrico dedicato!
- **NON** utilizzare cavi di prolunga o spine adattatrici.
- Prima di collegare il proprio apparecchio all'alimentazione elettrica, assicurarsi che la tensione in ingresso ($\pm 5\%$) e gli ampere corrispondano ai valori operativi nominali indicati sull'etichetta di serie dell'apparecchio. Eventualmente correggere immediatamente tensione in ingresso o ampere non appropriati. La posizione dell'etichetta di serie varia in base al modello.
- Prima di collegare il proprio apparecchio all'alimentazione elettrica, assicurarsi che quest'ultima sia messa a terra correttamente. In caso contrario, sistemarla immediatamente.
- Assicurarsi che la posizione d'installazione fornisca uno spazio libero adeguato e un flusso d'aria sufficiente per l'apparecchio. Vedere "Ingombri".
- Leggere e seguire tutte le avvertenze e le istruzioni di manutenzione. Una mancata osservanza può portare a danni e annullerebbe la garanzia sul proprio apparecchio.

Il vostro apparecchio & requisiti d'installazione (cont.)

Spazio libero da ingombri

! ATTENZIONE!	
	<p>La garanzia è da ritenersi nulla se la ventilazione è insufficiente.</p> <p>Assicurarsi che l'apparecchio disponga di uno spazio libero da ingombri sufficiente per finalità di ventilazione. Mantenere tutte le aperture di ventilazione nell'alloggiamento dell'apparecchio o nella struttura in cui è integrato libere da ostruzioni.</p>

MODELLO	PARTE SUPERIORE	LATI	RETRO
CVM-11/13	1" (25,4 mm)	0" (0 mm)	1" (25,4 mm)
CVM-27	0" (0 mm)	0" (0 mm)	1" (25,4 mm)
Deli	N/D Aperto	0" (0 mm)	Aperto
Freezer FLM	0" (0 mm)	0" (0 mm)	3" (76,2 mm)
Frigorifero FLM	0" (0 mm)	0" (0 mm)	1" (25,4 mm)
G4SM	0" (0 mm)	0" (0 mm)	1" (25,4 mm)
GDIM	1" (25,4 mm)	0" (0 mm)	3" (76,2 mm)
GDM-05/05F	12" Aperto (304,8 mm)	1" (25,4 mm)	1" (25,4 mm)
GDM-07F	1" (25,4 mm)	1" (25,4 mm)	3" (76,2 mm)
GDM-10/12/10-58	1" (25,4 mm)	0" (0 mm)	1" (25,4 mm)
GDM-11SD	0" (0 mm)	0" (0 mm)	1" (25,4 mm)
Freezer GDM	3" (76,2 mm)	0" (0 mm)	3" (76,2 mm)
Frigoriferi GDM	0" (0 mm)	0" (0 mm)	1" (25,4 mm)
GEM	0" (0 mm)	0" (0 mm)	1" (25,4 mm)
Ghiaccia bicchieri	1" (25,4 mm)	1" (25,4 mm)	1" (25,4 mm)
Spec Serie	12" Aperto (304,8 mm)	0" (0 mm)	1" (25,4 mm)
Freezer serie T	3" (76,2 mm)	0" (0 mm)	3" (76,2 mm)
Frigorifero serie T	0" (0 mm)	0" (0 mm)	1" (25,4 mm)
TAC	8" (203,2 mm)	0" (0 mm)	3" (76,2 mm)
TBB	1" (25,4 mm)	1" (25,4 mm)	1" (25,4 mm)
TBR/TDR	0" (0 mm)	0" (0 mm)	0" (0 mm)

MODELLO	PARTE SUPERIORE	LATI	RETRO
TCGG	0" (0 mm)	0" (0 mm)	Aperto
TCM	0" (0 mm)	1" (25,4 mm)	1" (25,4 mm)
TCR/TCF	0" (0 mm)	0" (0 mm)	0" (0 mm)
TD	1" (25,4 mm)	1" (25,4 mm)	1" (25,4 mm)
TDB	1" (25,4 mm)	1" (25,4 mm)	1" (25,4 mm)
TDC	N/D Aperto	1" (25,4 mm)	Aperto
TDD	1" (25,4 mm)	1" (25,4 mm)	1" (25,4 mm)
TDM/TGM	Aperto	1" (25,4 mm)	Aperto
TFM	Aperto	1" (25,4 mm)	1" (25,4 mm)
TFP	0" (0 mm)	0" (0 mm)	0" (0 mm)
TFT	0" (0 mm)	0" (0 mm)	0" (0 mm)
Freezer TGN	3" (76,2 mm)	0" (0 mm)	3" (76,2 mm)
Frigorifero TGN	0" (0 mm)	0" (0 mm)	1" (25,4 mm)
THAC	0" (0 mm)	1" (25,4 mm)	1" (25,4 mm)
TMC	0" (0 mm)	0" (0 mm)	1" (25,4 mm)
TOAM	8" (203,2 mm)	0" (0 mm)	3" (76,2 mm)
TPP	N/D	0" (0 mm)	0" (0 mm)
TRCB	1" (25,4 mm)	1" (25,4 mm)	1" (25,4 mm)
TSD-09G, GDM-09	1" (25,4 mm)	1" (25,4 mm)	1" (25,4 mm)
TSSU	N/D	0" (0 mm)	0" (0 mm)
TUC	0" (0 mm)	0" (0 mm)	0" (0 mm)
TUC-27F/ 27DI/27WB/36- 34/48DI/48WB/72	0" (0 mm)	0" (0 mm)	0" (0 mm)
TUC/TWT- 27/36/48/60	0" (0 mm)	0" (0 mm)	0" (0 mm)
Frigorifero TVM	0" (0 mm)	0" (0 mm)	1" (25,4 mm)
TWT	0" (0 mm)	0" (0 mm)	0" (0 mm)

Il vostro apparecchio & requisiti d'installazione (cont.)

Installazione elettrica

! AZIONI DELL'UTENTE!



Per ottenere una copia dello schema elettrico utilizzare il nostro Cerca Numero di Serie alla pagina truemfg.com/support/.

Configurazione delle spine NEMA

SOLO PER USO A 60 HZ!

TRUE utilizza i tipi di spine NEMA mostrati. Se **NON** si dispone della corretta presa di corrente, è necessario che un elettricista certificato proceda al verificare e installare l'ideale sorgente di energia elettrica.



115/60/1
NEMA-5-15R



115/208-230/1
NEMA-14-20R



115/60/1
NEMA-5-20R



208-230/60/1
NEMA-6-15R

Solo spine internazionali (IEC)

Gli apparecchi internazionali possono essere forniti con un cavo di alimentazione che richiede l'installazione. Installare questo cavo prima di collegare l'unità a una sorgente di alimentazione.

ATTENZIONE Le configurazioni internazionali di spine differiscono in base alla tensione e al paese.

Installazione

Inserire completamente il cavo di alimentazione nella presa del refrigeratore finché non si blocca in posizione. Vedere figura 1.

Rimozione

Premere il pulsante rosso. Vedere figura 2.

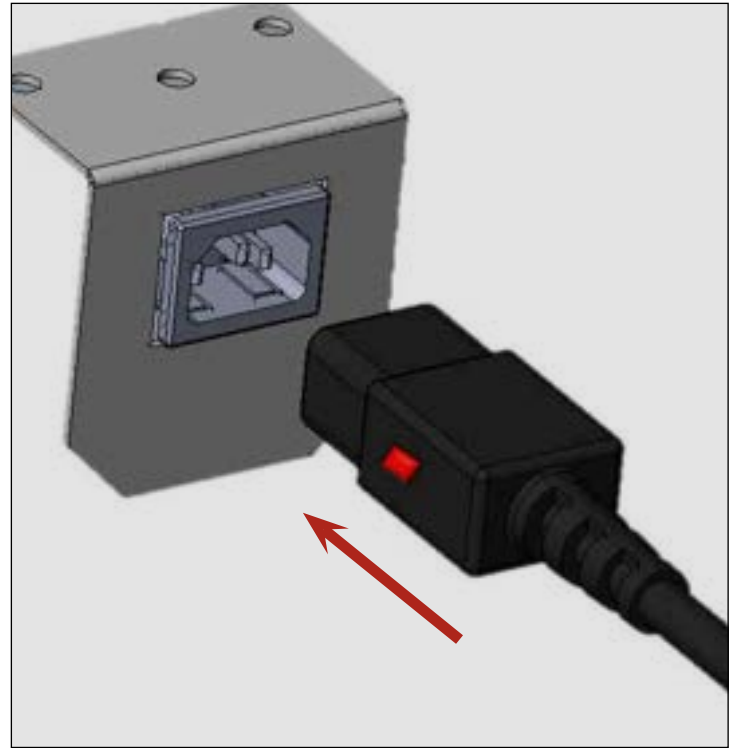

Fig. 1. Inserire completamente il cavo di alimentazione nella presa.



Fig. 2. Premere il pulsante rosso per rimuovere la spina.

Il vostro apparecchio & requisiti d'installazione (cont.)

Installazione & configurazione

AVVERTENZA!	
 	<p>Il proprietario dell'apparecchio si assume la responsabilità di eseguire una valutazione dei pericoli e dei dispositivi di protezione individuale (DPI) al fine di garantire una protezione adeguata durante le operazioni di manutenzione e pulizia.</p> <p>Utilizzare strumenti appropriati, attrezzature di sicurezza e DPI durante l'installazione e la manutenzione.</p>
	<p>Bordi taglienti! Prestare attenzione durante le operazioni di spostamento, installazione, pulizia, manutenzione ordinaria e straordinaria dell'apparecchio al fine di evitare tagli. Assicurarsi di prestare molta attenzione quando si effettuano operazioni nella parte sottostante l'apparecchio o utilizzando componenti metallici. Tenere le dita lontane da eventuali zone con punti di pizzicamento, come lo spazio tra gli sportelli dell'apparecchio e gli apparecchi circostanti. Prestare attenzione nel chiudere gli sportelli quando sono presenti bambini nelle vicinanze.</p>
	<p>Rischio di scossa elettrica o ustioni! Lo spegnere un controllo elettronico o l'impostare i controlli di temperatura a 0 (posizione OFF) non rimuove l'alimentazione da tutti i componenti. Scollegare dalla presa l'apparecchio o spegnere l'alimentazione elettrica prima di procedere con l'installazione o manutenzione.</p>
	<p>Pericolo di ribaltamento! L'apparecchio può costituire un pericolo di ribaltamento durante il disimballaggio, l'installazione o lo spostamento dell'unità. Prendere le appropriate precauzioni di sicurezza. Applicare delle misure di prevenzione di ribaltamento potrebbe soltanto ridurre (non eliminare) il pericolo di ribaltamento. Non permettere mai ai bambini di arrampicarsi o appendersi a cassetti, sportelli o ripiani.</p>
	<p>Pericolo di schiacciamento o taglio! Mantenere pulita la zona durante il disimballaggio, l'installazione, la movimentazione, la manutenzione dell'apparecchio.</p>

Disimballo & ispezione

AZIONI DELL'UTENTE!	
	<ul style="list-style-type: none"> Nel caso di danni all'apparecchio, annotare gli stessi sulla ricevuta di consegna, inoltrare immediatamente un reclamo allo spedizioniere che ha effettuato la consegna e contattare TRUE. NON installare l'apparecchio o metterlo in funzione. Se l'apparecchio è stato depositato dalla parte posteriore o laterale, assicurarsi di lasciare l'apparecchio in posizione eretta il doppio del tempo rispetto al quale è stato depositato in orizzontale (fino a quattro (4) ore) prima di collegarla all'alimentazione. Se questo intervallo di tempo supera le (4) ore, lasciare l'apparecchio in posizione eretta per 24 ore prima di collegarla all'alimentazione.

ATTENZIONE!	
	<p>Consultare le informazioni di installazione nei nostri manuali specifici per modello; per trovare il manuale specifico per il proprio modello, visitare la pagina:</p> <p>truemfg.com/support/manuals/</p> <p>Seguire il codice QR di questo documento o contattare il dipartimento di assistenza tecnica TRUE.</p> <p>Le chiavi per l'apparecchio con le serrature per le porte sono collocate in nel pacchetto garanzia.</p>

- Controllare accuratamente l'eventuale presenza di danni sull'imballaggio esterno. Seguire la procedura consigliata da TRUE relativa alla presa in consegna degli apparecchi.
- Rimuovere l'imballaggio esterno. Controllare l'eventuale presenza di danni visibili o estetici sull'apparecchio.
- Prima di rimuovere lo scivolo in legno, spostare l'apparecchio il più vicino possibile alla posizione finale di installazione.

Installazione & configurazione

Installazione vite di livellamento, piedini o ruote orientabili

⚠ AVVERTENZA!

Pericolo di ribaltamento! Un'installazione non corretta dei piedini di livellamento o delle ruote orientabili può comportare il rischio di ribaltamento.

Assicurarsi **SEMPRE** che i piedini di livellamento o ruote orientabili (e gli spessori) siano fissati saldamente sulla guida o piastra di montaggio.

Verificare **SEMPRE** che le ruote orientabili o i piedini di livellamento siano completamente a contatto con il pavimento una volta livellato l'apparecchio. Vedere fig. sottostante.

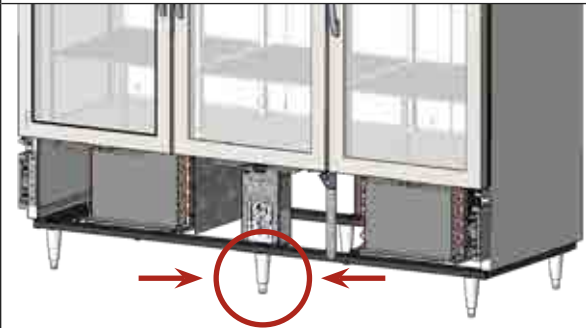

Le viti di livellamento servono per livellare il refrigeratore. I piedini regolabili forniscono 6" (153 mm) di spazio libero sotto il refrigeratore. Le ruote orientabili assicurano la mobilità dell'apparecchio. Utilizzare sempre gli spessori per regolare le ruote orientabili.



Fig. 1. Vite di livellamento.

Montaggio su guida inferiore

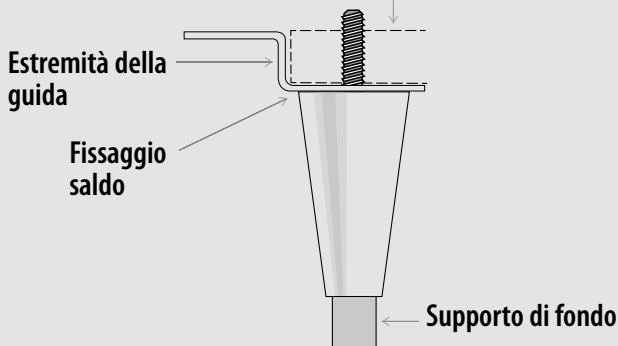

Fig. 2. Parti di un piedino di livellamento regolabile. Regolare il supporto di fondo a livello dell'apparecchio.

ⓘ AZIONI DELL'UTENTE!



Installare le ruote orientabili con i freni nella parte anteriore.

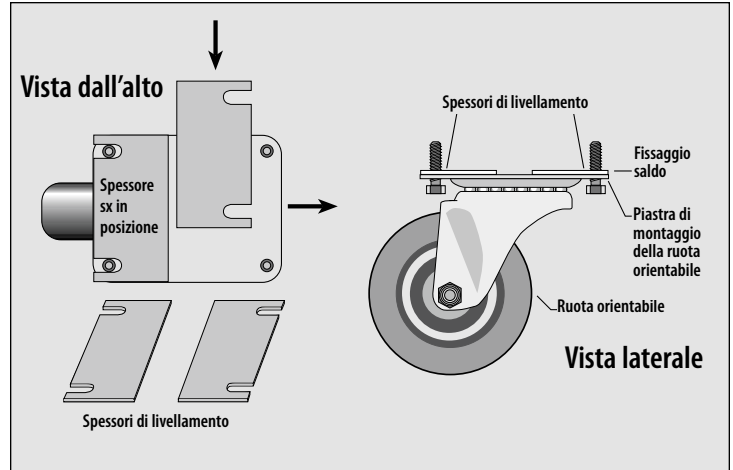

Fig. 3. Ruota orientabili e spessori per piattaforma. Installare gli spessori a coppie.

Montaggio su guida inferiore



Fig. 4. Gambo ruota orientabili e spessori. Installare più spessori con le fessure di compensazione.

Installazione & configurazione (cont.)

Livellare l'apparecchio

⚠ AVVERTENZA!	
	<p>Pericolo di ribaltamento! Verificare SEMPRE che le viti di livellamento del centro, le ruote orientabili o i piedini di livellamento siano completamente a contatto con il pavimento una volta livellato l'apparecchio.</p>

Il corretto livellamento del vostro apparecchio TRUE è di importanza fondamentale per un funzionamento ottimale (per unità non mobili). Il livellamento influisce sulla rimozione efficace della condensa e sul funzionamento degli sportelli.

Vedere "Installazione vite di livellamento, piedini o ruote orientabili" (pag. 122) per la regolazione del livello e informazioni sugli spessori.

Livellare l'unità dalla parte anteriore alla parte posteriore e da lato a lato.

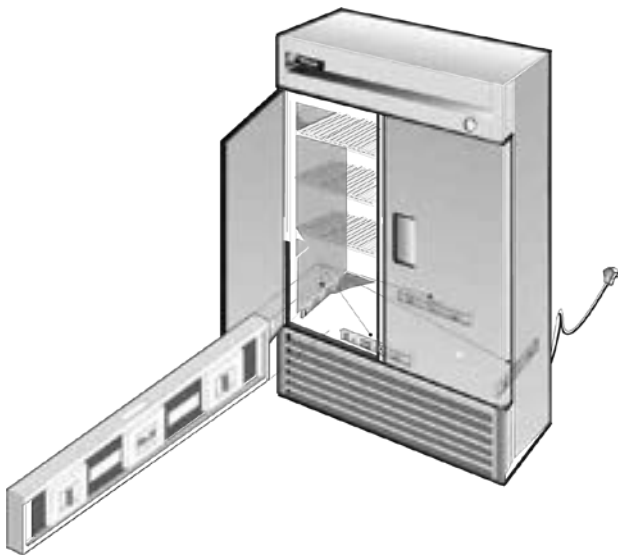



Fig. 1. Misurare il livello lungo il perimetro del pavimento interno.

Fissare l'apparecchio al pavimento

ⓘ AZIONI DELL'UTENTE!	
	<p>I pavimenti in asfalto sono sensibili alle sostanze chimiche. TRUE consiglia di applicare uno strato di nastro adesivo tra l'asfalto e il sigillante per proteggere il pavimento.</p>

Per il fissaggio dell'apparecchio al pavimento, assicurarsi di usare dei sigillanti approvati dalla NSF. Consultare i manuali di installazione specifici per modello per ulteriori informazioni.

Installazione dei ripiani

⚠ AVVERTENZA!	
	<p>Un eventuale sovraccarico, un'installazione non corretta, o un caricamento inadeguato dei ripiani può causare danni agli stessi e guasti al funzionamento dell'apparecchio, portando a danni all'apparecchio, al prodotto o lesioni personali.</p> <p>NON utilizzare pinze né altri strumenti di piegatura all'atto dell'installazione delle clip per i ripiani. Un'alterazione delle clip può comportare un'instabilità della scaffalatura.</p>



Regolazione dei ripiani

È possibile regolare i ripiani al fine di soddisfare le proprie esigenze di applicazione. Questo apparecchio soddisfa i requisiti IEC relativi alla capacità di carico dei ripiani di 47lb/ft² (230kg/m²) se non diversamente specificato nel manuale specifico per modello.

Consigli per l'installazione

- Installare **tutte** le clip prima di installare qualsiasi ripiano.
- Cominciare dal ripiano inferiore e procedere verso l'alto.
- Appoggiare la parte posteriore di ogni ripiano sulle clip posteriori e poi su quelle anteriori.

Funzionamento dell'apparecchio

Funzionamento dell'apparecchio

⚠ AVVERTENZA DI DETERIORAMENTO ALIMENTI!



Il proprietario si assume la piena responsabilità di mantenere livelli di temperatura adatti a tutti i prodotti alimentari. In caso contrario ne potrebbero derivare prodotti alimentari non sicuri. La perdita o il deterioramento dei prodotti contenuti nel proprio apparecchio non sono coperti da garanzia. In aggiunta alle procedure di installazione di seguito raccomandate, lasciare in funzione l'apparecchio per 24 ore prima di iniziare ad utilizzarlo, per verificarne il funzionamento corretto.



Messa in servizio

ⓘ AZIONI DELL'UTENTE!



Prima di caricare il prodotto, fare funzionare la propria unità TRUE a vuoto per 24 ore, al fine di verificarne il corretto funzionamento. Ricordiamo che la nostra garanzia di fabbrica **NON** include la perdita del prodotto!

- Il compressore è già pronto al funzionamento al momento dell'acquisto dell'unità. È sufficiente collegare il refrigeratore.
- Un buon flusso di aria all'interno del proprio apparecchio TRUE è di importanza essenziale. Fare attenzione a evitare che il prodotto prenda contatto con i lati o la parete posteriore e arrivi a meno di 4" (101,6 mm) dall'alloggiamento dell'evaporatore. L'aria refrigerata deve circolare in tutto l'apparecchio per ottenere una temperatura uniforme del prodotto.
- Un'eccessiva alterazione dei parametri del dispositivo di controllo può portare a difficoltà durante la manutenzione. Se è dunque necessario sostituire il controllo della temperatura, assicurarsi di ordinare la sostituzione dal proprio rivenditore TRUE o da un agente di assistenza consigliato.
- Tutte le coperture e i pannelli di accesso devono essere al loro posto e messi in sicurezza prima di procedere con il funzionamento dell'apparecchio.
- Se l'apparecchiatura è stata depositata dalla parte posteriore o laterale, assicurarsi di lasciare l'apparecchio in posizione eretta il doppio del tempo rispetto al quale è stata posata in orizzontale (fino a (4) ore) prima di ricollegarla all'alimentazione. Se questo intervallo di tempo supera le (4) ore, lasciare l'apparecchio in posizione eretta per 24 ore prima di collegarla all'alimentazione.

Posizione dell'interruttore luci

Il simbolo della luce  indica la posizione approssimativa dell'interruttore luci. 

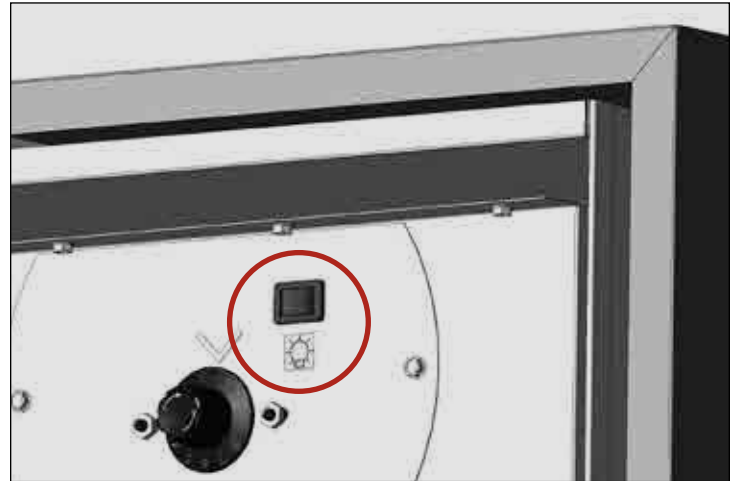

Fig. 1. Esempio del simbolo della luce e della posizione dell'interruttore luci.

Funzionamento dell'unità (cont.)

Ordine generale di funzionamento

Una volta acceso, nell'apparecchio avvengono determinate operazioni in un ordine specifico:

Per frigoriferi e freezer

- Le luci interne si accendono sui modelli con sportello in vetro (vedere pagina precedente per la posizione dell'interruttore luci).
- Un controllo elettronico con display digitale si accende (se installato).
- Ci può essere un breve ritardo prima che il compressore e/o le ventole (una o più) dell'evaporatore si attivino. Questo ritardo può essere determinato dal tempo o dalla temperatura, che potrebbero comportare una fase iniziale di sbrinamento della durata di almeno 6 minuti.
- Il dispositivo di controllo della temperatura/termostato può fare effettuare contemporaneamente cicli di attivazione e spegnimento delle ventole (una o più), sia del compressore sia dell'evaporatore. Ogni apparecchio richiederà una fase di sbrinamento per assicurare che la serpentina dell'evaporatore rimanga libera da brina e depositi di ghiaccio. Lo sbrinamento è avviato da un timer di sbrinamento o dal controllo elettronico.

ECCEZIONE – I modelli TSID, TDBD, TCGG e TMW non sono dotati di ventole (una o più) dell'evaporatore.

- Il controllo della temperatura/termostato rileva la temperatura della serpentina dell'evaporatore o la temperatura dell'aria, NON quella del prodotto.
- Un termometro analogico, un termometro digitale o un display di controllo elettronico possono riflettere le oscillazioni di temperatura verso l'alto o verso il basso del ciclo di refrigerazione, NON la temperatura del prodotto. **Il modo più accurato per determinare un punto di funzionamento dell'apparecchio è verificare la temperatura dei prodotti.**
- I frigoriferi con controlli meccanici della temperatura si sbrinano ad ogni spegnimento del compressore.
- I congelatori con controlli meccanici della temperatura si sbrinano a tempo, in base a quanto determinato da un timer di sbrinamento.

ECCEZIONE – I modelli TFM, TDC, THDC e TMW richiedono uno sbrinamento manuale. La frequenza di questo sbrinamento manuale dipenderà dall'uso dell'apparecchio e dalle condizioni ambientali.

- Un controllo elettronico con un display digitale (se installato) mostrerà **DEF** durante lo sbrinamento.

ATTENZIONE ► Il display può avere un breve ritardo prima di mostrare una temperatura dopo che un evento di sbrinamento è terminato e mostrare invece **DEF** durante un ciclo di refrigerazione.

- I modelli con un termometro analogico o digitale possono mostrare temperature più alte del normale durante lo sbrinamento.
- Un frigorifero usa le ventole dell'evaporatore per pulire la serpentina durante lo sbrinamento.

ECCEZIONE – I modelli TSID, TDBD e TCGG non sono dotati di ventole (una o più) dell'evaporatore.

- Un congelatore userà dei riscaldatori per pulire la serpentina dell'evaporatore durante lo sbrinamento.

ATTENZIONE ► Il riscaldatore della serpentina dell'evaporatore e il riscaldatore del tubo di scarico sono alimentati solo durante lo sbrinamento. Lo sbrinamento termina quando viene raggiunta una specifica temperatura della serpentina dell'evaporatore o si arriva a una certa durata di tempo.

Per gli apparecchi surriscaldati

- Le luci interne si accendono sui modelli con sportello in vetro (vedere pagina precedente per la posizione dell'interruttore luci).
- Un controllo elettronico con display digitale si accende (se installato).
- Ci può essere un breve ritardo prima che il/i riscaldatore/i si attivi(n). Questo ritardo può essere causato dal tempo o dalla temperatura.
- Il controllo di temperatura/termostato rileva la temperatura dell'aria, NON del prodotto. Un termometro analogico, un termometro digitale o un display di controllo elettronico possono riflettere le oscillazioni di temperatura verso l'alto o verso il basso del ciclo di riscaldamento, **NON** la temperatura del prodotto. **Il modo più accurato per determinare il funzionamento dell'apparecchio è verificare la temperatura dei prodotti.**

Funzionamento dell'unità (cont.)

Regolazione controllo della temperatura – CON a Display digitali – Danfoss ERC

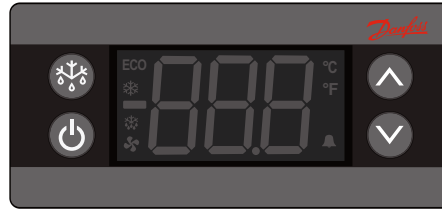

Sblocco del controllo

Il display non si bloccherà, a meno che non sia stato bloccato all'inizio.

1. Premere qualsiasi pulsante per visualizzare l'attuale stato di blocco.



2. Se il display indica **unL**, il controllo è sbloccato. Se il display mostra **Loc**, press **e hold** sia il pulsante sul retro sia la freccia verso l'alto finché sul display non compare **unL**.

ATTENZIONE > Il controllo si blocca dopo 60 secondi di inattività.



Modifica del Set Point

Modificando il set point si regola la temperatura dell'apparecchio per mantenere una temperatura ottimale del prodotto.

1. Premere la freccia verso l'alto o verso il basso per visualizzare gli attuali valori impostati.



2. Premere le frecce verso l'alto o verso il basso finché sul display non appare il valore impostato desiderato.



3. Lasciare il display inattivo finché non indica la temperatura attuale dell'apparecchio.

Funzionamento dell'unità (cont.)



Regolazione controllo della temperatura – CON a Display digitali – Danfoss ETC



Modifica del Set Point di temperatura

1. Tenere premuta la freccia verso l'alto  per tre (3) secondi per visualizzare l'attuale valore impostato.



2. Premere le frecce verso l'alto o verso il basso   finché sul display non appare il valore impostato desiderato.



3. Lasciare il display inattivo finché non indica la temperatura attuale dell'apparecchio.

Funzionamento dell'unità (cont.)

Regolazione controllo della temperatura – CON a Display digitali – LAE



Blocco/sblocco del controllo

1. Premere su info per visualizzare t1.



2. Premere la freccia verso il basso per visualizzare Loc.



3. Tenere premuto su info per visualizzare l'attuale stato di blocco.

NON RILASCIARE IL PULSANTE!



si = bloccato



no = sbloccato

4. Premere le frecce per modificare le impostazioni di blocco.



5. Rilasciare tutti i pulsanti e attendere che il controllo indichi la temperatura dell'apparecchio.

Modifica del Set Point

Modificando il set point si regola la temperatura dell'apparecchio per mantenere una temperatura ottimale del prodotto.

1. Tenere premuto info finché il display non indica il set point attuale. **NON RILASCIARE IL PULSANTE!**



2. Tenendo premuto il pulsante info, premere le frecce verso l'alto o verso il basso per regolare le impostazioni.



3. Rilasciare tutti i pulsanti e attendere che il controllo indichi la temperatura dell'apparecchio.

Funzionamento dell'unità (cont.)

Regolazione controllo della temperatura – **SENZA** Display digitale

Vedere gli esempi sottostanti (fig. 1) riguardo le manopole di controllo della temperatura che è possibile trovare nel proprio apparecchio.

Ruotare la manopola di controllo della temperatura in senso orario per ridurre la temperatura e in senso antiorario per aumentarla. Uno (1) è il valore più caldo; Nove (9) è il più freddo. Vedere figura 2.

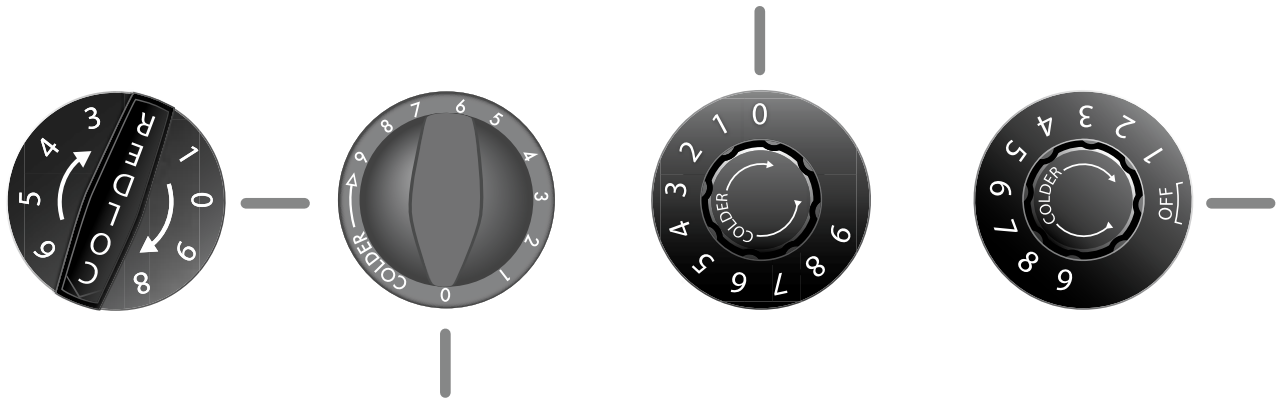

Fig. 1. Manopole di controllo della temperatura in posizione OFF (immagini non in scala).

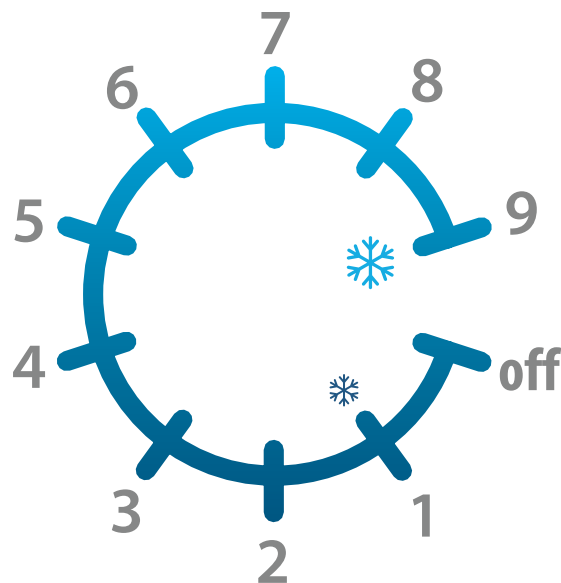

Fig. 2. Impostazioni manopola di controllo della temperatura. 1 è il valore più caldo; 9 è il più freddo.

Manutenzione ordinaria e straordinaria

Manutenzione ordinaria e straordinaria

⚠ AVVERTENZA!	
	<ul style="list-style-type: none"> L'installazione e la manutenzione devono essere eseguite esclusivamente da personale tecnico qualificato. Per richiedere l'assistenza di un tecnico qualificato, rivolgersi al nostro servizio di assistenza aziendale visitando la pagina truemfg.com/support/service-locator/. Spegnere e bloccare tutte le utenze (gas, corrente, acqua) in conformità con le pratiche autorizzate durante la manutenzione ordinaria e straordinaria.
 	<p>Il proprietario dell'apparecchio si assume la responsabilità di eseguire una valutazione dei pericoli e dei dispositivi di protezione individuale (DPI) al fine di garantire una protezione adeguata durante le operazioni di manutenzione e pulizia.</p> <p>Utilizzare strumenti appropriati, attrezzature di sicurezza e DPI durante l'installazione e la manutenzione.</p>
	<p>Bordi taglienti!</p> <ul style="list-style-type: none"> Prestare attenzione durante le operazioni di spostamento, installazione, pulizia, manutenzione ordinaria e straordinaria del refrigeratore al fine di evitare tagli. Assicurarsi di prestare molta attenzione quando si effettuano operazioni nella parte sottostante del refrigeratore e utilizzando componenti metallici. Tenersi lontani da eventuali zone con punti di pizzicamento, come lo spazio tra gli sportelli dell'apparecchio e la mobilia circostante. Prestare attenzione nel chiudere gli sportelli quando sono presenti bambini nelle vicinanze.

⚠ AVVERTENZA!	
	<p>Rischio di scossa elettrica o ustioni!</p> <ul style="list-style-type: none"> Lo spegnere un controllo elettronico o l'impostare i controlli di temperatura a 0 (posizione OFF) NON rimuove l'alimentazione da tutti i componenti. Scollegare dalla presa l'apparecchio o spegnere l'alimentazione elettrica prima di procedere con l'installazione o manutenzione. NON pulire l'apparecchio con un'idropulitrice o un tubo flessibile.
	<p>Sono stati applicati refrigeranti/isolanti infiammabili! Affidare la manutenzione dell'apparecchio a un fornitore di servizi autorizzato per ridurre al minimo il rischio di possibili accensioni dovute a componenti errati o ad una manutenzione impropria e per garantire la salute e la sicurezza dell'operatore.</p>
	<p>Pericolo di schiacciamento o taglio! Mantenere pulita la zona durante il disimballaggio, l'installazione, la movimentazione, la manutenzione dell'apparecchio.</p>
	<p>Superficie scivolosa! L'umidità causata da operazioni di drenaggio improprie può portare a superfici scivolose nelle vicinanze dell'apparecchio. È responsabilità dell'utente avvertirne immediatamente i propri ospiti e asciugare la superficie scivolosa. Qualsiasi area con superficie bagnata deve essere indicata dalla segnaletica di pavimento bagnato.</p>

Manutenzione ordinaria e straordinaria (cont.)

! AZIONI DELL'UTENTE!



- Consultare le informazioni di manutenzione ordinaria e straordinaria dettagliate nei nostri manuali specifici per modello; per trovare il manuale specifico per il proprio modello visitare la pagina truemfg.com/support/manuals, seguire il codice QR di questo documento o contattare il dipartimento di assistenza tecnica TRUE.
- Qualsiasi regolazione dell'apparecchio deve essere eseguita **DOPO CHE** il refrigeratore sia stato verificato in piano e adeguatamente supportato.

! ATTENZIONE!



Il proprietario dell'apparecchio si assume la responsabilità di eseguire una manutenzione conforme a quella descritta nel manuale d'installazione. Le operazioni di manutenzione ordinaria e straordinaria non sono coperte dalla garanzia TRUE.



Fig. 1. Esempio di componenti OEM.

Sostituzione di componenti

- Sostituire i componenti con componenti di produttore di attrezzature originali (OEM), come quelli indicati nella fig. 1. I componenti OEM minimizzano il rischio di una possibile accensione dovuta a componenti scorretti. L'utilizzo di componenti non OEM potrebbero annullare la garanzia TRUE.
- Affidare la manutenzione dell'apparecchio a un fornitore di servizi autorizzato per ridurre al minimo il rischio di possibili accensioni dovute a componenti errati o ad una manutenzione impropria e per garantire la salute e la sicurezza dell'operatore.

Manutenzione ordinaria e straordinaria (cont.)

Manutenzione consigliata

Vedere di seguito le operazioni di manutenzione e i relativi intervalli di tempo consigliati. Alcune operazioni potrebbero essere richieste più frequentemente, in base alla vostra installazione.

Operazioni di manutenzione	Ogni mese	Ogni quattro mesi	Ogni anno
Assicurarsi che l'apparecchio mantenga la temperatura dei prodotti.	X	X	X
Effettuare un'ispezione accurata sul cavo di alimentazione; se danneggiato, sostituirlo immediatamente.	X	X	X
Verificare se il cavo di alimentazione è completamente inserito nella presa a muro			X
Effettuare un'ispezione accurata sull'intero apparecchio e relativi componenti (come ruote orientabili, sportelli e cardini).	X	X	X
Verificare il funzionamento di tutte le parti mobili (quali motori della ventola, sportelli e cavi di sportelli).			X
Controllare lo stato fisico di tutte le guarnizioni; assicurarsi che queste siano sigillate correttamente.		X	X
Controllare qualsiasi lampadina, collegamenti portalampada, moduli LED e collegamenti per moduli LED.	X	X	X
Controllare l'eventuale presenza di polvere e detriti su tutte le serpentine del condensatore (anteriori e posteriori); pulire se necessario.	X	X	X
Controllare lo stato fisico di tutte le serpentine del condensatore e dell'evaporatore; stringere le spire per quanto necessario.		X	X
Controllare l'eventuale presenza di polvere e detriti su tutte le serpentine dell'evaporatore e pulire se necessario.		X	X
Assicurarsi che la linea di drenaggio sia libera da eventuali detriti.		X	X

Manutenzione ordinaria e straordinaria (cont.)

Pulizia della serpentina del condensatore

⚠ AVVERTENZA!	
 	<p>Il proprietario dell'apparecchio si assume la responsabilità di eseguire una valutazione dei pericoli e dei dispositivi di protezione individuale (DPI) al fine di garantire una protezione adeguata durante le operazioni di manutenzione e pulizia.</p> <p>Utilizzare strumenti appropriati, attrezzature di sicurezza e DPI durante l'installazione e la manutenzione.</p>
	<p>Rischio di scossa elettrica o ustioni!</p> <ul style="list-style-type: none"> Scollegare dalla presa l'apparecchio o spegnere l'alimentazione elettrica prima di procedere con l'installazione o manutenzione. NON pulire l'apparecchio con un'idropulitrice o un tubo flessibile.
	<p>Bordi taglienti! Le spire della serpentina sono taglienti e anche i componenti metallici possono presentare angoli taglienti. Prestare attenzione durante le operazioni di spostamento, installazione, pulizia, manutenzione ordinaria e straordinaria dell'apparecchio al fine di evitare tagli.</p>
	<p>Rischio di lesioni agli occhi! Polvere nell'aria e detriti possono causare lesioni agli occhi. Si consiglia una protezione degli occhi.</p>

ⓘ ATTENZIONE!	
	<p>La pulizia della serpentina del condensatore non è coperta dalla garanzia! Una serpentina del condensatore sporca può portare a guasti all'apparecchio.</p>

Sulla maggior parte delle unità, il condensatore è accessibile rimuovendo la griglia a persiana o la copertura. Consultare i manuali di installazione specifici per modello per istruzioni specifiche.

Le serpentine dei condensatori accumulano sporcizia e richiedono una pulizia ogni 30 giorni o quando necessario.

Rimuovere eventuale polvere o detriti dalla serpentina del condensatore una volta al mese o quando necessario, applicando uno dei seguenti metodi:

- Pulire i detriti con una spazzola dalle setole rigide. Non spazzolare mai le spire della serpentina.
- Aspirare le spire della serpentina con un bidone aspiratutto.
- Soffiare delicatamente CO₂, azoto, o aria pressurizzata dalle spire della serpentina.

NON posizionare materiale filtrante di fronte alla serpentina del condensatore.

Se non si è in grado di eliminare adeguatamente polvere e detriti, contattare un tecnico qualificato.

Cura & pulizia della superficie generale

⚠ AVVERTENZA!	
 	<p>Rischio di scossa elettrica o incendio!</p> <p>NON pulire l'apparecchio con un'idropulitrice o un tubo flessibile.</p>
	<p>Superficie scivolosa! L'umidità causata da operazioni di drenaggio improprie può portare a superfici scivolose nelle vicinanze dell'apparecchio. È responsabilità dell'utente avvertirne immediatamente i propri ospiti e asciugare la superficie scivolosa. Qualsiasi area con superficie bagnata deve essere indicata dalla segnaletica di pavimento bagnato.</p>
 	<p>Il proprietario dell'apparecchio si assume la responsabilità di eseguire una valutazione dei pericoli e dei dispositivi di protezione individuale (DPI) al fine di garantire una protezione adeguata durante le operazioni di manutenzione e pulizia.</p> <p>Utilizzare strumenti appropriati, attrezzature di sicurezza e DPI durante l'installazione e la manutenzione.</p>

Guarnizioni

- Pulire le guarnizioni con acqua calda saponata.
- **NON** utilizzare strumenti taglienti o coltelli per disimballare una guarnizione.
- Evitare detergenti aggressivi.

Parte interna

- Pulire le superfici interne applicando una soluzione delicata di acqua e bicarbonato di sodio per aiutare a ridurre gli odori; **NON** utilizzare detergenti aggressivi o abrasivi.
- Per i componenti in plastica o rivestiti da polvere, utilizzare acqua calda saponata per pulire **NON** usare detergenti per acciaio o solventi simili.

Parte esterna

- Per i componenti in plastica o rivestiti da polvere, utilizzare acqua calda saponata per pulire **NON** usare detergenti per acciaio o solventi simili.
- **NON** pulire l'acciaio inossidabile con lane di acciaio o prodotti abrasivi. **NON** utilizzare detergenti o sgrassanti contenenti cloruri o fosfati. Consultare il manuale specifico per modello per maggiori informazioni.



BEDANKT

VOOR UW AANKOOP



⚠ WAARSCHUWING!



Zorg ervoor dat u dit document gelezen en begrepen hebt, voordat u het apparaat installeert, gebruikt, onderhoudt of repareert. Als u dit niet doet, kan dit leiden tot defecten aan het apparaat, materiële schade en ernstige of zelfs levensgevaarlijke verwondingen. Defecten aan het apparaat, verwondingen of materiële schade als gevolg van een onjuiste installatie worden niet gedekt door de garantie.



📄 HANDELING DOOR DE GEBRUIKER!

TRUE houdt de geschiedenis van uw apparaat bij aan de hand van het serienummer. Noteer hieronder de volledige modelnaam en het serienummer van uw apparaat, zodat u dit gemakkelijk kunt terugvinden. U vindt deze informatie op het typeplaatje. De locatie van het typeplaatje verschilt per apparaat.

Modelnaam:

Serienummer:

True Manufacturing Co., Inc.

2001 East Terra Lane • O'Fallon, Missouri 63366-4434
(636) 240-2400 • FAX: (636)-272-2408

Internationaal FAX: (636)-272-7546 • (800)-325-6152

Afdeling onderdelen: (800)-424-TRUE (424-8783)

Afdeling onderdelen FAX: (636)-272-9471



INSTALLATIEHANDLEIDING

Beknopte handleiding voor algemene modellen

Originele handleiding en vertalingen

Noord-Amerika – Canada en Caraïben

Tel. garantie +1 855-878-9277
Fax garantie +1 636-980-8510
E-mail garantie warrantyinquiries@truemfg.com
Tel. technisch +1 855-372-1368
E-mail technisch service@truemfg.com
7:00-18:00 CST maandag-vrijdag,
8:00-12:00 zaterdag

Mexico

Tel.: +52 555-804-6343/44
service-mexicocity@truemfg.com
9:00-17:30 ma-vr

Latijns-Amerika

Tel.: +52 555-804-6343/44
servicelatam@truemfg.com
9:00-17:30 ma-vr

VK, Ierland, Midden-Oosten, Afrika & India

Tel.: +44 800-783-2049
service-emea@truemfg.com
8:30-17:00 ma-vr

Australië

Tel.: +61 2-9618-9999
service-aus@truemfg.com
8:30-17:00 ma-vr

Europese Unie & GOS

Tel.: +49 7622-6883-0
service-emea@truemfg.com
8:00-17:00 ma-vr

Specifieke installatie- en servicehandleidingen per model

Onze specifieke installatiehandleidingen per model worden bijgewerkt zodra nieuwe informatie en modellen beschikbaar zijn. Voor de laatste versie van de specifieke installatiehandleiding voor uw model kunt u de QR-code hieronder scannen of onze website bezoeken via

truemfg.com/support/manuals/



Beknopte handleiding

! LET OP!



Dit document geldt voor meerdere modelfamilies. De handleiding voor een specifiek model vindt u op truemfg.com/support/manuals/. U kunt ook de QR-code in dit document gebruiken of contact opnemen met de technische support van TRUE.

Gefeliciteerd!

Dit document is in de eerste plaats bedoeld als hulpmiddel voor de installatie, het onderhoud en de service van uw TRUE-apparaat. Het bevat informatie die belangrijk is voor de veiligheid, het gebruik, het onderhoud en de service. Gooi dit document **NIET** weg. TRUE is alleen de fabrikant van het apparaat. Om een gekwalificeerde technicus te vinden, kunt u gebruikmaken van onze zoekfunctie voor servicebedrijven op truemfg.com/support/service-locator/.

Inhoud

Vooraf		Gebruik van het apparaat	
Definities van signaalwoorden en symbolen.....	139	Starten.....	150
Belangrijke veiligheidsinformatie		Positie van de lichtschaakelaar.....	150
Basisinstructies voor veiligheid en gebruik.....	140	Algemene bedrijfscyclus.....	151
Waarschuwingen voor verwondingsgevaar.....	141	Onderhoud en service	
Waarschuwingen voor koelmiddelen op basis van		Onderdelen vervangen.....	157
koolwaterstof.....	142	Aanbevolen onderhoud.....	158
Waarschuwingen voor het afvoeren van apparaten.....	142	De condensorspiraal reinigen.....	160
Waarschuwingen voor gevaar door elektriciteit.....	143	Algemeen onderhoud en reiniging van de oppervlakken.....	160
Over uw apparaat en installatievoorwaarden			
Specificaties van het apparaat.....	144		
Vrije ruimte.....	145		
Elektrische installatie.....	146		
Installatie en opstelling			
Uitpakken en controleren.....	147		
Stelschroeven, poten of wielen monteren.....	148		
Het apparaat waterpas zetten.....	149		
Het apparaat met de vloer afdichten.....	149		
Legplanken monteren.....	149		

Vooraf

De waarschuwingen, instructies en aanbevelingen in dit document zijn bedoeld om schade aan het apparaat, verwondingen en levensgevaar te voorkomen. Lees ze zorgvuldig door voordat u verder gaat, om een veilig gebruik en onderhoud van uw TRUE-apparaat te garanderen.

Definities van signaalwoorden en symbolen

Hieronder vindt u de symbolen die u in dit document te zien kunt krijgen. Sommige symbolen worden mogelijk niet gebruikt.

Definitie van de signaalwoorden	
GEVAAR!	Een dreigend gevaarlijke situatie die, als ze niet wordt voorkomen, tot ernstige of dodelijke verwondingen leidt.
WAARSCHUWING!	Een potentieel gevaarlijke situatie die, als ze niet wordt voorkomen, tot ernstige of dodelijke verwondingen kan leiden.
VOORZICHTIG!	Een potentieel gevaarlijke situatie die, als ze niet wordt voorkomen, tot lichte of matige verwondingen kan leiden; een onveilige handelwijze.
HANDELING DOOR DE GEBRUIKER!	Een handeling die de gebruiker dient uit te voeren volgens de aanbevelingen, om schade aan het apparaat of het product te voorkomen.
LET OP!	Belangrijke informatie die geen verband houdt met gevaren of risico's van verwonding.

Gevarensymbolen	
	Veiligheidswaarschuwing; waarschuwt de lezer voor mogelijk verwondingsgevaar. Leef alle veiligheidsinstructies bij dit symbool na, om mogelijke verwondingen of levensgevaar te voorkomen.
	Brandbaar materiaal; brandgevaar.
	Gevaar voor elektrische schokken .
	Gevaar voor kantelen of omvallen.
	Scherp element; gevaar voor snijwonden.
	Gevaar voor de ogen; risico op oogletsel.
	Explosiegevaar door drukvaten.
	Gevaar voor gladde oppervlakken .
	Gevaar voor pletten of snijden .

Andere symbolen	
	Symbool voor een verplichte handeling; wijst de lezer op verplichte of aanbevolen handelingen. Leef alle instructies en aanbevelingen bij dit symbool na, om schade aan het apparaat of producten te voorkomen.
	Belangrijke informatie die geen verband houdt met gevaren of risico's van verwonding.
	Zorg ervoor dat u de handleiding gelezen en begrepen hebt, voordat u het apparaat installeert, gebruikt of onderhoudt.
	Draag oogbescherming .
	Draag beschermende handschoenen .
	Zet gascilinders vast om te voorkomen dat ze vallen.
	Gebruik GEEN verlengsnoer.
	Gebruik GEEN verloopstekkers.
	Gooi het apparaat NIET weg met het huishoudelijk afval.

Belangrijke veiligheidsinformatie

Belangrijke veiligheidsinformatie

Basisinstructies voor veiligheid en gebruik

Neem de basisinstructies voor veiligheid met inbegrip van onderstaande informatie in acht, om het risico van (levensgevaarlijke) verwondingen, elektrische schokken en brand te beperken.

⚠ WAARSCHUWING!



Zorg ervoor dat u dit document gelezen en begrepen hebt, voordat u het apparaat installeert, gebruikt, onderhoudt of repareert. Als u dit niet doet, kan dit leiden tot defecten aan het apparaat, materiële schade en ernstige of zelfs levensgevaarlijke verwondingen. Defecten aan het apparaat, verwondingen of materiële schade als gevolg van een onjuiste installatie worden niet gedekt door de garantie.





- Als het apparaat niet zoals in dit document beschreven geïnstalleerd, gebruikt of onderhouden wordt, brengt dat de veiligheid, de prestaties van het apparaat, de levensduur van de onderdelen en de garantiedekking in het gedrang.
- Het apparaat moet worden geïnstalleerd volgens alle toepasselijke wetten, voorschriften en regels.
- De fabrikant kan niet aansprakelijk worden gesteld voor verwondingen of schade als gevolg van onjuist, ondeskundig en onredelijk gebruik.
- Dit apparaat mag niet gebruikt, gereinigd of onderhouden worden door personen (inclusief kinderen) met fysieke, zintuiglijke of mentale beperkingen of met te weinig ervaring en kennis, tenzij ze onder toezicht staan of instructies hebben gekregen.
- Installeer of gebruik **GEEN** apparaten die eerder verkeerd gebruikt, misbruikt, verwaarloosd of beschadigd zijn, of die gewijzigd of aangepast zijn ten opzichte van de oorspronkelijke specificaties bij de fabricage.
- Voer **GEEN** wijzigingen of veranderingen aan het apparaat uit. Ontoelaatbare wijzigingen kunnen leiden tot elektrische schokken, verwondingen, brand of levensgevaar.
- Gebruik **GEEN** elektrische toestellen in de voedselcompartimenten van de apparaten, tenzij deze door de fabrikant zijn aanbevolen.
- De eigenaar van het apparaat is verantwoordelijk voor het uitvoeren van een risicoanalyse m.b.t. persoonlijke beschermingsmiddelen (PBM) en voor het verzekeren van adequate bescherming tijdens onderhouds- en reinigingswerkzaamheden.
- Gebruik geschikte gereedschappen, veiligheidsuitrusting en PBM tijdens installatie- en servicewerkzaamheden.
- Gebruik dit apparaat alleen volgens het beoogde gebruik zoals beschreven in dit document. Doet u dit niet, dan kan dit leiden tot schade aan het apparaat, verwondingen of levensgevaar.
- Als de legplanken te zwaar of onjuist belast of verkeerd geïnstalleerd zijn, kunnen ze beschadigd raken (en de werking van het apparaat negatief beïnvloeden), met als gevolg schade aan het apparaat, productschade of verwondingsgevaar.
- Houd de omgeving van het apparaat schoon, om schade door vuil of ongedierte te voorkomen.

Belangrijke veiligheidsinformatie (vervolg)

Waarschuwingen voor verwondingsgevaar

Alleen gekwalificeerde technici mogen het apparaat installeren en onderhouden. Om een gekwalificeerde technicus te vinden, kunt u gebruikmaken van onze zoekfunctie voor servicebedrijven op truemfg.com/support/service-locator/. TRUE is alleen de fabrikant van het apparaat en is niet verantwoordelijk voor de installatie.

⚠ GEVAAR!

	Sta NIET toe dat kinderen met of in het apparaat spelen. Kinderen kunnen opgesloten of verwond raken.
	De volgende producten mogen NIET in de buurt van dit of een ander apparaat opgeslagen of gebruikt worden: <ul style="list-style-type: none"> • benzine of andere ontvlambare dampen en vloeistoffen; • brandbare of explosieve stoffen zoals spuitbussen met ontvlambaar drijfgas; • andere vluchtige of ontvlambare stoffen.
 	Neem contact op met TRUE Manufacturing om koelmiddelleidingen en elektrische bedrading te lokaliseren , voordat u in of door de binnen- of buitenwanden boort of snijdt. Doet u dit niet, dan kan dit leiden tot schade, verwondingen of levensgevaar.

⚠ WAARSCHUWING!

	Alleen gekwalificeerde technici mogen het apparaat installeren en onderhouden. <ul style="list-style-type: none"> • Gebruik geschikte gereedschappen, veiligheidsuitrusting en persoonlijke beschermingsmiddelen (PBM) tijdens installatie- en servicewerkzaamheden. • Raak de koude oppervlakken in de vriezer NIET aan met vochtige of natte handen. De huid kan aan extreem koude oppervlakken blijven plakken.
	Dit product kan u blootstellen aan chemicaliën zoals bis(2-ethylhexyl)ftalaat (DEHP), waarvan de staat Californië weet dat ze kanker, geboortefwijkingen en vruchtbaarheidsproblemen kunnen veroorzaken. Meer informatie vindt u op p65warnings.ca.gov/ .
	Gladde oppervlakken! Vocht als gevolg van een onjuiste afvoer kan oppervlakken in de buurt van het apparaat glad maken. Het is uw plicht uw klanten onmiddellijk te waarschuwen voor het gladde oppervlak en om het vocht te verwijderen. Alle natte vloeren moeten worden gemarkeerd met een overeenkomstig waarschuwingsbord.
	Scherpe randen! Wees voorzichtig bij het verplaatsen, installeren, reinigen, repareren en onderhouden van het apparaat, om snijwonden te voorkomen. Wees voorzichtig als u onder het apparaat reikt of aan metalen onderdelen werkt. <ul style="list-style-type: none"> • Houd uw vingers verwijderd van plekken met knelgevaar, zoals de spleet tussen de deuren en de kast van het apparaat. Let op als u de deuren sluit, terwijl er kinderen in de buurt zijn.
	Gevaar voor kantelen! Het apparaat kan kantelen bij het uitpakken, installeren of verplaatsen. Neem adequate voorzorgsmaatregelen. Het gebruik van kantelbeveiligingen kan het kantelgevaar alleen verminderen (niet elimineren). Laat kinderen nooit klimmen op of hangen aan laden, deuren of legplanken.
	Gevaar voor pletten of snijden! Let op wanneer u het apparaat uitpakt, installeert, verplaatst of onderhoudt.
	Gevaar voor elektrische schokken of brandwonden! Zie 'Waarschuwingen voor gevaar door elektriciteit' voor meer informatie.

Belangrijke veiligheidsinformatie (vervolg)

Waarschuwingen voor koelmiddelen op basis van koolwaterstof

TRUE-apparaten gebruiken een koelmiddel op basis van koolwaterstof (R-290/513A/600a). Kijk op het typeplaatje, om het koelmiddel van het apparaat te identificeren. De locatie van het typeplaatje verschilt per model.

⚠ GEVAAR!



Brand- en explosiegevaar! Ontvlambaar koelmiddel gebruikt.

- Alle service- en onderhoudswerkzaamheden dienen door gekwalificeerde technici te worden uitgevoerd, om het risico van brand of verwonding door onjuiste onderdelen of onjuist onderhoud tot een minimum te beperken.
- Kijk op het typeplaatje, om het koelmiddel van het apparaat te identificeren. De locatie van het typeplaatje verschilt per model.
- Beschadig het koelsysteem **NIET** tijdens het transport en de installatie.
- Als het apparaat beschadigd is, controleer dan of het koelsysteem nog volledig intact is, voordat u verder gaat.
- Gebruik nooit een scherp voorwerp of gereedschap, om ijs of rijm te verwijderen. Gebruik **GEEN** mechanische gereedschappen om het ontdooien sneller te laten verlopen.
- Verwijder afval volgens alle toepasselijke wetten, voorschriften en regels. Leef alle veiligheidsinstructies voor de omgang met ontvlambaar koelmiddel na.
- Gebruik **GEEN** elektrische toestellen in de voedselcompartimenten van de apparaten, tenzij deze van het type zijn dat door de fabrikant wordt aanbevolen.

Waarschuwingen voor het afvoeren van apparaten

⚠ GEVAAR!



Gevaar voor opsluiting van kinderen!

Kinderen kunnen opgesloten raken in afgedankte apparaten en stikken. Voer uw apparaat nooit af zonder maatregelen te nemen om te voorkomen dat kinderen erin opgesloten kunnen raken, zelfs als het slechts korte tijd niet onder toezicht staat.

Maatregelen om te voorkomen dat kinderen opgesloten kunnen raken:

- Verwijder alle deuren (of laden voor apparaten met laden).
- Laat alle interne laden en legplanken zitten, om het moeilijker te maken om in het apparaat te klimmen of binnen te raken.



Brand- en explosiegevaar! Ontvlambaar koelmiddel en brandbare isolatie gebruikt. Verwijder afval volgens alle toepasselijke wetten, voorschriften en regels. Leef alle veiligheidsinstructies voor de omgang met ontvlambare koelmiddelen en isolatie na.



Gooi uw apparaat **NIET** weg met het huishoudelijk afval.

Belangrijke veiligheidsinformatie (vervolg)

Waarschuwingen voor gevaar door elektriciteit

⚠ WAARSCHUWING!



Gevaar voor elektrische schokken, brandwonden en brand!



- De eigenaar van het apparaat dient ervoor te zorgen dat de elektrische aansluiting voldoet aan alle toepasselijke bouwvoorschriften. Als niet aan deze voorschriften is voldaan, kan dit schade aan het apparaat, brand, elektrische schokken of brandwonden, ernstige verwondingen en levensgevaar veroorzaken.
- Voordat u het apparaat op de stroomtoevoer aansluit, moet u controleren of de voedingsspanning en de stroomkring hiervoor geschikt zijn. Een onjuiste voedingsspanning of ongeschikte stroomkring dient onmiddellijk te worden verholpen.
- Voordat u uw apparaat op de stroomtoevoer aansluit, moet u controleren of deze correct is geaard. Als de stroomtoevoer niet geaard is, moet dit onmiddellijk worden gecorrigeerd. TRUE raadt aan om een gekwalificeerde elektricien uw stopcontact en stroomkring te laten inspecteren, om er zeker van te zijn dat ze juist geaard zijn.
- Reinig het apparaat **NIET** met een hogedrukreiniger of -slang. Dompel het snoer **NIET** onder in water.
- Het uitschakelen van een elektronische regeling of het op 0 (uit) zetten van temperatuurregelaars verwijdert niet de spanning van alle onderdelen. Trek de stekker uit het stopcontact of schakel de stroomtoevoer uit, voordat u installatie- of servicewerkzaamheden uitvoert.
- Het apparaat moet van stroom worden voorzien via een eigen, specifieke stroomkring. Dit zorgt voor optimale prestaties en voorkomt overbelasting van de stroomvoorziening.
- **Het originele snoer (OEM) heeft een geaarde stekker, om de kans op elektrische schokken te beperken.**
 - Verwijder nooit de aardingspen van het snoer! Voor de veiligheid van personen dient het apparaat juist geaard te zijn.
- **Gebruik nooit een verlengsnoer!** Een verlengsnoer is elk onderdeel dat het oorspronkelijke OEM-snoer verlengt bij het aansluiten op een stroombron.
- **Gebruik nooit een verloopstekker!** Een verloopstekker wijzigt de configuratie van de OEM-stekker bij het aansluiten op een stroombron.
- **Gebruik GEEN snoer dat zichtbare barsten of schuurplekken vertoont aan de uiteinden of elders.**
 - Laat een gekwalificeerde technicus beschadigde OEM-snoeren onmiddellijk vervangen door nieuwe OEM-onderdelen.
 - Trek de stekker van het apparaat nooit uit door aan het snoer te trekken. Neem altijd de stekker zelf vast om deze uit het stopcontact te trekken.
 - Let op dat u niet over het snoer rijdt of het beschadigt, als u het apparaat verplaatst.
 - Gebruik het snoer nooit om beweging van het apparaat te voorkomen. Gebruik altijd geschikte middelen om het apparaat op zijn plaats te houden zonder spanning op het snoer over te brengen.
 - Houd het snoer uit de buurt van verwarmde oppervlakken.
 - Laat het snoer **NIET** over de rand van een tafel of werkblad hangen.
 - Buig het snoer **NIET** te ver door en plaats er geen zware voorwerpen op.

ⓘ LET OP!



TRUE geeft geen garantie op:

- compressordefecten door een verkeerde ingangsspanning;
- apparaten met OEM-snoeren waaraan geknoeid is;
- apparaten die werden aangesloten op verloopstekkers of verlengsnoeren.

Meer details vindt u in de volledige garantieverklaring van TRUE.

Over uw apparaat en installatievoorwaarden

Over uw apparaat en installatievoorwaarden

! HANDELING DOOR DE GEBRUIKER!



TRUE is niet aansprakelijk voor schade die tijdens het transport is ontstaan. Controleer uw apparaat bij ontvangst zorgvuldig op transportschade. In geval van schade dient u dit op het afleveringsbewijs te noteren, onmiddellijk een claim in te dienen bij het transportbedrijf en contact op te nemen met TRUE. **Installeer het apparaat niet en stel het niet in werking.**

Bedankt dat u voor TRUE Manufacturing hebt gekozen bij de aankoop van uw apparaat. TRUE raadt ten eerste aan om het door een gekwalificeerde technicus en elektricien te laten installeren, opdat dit gegarandeerd correct wordt uitgevoerd. De kosten van een professionele installatie zijn het waard. Alleen gekwalificeerde technici mogen het apparaat installeren en onderhouden.

Om een gekwalificeerde technicus te vinden, kunt u gebruikmaken van onze zoekfunctie voor servicebedrijven op

truemfg.com/support/service-locator/.

TRUE is alleen de fabrikant van het apparaat en is niet verantwoordelijk voor de installatie.

De eigenaar van het apparaat dient ervoor te zorgen dat het correct geïnstalleerd en onderhouden wordt zoals beschreven in dit document. Regelmatige reiniging en onderhoudswerkzaamheden vallen niet onder de garantie van TRUE.

Specificaties van het apparaat

De volgende dingen moet u weten over uw apparaat:

- Apparaten met deuren getest voor IEC volgens ISO-klimaatklasse 5 (104 °F (40 °C) temperatuur, 40% relatieve vochtigheid).
- Apparaten met luchtgordijnen getest voor IEC volgens ISO-klimaatklasse 8 (75 °F (24 °C) temperatuur, 55% relatieve vochtigheid).
- Apparaat getest op een gewogen geluidsdruk van minder dan 70 dB.
- Het apparaat is niet bedoeld voor het bewaren en/of uitstellen van levensmiddelen die een gevaar inhouden als de temperatuurregeling hoger dan 5 °C (41 °F) is ingesteld.
- Het apparaat is niet geschikt voor gebruik buiten, tenzij anders vermeld op het typeplaatje.
- Het apparaat is niet geschikt voor een omgeving waar een hogedrukreiniger of -slang kan worden gebruikt.
- Sluit het apparaat altijd aan op een eigen, specifieke stroomkring!
- Gebruik **GEEN** verlengsnoeren of verloopstekkers.
- Voordat u het apparaat op de stroomtoevoer aansluit, dient u te controleren of de ingangsspanning ($\pm 5\%$) en de stroomsterkte overeenkomen met de nominale waarden op het typeplaatje. Een onjuiste ingangsspanning of stroomsterkte moet onmiddellijk worden gecorrigeerd. De locatie van het typeplaatje verschilt per model.
- Voordat u uw apparaat op de stroomtoevoer aansluit, moet u controleren of deze correct is geaard. Als de stroomtoevoer niet geaard is, moet dit onmiddellijk worden gecorrigeerd.
- Zorg ervoor dat er op de plaats van installatie voldoende vrije ruimte en luchtcirculatie is voor het apparaat. Zie 'Vrije ruimte'.
- Lees alle waarschuwingen en onderhoudsinstructies en leef ze na. Doet u dit niet, dan kan dit schade veroorzaken en kan de garantie op uw apparaat vervallen.

Over uw apparaat en installatievoorwaarden (vervolg)

Vrije ruimte

! LET OP!

De garantie vervalt bij onvoldoende ventilatie.



Zorg ervoor dat rond uw apparaat voldoende ruimte vrij blijft voor ventilatie. Houd alle ventilatieopeningen in de behuizing of de inbouwstructuur van het apparaat vrij van obstructies.

MODEL	BOVENKANT	ZIJKANTEN	ACHTERKANT
CVM-11/13	1" (25,4 mm)	0" (0 mm)	1" (25,4 mm)
CVM-27	0" (0 mm)	0" (0 mm)	1" (25,4 mm)
Delicatessen	N.v.t., Open	0" (0 mm)	Open
FLM vriezer	0" (0 mm)	0" (0 mm)	3" (76,2 mm)
FLM koelkast	0" (0 mm)	0" (0 mm)	1" (25,4 mm)
G4SM	0" (0 mm)	0" (0 mm)	1" (25,4 mm)
GDIM	1" (25,4 mm)	0" (0 mm)	3" (76,2 mm)
GDM-05/05F	12" Open (304,8 mm)	1" (25,4 mm)	1" (25,4 mm)
GDM-07F	1" (25,4 mm)	1" (25,4 mm)	3" (76,2 mm)
GDM-10/12/10-58	1" (25,4 mm)	0" (0 mm)	1" (25,4 mm)
GDM-11SD	0" (0 mm)	0" (0 mm)	1" (25,4 mm)
GDM vriezers	3" (76,2 mm)	0" (0 mm)	3" (76,2 mm)
GDM koelkasten	0" (0 mm)	0" (0 mm)	1" (25,4 mm)
GEM	0" (0 mm)	0" (0 mm)	1" (25,4 mm)
Glazen koelers	1" (25,4 mm)	1" (25,4 mm)	1" (25,4 mm)
Spec-serie	12" Open (304,8 mm)	0" (0 mm)	1" (25,4 mm)
T-serie vriezer	3" (76,2 mm)	0" (0 mm)	3" (76,2 mm)
T-serie koelkast	0" (0 mm)	0" (0 mm)	1" (25,4 mm)
TAC	8" (203,2 mm)	0" (0 mm)	3" (76,2 mm)
TBB	1" (25,4 mm)	1" (25,4 mm)	1" (25,4 mm)
TBR/TDR	0" (0 mm)	0" (0 mm)	0" (0 mm)

MODEL	BOVENKANT	ZIJKANTEN	ACHTERKANT
TCGG	0" (0 mm)	0" (0 mm)	Open
TCM	0" (0 mm)	1" (25,4 mm)	1" (25,4 mm)
TCR/TCF	0" (0 mm)	0" (0 mm)	0" (0 mm)
TD	1" (25,4 mm)	1" (25,4 mm)	1" (25,4 mm)
TDB	1" (25,4 mm)	1" (25,4 mm)	1" (25,4 mm)
TDC	N.v.t., Open	1" (25,4 mm)	Open
TDD	1" (25,4 mm)	1" (25,4 mm)	1" (25,4 mm)
TDM/TGM	Open	1" (25,4 mm)	Open
TFM	Open	1" (25,4 mm)	1" (25,4 mm)
TFP	0" (0 mm)	0" (0 mm)	0" (0 mm)
TFT	0" (0 mm)	0" (0 mm)	0" (0 mm)
TGN vriezer	3" (76,2 mm)	0" (0 mm)	3" (76,2 mm)
TGN koelkast	0" (0 mm)	0" (0 mm)	1" (25,4 mm)
THAC	0" (0 mm)	1" (25,4 mm)	1" (25,4 mm)
TMC	0" (0 mm)	0" (0 mm)	1" (25,4 mm)
TOAM	8" (203,2 mm)	0" (0 mm)	3" (76,2 mm)
TPP	N.v.t.	0" (0 mm)	0" (0 mm)
TRCB	1" (25,4 mm)	1" (25,4 mm)	1" (25,4 mm)
TSD-09G, GDM-09	1" (25,4 mm)	1" (25,4 mm)	1" (25,4 mm)
TSSU	N.v.t.	0" (0 mm)	0" (0 mm)
TUC	0" (0 mm)	0" (0 mm)	0" (0 mm)
TUC-27F/ 27DI/27WB/36- 34/48DI/48WB/72	0" (0 mm)	0" (0 mm)	0" (0 mm)
TUC/TWT- 27/36/48/60	0" (0 mm)	0" (0 mm)	0" (0 mm)
TVM koelkast	0" (0 mm)	0" (0 mm)	1" (25,4 mm)
TWT	0" (0 mm)	0" (0 mm)	0" (0 mm)

Over uw apparaat en installatievoorwaarden (vervolg)

Elektrische installatie

! HANDELING DOOR DE GEBRUIKER!



Een kopie van het bedradingschema vindt u met de zoekfunctie voor serienummers op truemfg.com/support/.

NEMA-stekkers

GEBRUIK ALLEEN 60 HZ!

TRUE gebruikt de weergegeven types NEMA-stekkers. Als u **NIET** over het juiste stopcontact beschikt, dient u dit door een gecertificeerde elektricien te laten controleren en installeren.



Alleen internationale (IEC-)stekkers

Internationale apparaten kunnen worden geleverd met een snoer waarvoor montagewerkzaamheden vereist zijn. Monteer het snoer, voordat u het apparaat op een stroombron aansluit.

LET OP > Stekkers kunnen per land en voltage verschillen.

Installatie

Steek de stekker van het snoer volledig in de aansluiting op het apparaat, tot hij vastklikt. Zie afb. 1.

Verwijdering

Duw op de rode knop. Zie afb. 2.

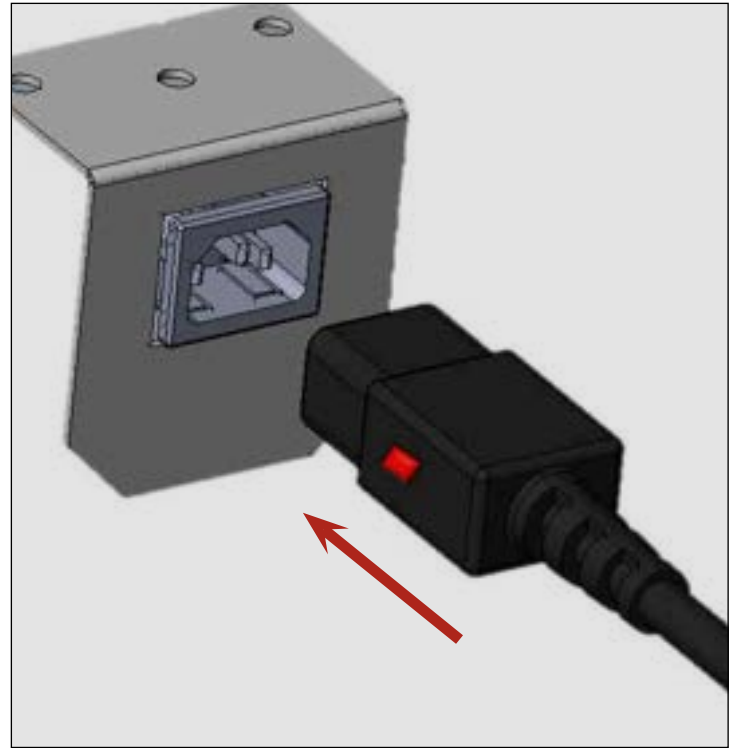

Afb. 1. Steek de stekker van het snoer volledig in het contact.



Afb. 2. Duw op de rode knop, om de stekker te verwijderen.

Over uw apparaat en installatievoorwaarden (vervolg)

Installatie en opstelling

⚠ WAARSCHUWING!	
 	<p>De eigenaar van het apparaat is verantwoordelijk voor het uitvoeren van een risicoanalyse m.b.t. persoonlijke beschermingsmiddelen (PBM) voor het verzekeren van adequate bescherming tijdens onderhouds- en reinigingswerkzaamheden.</p> <p>Gebruik geschikte gereedschappen, veiligheidsuitrusting en PBM tijdens installatie- en servicewerkzaamheden.</p>
	<p>Scherpe randen! Wees voorzichtig bij het verplaatsen, installeren, reinigen, repareren en onderhouden van het apparaat, om snijwonden te voorkomen. Wees voorzichtig als u onder het apparaat reikt of aan metalen onderdelen werkt. Houd uw vingers verwijderd van plekken met knelgevaar, zoals de spleet tussen de deuren en de kast van het apparaat. Let op als u de deuren sluit, terwijl er kinderen in de buurt zijn.</p>
	<p>Gevaar voor elektrische schokken of brandwonden! Het uitschakelen van een elektronische regeling of het op 0 (uit) zetten van temperatuurregelaars verwijdert niet de spanning van alle onderdelen. Trek de stekker uit het stopcontact of schakel de stroomtoevoer uit, voordat u installatie- of servicewerkzaamheden uitvoert.</p>
	<p>Gevaar voor kantelen! Het apparaat kan kantelen bij het uitpakken, installeren of verplaatsen. Neem adequate voorzorgsmaatregelen. Het gebruik van kantelbeveiligingen kan het kantelgevaar alleen verminderen (niet elimineren). Laat kinderen nooit klimmen op of hangen aan laden, deuren of legplanken.</p>
	<p>Gevaar voor pletten of snijden! Let op wanneer u het apparaat uitpakt, installeert, verplaatst of onderhoudt.</p>

Uitpakken en controleren

ⓘ HANDELING DOOR DE GEBRUIKER!	
	<ul style="list-style-type: none"> In geval van schade aan het apparaat dient u dit op het afleveringsbewijs te noteren, onmiddellijk een claim in te dienen bij het transportbedrijf en contact op te nemen met TRUE. Installeer het apparaat NIET en stel het NIET in werking. Als het apparaat een bepaalde tijd (max. 4 uur) op de achter- of zijkant heeft gelegen, moet u het twee keer zo lang rechtop laten staan, voordat u het aansluit op een stroombron. Als het apparaat meer dan 4 uur op de achter- of zijkant heeft gelegen, moet u het 24 uur rechtop staan, voordat u het inschakelt.

ⓘ LET OP!	
	<p>In de specifieke installatiehandleiding voor uw model wordt gedetailleerde installatie-informatie gegeven. U vindt deze handleiding op:</p> <p style="text-align: center;">truemfg.com/support/manuals/.</p> <p>U kunt ook de QR-code in dit document gebruiken of contact opnemen met de technische support van TRUE.</p> <p>De sleutels van apparaten met deursloten vindt u in het garantiepakket.</p>

1. Controleer de buitenverpakking op beschadiging. Volg de aanbevolen werkwijze van TRUE bij de ontvangst van leveringen.
2. Verwijder de buitenverpakking. Controleer het apparaat op zichtbare of esthetische schade.
3. Breng het apparaat zo dicht mogelijk naar zijn definitieve plaats, voordat u de houten pallet verwijdert.

Installatie en opstelling

Stelschroeven, poten of wielen monteren

⚠ WAARSCHUWING!

Gevaar voor kantelen! Een onjuiste montage van de stelpoten of wielen kan kantelgevaar veroorzaken.

Zorg er **ALTIJD** voor dat de stelpoten of wielen (en onderlegplaatjes) zich volledig tegen de rail of montageplaat bevinden.

Controleer **ALTIJD** of de middelste wielen of stelpoten volledig contact maken met de vloer, nadat u het apparaat waterpas hebt gezet. Zie onderstaande afbeelding.

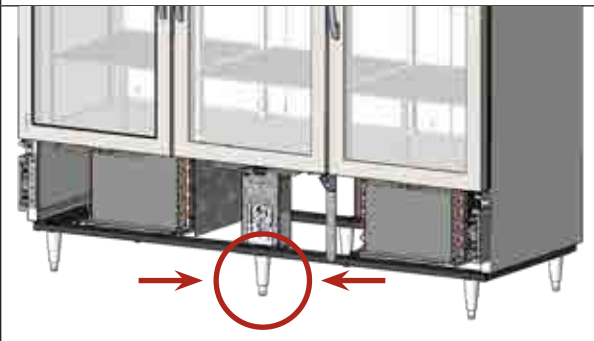

Stelschroeven helpen bij het waterpas zetten van de kast. Stelpoten zorgen voor een vrije ruimte van 6" (153 mm) onder kast. Wielen maken het apparaat mobiel. Gebruik altijd onderlegplaatjes bij het afstellen van de wielen.

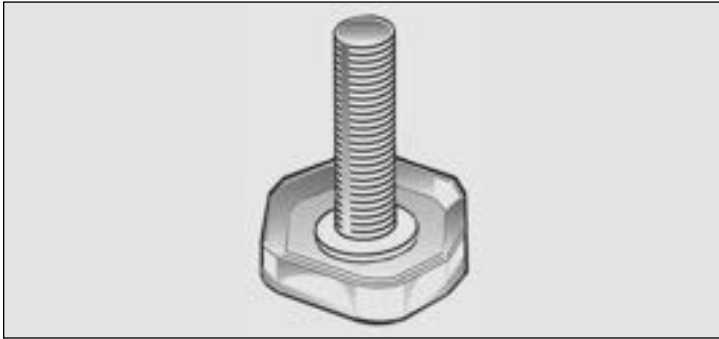

Afb. 1. Stelschroef.

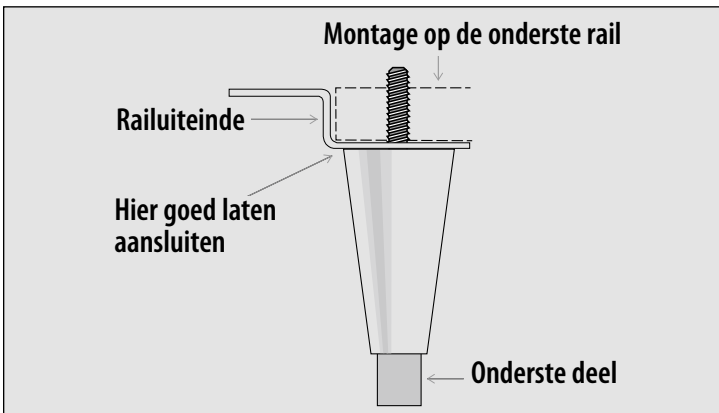

Afb. 2. Onderdelen van een steloot. Pas het onderste deel aan, om het apparaat waterpas te stellen.

ⓘ HANDELING DOOR DE GEBRUIKER!



Monteer wielen met remmen aan de voorzijde.

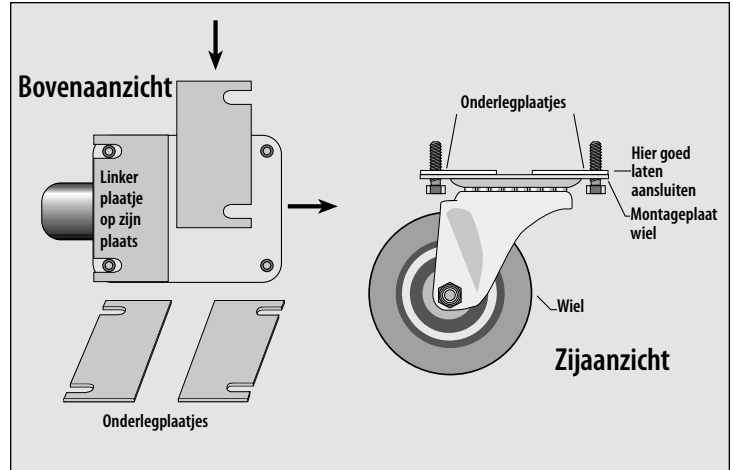

Afb. 3. Wiel met topplaat en onderlegplaatjes. Installeer de onderlegplaatjes per paar.



Afb. 4. Wiel met stang en onderlegplaatjes. Installeer meerdere onderlegplaatjes met verspringende sleuven.

Installatie en opstelling (vervolg)

Het apparaat waterpas zetten

⚠ WAARSCHUWING!



Gevaar voor kantelen! Controleer **ALTIJD** of de middelste stelschroeven, wielen of stelpoten volledig contact maken met de vloer, nadat u het apparaat waterpas hebt gezet.

Het TRUE-apparaat moet perfect waterpas staan voor een goede werking (voor niet-mobiele modellen). Het is belangrijk voor een doeltreffende verwijdering van condens en voor de correcte werking van de deuren.

Zie 'Stelschroeven, poten of wielen monteren' (p. 148) voor informatie over de hoogte-instelling en het gebruik van onderlegplaatjes.

Lijn het apparaat zowel in de lengte als in de breedte uit.

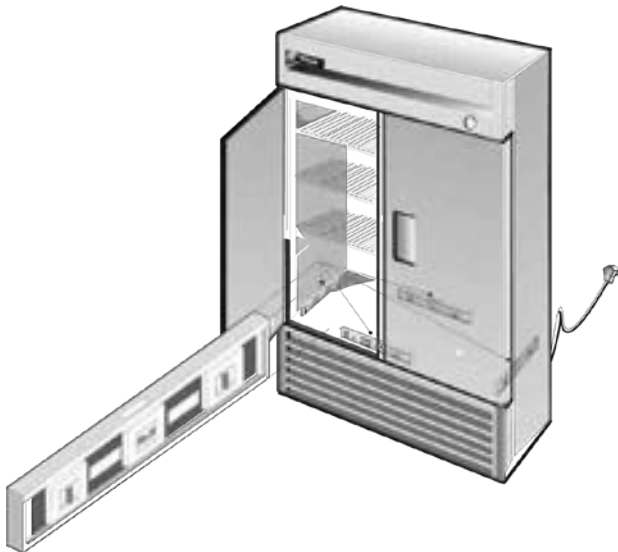

Afb. 1. Controleer met een waterpas langs de omtrek van de bodem in het apparaat.

Het apparaat met de vloer afdichten

ⓘ HANDELING DOOR DE GEBRUIKER!



Asfaltvloeren zijn gevoelig voor chemische stoffen. TRUE raadt aan om een laag tape aan te brengen tussen het asfalt en het afdichtmiddel, om de vloer te beschermen.

Als u het apparaat met de vloer afdicht, moet u door NSF goedgekeurde afdichtmiddelen gebruiken. Raadpleeg de specifieke handleiding voor uw model voor meer details.

Legplanken monteren

⚠ WAARSCHUWING!



Als de legplanken te zwaar of onjuist belast of verkeerd geïnstalleerd zijn, kunnen ze beschadigd raken en de werking van het apparaat negatief beïnvloeden, met als gevolg schade aan het apparaat, productschade of verwondingsgevaar.



Gebruik GEEN tang of krimpgereedschap om de plankdragers te monteren. Elke verandering van de plankdragers kan de legplanken instabiel maken.

De legplanken verstellen

De legplanken zijn verstelbaar, om aan de eisen van uw toepassing te voldoen. Dit apparaat voldoet aan het IEC-gewichtscriterium voor legplanken van 230 kg/m² (47 lb/ft²), tenzij anders vermeld in de specifieke handleiding voor uw model.

Installatietips

- Monteer eerst **alle** plankdragers, voor u de legplanken plaatst.
- Begin met de onderste legplank en ga dan verder naar boven.
- Leg altijd eerst de achterkant van de plank op de dragers en pas daarna de voorkant.

Gebruik van het apparaat

Gebruik van het apparaat

⚠ WAARSCHUWING – BEDERF!



De eigenaar dient te zorgen dat de veilige bewaartemperatuur voor alle levensmiddelen verzekerd is. Doet u dit niet, dan zijn de producten mogelijk niet meer veilig. Verlies of bederf van producten in uw apparaat komt niet in aanmerking voor garantie. Neem de hierna aanbevolen installatiewerkzaamheden in acht en laat uw apparaat 24 h draaien vóór gebruik, om te controleren of het goed werkt.



Starten



ⓘ HANDELING DOOR DE GEBRUIKER!



Voordat u het TRUE-apparaat met producten vult, moet u het gedurende 24 h leeg laten draaien, om de goede werking te controleren. Denk eraan dat onze fabrieksgarantie **NIET** van toepassing is op verlies van producten!

- Bij aankoop van het apparaat is de compressor bedrijfsklaar. U hoeft alleen de stekker van de koelkast in het stopcontact te steken.
- Een goede luchtcirculatie in uw TRUE-apparaat is essentieel. Zorg ervoor dat geen producten tegen de zij- of achterwand duwen of zich binnen 4" (101,6 mm) van de behuizing van de verdampers bevinden. Voor gelijkmatige producttemperaturen moet gekoelde lucht door de volledige kast circuleren.
- Te veel ingrepen aan de temperatuurregeling kunnen problemen bij het onderhoud veroorzaken. Als de temperatuurregeling moet worden vervangen door een nieuwe, bestel deze dan bij uw TRUE-dealer of een erkende servicepartner.
- Alle afdekkingen en toegangspanelen moeten aangebracht en goed bevestigd zijn, voordat u het apparaat in gebruik neemt.
- Als het apparaat een bepaalde tijd (max. 4 uur) op de achter- of zijkant heeft gelegen, moet u het twee keer zo lang rechtop laten staan, voordat u de stroom weer inschakelt. Als het apparaat meer dan 4 uur op de achter- of zijkant heeft gelegen, moet u het 24 uur rechtop laten staan, voordat u het inschakelt.

Positie van de lichtschakelaar

Het lichtsymbool  geeft bij benadering de locatie van de lichtschakelaar aan. 

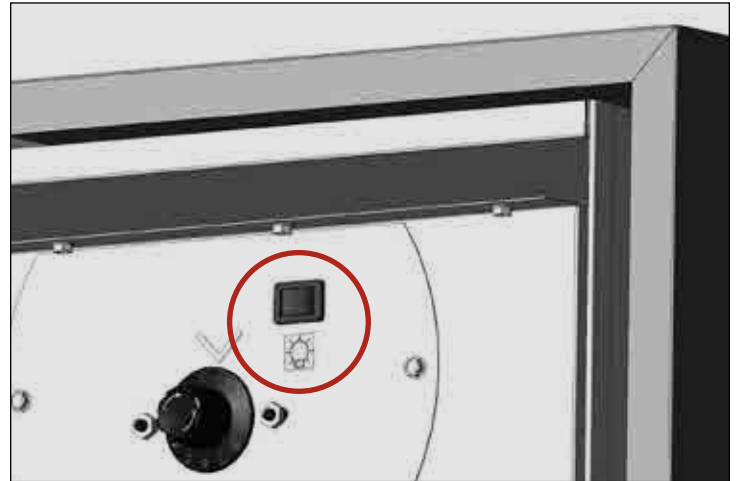

Afb. 1. Voorbeeld van het lichtsymbool en de locatie van de lichtschakelaar.

Gebruik van het apparaat (vervolg)

Algemene bedrijfscyclus

Bij het inschakelen doorloopt uw apparaat een specifiek proces.

Voor koelkasten en vriezers

- De interne verlichting gaat branden bij modellen met een glazen deur (zie vorige pagina voor de locatie van de lichtschakelaar).
- De elektronische regeling met digitaal display licht op (indien geïnstalleerd).
- Er kan een korte vertraging zijn, voordat de compressor en/of de verdamperventilator(en) starten. Deze vertraging kan volgens tijd of temperatuur worden bepaald, mogelijk als gevolg van een initiële ontthooing die ten minste 6 minuten duurt.
- De temperatuurregeling of thermostaat schakelt de compressor en de verdamperventilator(en) mogelijk tegelijk in en uit. Elk apparaat moet worden ontthooit, om ervoor te zorgen dat de verdamperspiraal vrij blijft van rijm en ijsafzetting. De ontthooing wordt gestart door een ontthooitimer of door de elektronische regeling.

UITZONDERING – de modellen TSID, TDBD, TCGG en TMW hebben geen verdamperventilator(en).

- De temperatuurregeling of thermostaat detecteert ofwel de temperatuur van de verdamperspiraal ofwel de luchttemperatuur, NIET de producttemperatuur.
- Een analoge thermometer, digitale thermometer of elektronisch display kan de temperatuurschommelingen in de koelcyclus weergeven, NIET de producttemperatuur. **De meest accurate temperatuur voor de controle van het bedrijf van het apparaat is de producttemperatuur.**
- Koelkasten met mechanische temperatuurregelingen ontthooien tijdens elke uitschakelcyclus van de compressor.
- Het ontthooien van vriezers met mechanische temperatuurregelingen wordt op basis van de tijd gestart door een ontthooitimer.

UITZONDERING – de modellen TFM, TDC, THDC en TMW vereisen een handmatige ontthooing. De frequentie van deze handmatige ontthooing hangt af van het gebruik van het apparaat en de omgevingsomstandigheden.

- Een elektronische regeling met een digitaal display (indien geïnstalleerd) geeft **dEF** aan tijdens het ontthooien.

LET OP > Het display kan een korte vertraging hebben, voordat het een temperatuur weergeeft na afloop van het ontthooien en in plaats daarvan **dEF** weergeeft tijdens een koelcyclus.

- Modellen met een analoge of digitale thermometer kunnen tijdens het ontthooien hogere temperaturen aangeven dan normaal.
- Een koelkast gebruikt de ventilatoren van de verdamper om de spiraal tijdens het ontthooien vrij te maken.

UITZONDERING – de modellen TSID, TDBD en TCGG hebben geen verdamperventilator(en).

- Een vriezer gebruikt verwarmingselementen om de verdamperspiraal tijdens het ontthooien vrij te maken.

LET OP > De verwarming van de verdamperspiraal en de afvoerbuis wordt alleen tijdens het ontthooien ingeschakeld. Het ontthooien wordt beëindigd, wanneer een bepaalde temperatuur van de verdamperspiraal is bereikt of na een bepaalde tijdsduur.

Voor verwarmde apparaten

- De interne verlichting gaat branden bij modellen met een glazen deur (zie vorige pagina voor de locatie van de lichtschakelaar).
- De elektronische regeling met digitaal display licht op (indien geïnstalleerd).
- Er kan een korte vertraging zijn, voordat de verwarmingselementen starten. Deze vertraging kan volgens tijd of temperatuur worden bepaald.
- De temperatuurregeling/thermostaat detecteert de luchttemperatuur, NIET de producttemperatuur. Een analoge thermometer, digitale thermometer of elektronisch display kan de temperatuurschommelingen in de verwarmingscyclus weergeven, **NIET de producttemperatuur. De meest accurate temperatuur voor de controle van het bedrijf van het apparaat is de producttemperatuur.**

Gebruik van het apparaat (vervolg)

Temperatuurregeling – MET digitaal display – Danfoss ERC



De bediening ontgrendelen

Het display zal niet vergrendelen, tenzij het oorspronkelijk vergrendeld was.

1. Druk op een willekeurige toets, om de huidige vergrendelingsstatus weer te geven.



2. Als het display **unL** weergeeft, is de bediening ontgrendeld. Als het display **Loc** weergeeft, **houd** dan de toets en de pijltoets ingedrukt, tot op het display **unL** verschijnt.

LET OP > De bediening wordt vergrendeld na 60 seconden van inactiviteit.



De instelwaarde wijzigen

Door de instelwaarde te wijzigen, wordt de temperatuur in het apparaat aangepast, om de optimale producttemperatuur te behouden.

1. Druk op de pijltoets omhoog of omlaag om de huidige instelling te tonen.



2. Druk op de pijltoets omhoog of omlaag, tot het display de gewenste instelling weergeeft.



3. Laat het display inactief, tot het de huidige temperatuur in het apparaat weergeeft.

Gebruik van het apparaat (vervolg)



Temperatuurregeling – MET digitaal display – Danfoss ETC



De ingestelde temperatuur wijzigen

1. Druk gedurende 3 seconden op de pijltoets , om de huidige instelling weer te geven.



2. Druk op de pijltoets omhoog of omlaag  , tot het display de gewenste instelling weergeeft.



3. Laat het display inactief, tot het de huidige temperatuur in het apparaat weergeeft.

Gebruik van het apparaat (vervolg)

Temperatuurregeling – MET digitaal display – LAE



De bediening vergrendelen en ontgrendelen

1. Druk op de info-toets om **t1** weer te geven.



2. Druk op de pijltoets omlaag om **Loc** weer te geven.



3. Blijf op de info-toets drukken om de huidige vergrendelingsstatus weer te geven.

LAAT DE TOETS NIET LOS!



YES = vergrendeld



nee = niet vergrendeld

4. Druk op de pijltoetsen om de vergrendelingsinstelling te wijzigen.



5. Laat alle toetsen los en wacht tot de regeling de temperatuur in het apparaat weergeeft.

De instelwaarde wijzigen

Door de instelwaarde te wijzigen, wordt de temperatuur in het apparaat aangepast, om de optimale producttemperatuur te behouden.

1. Blijf op de info-toets drukken, tot het display de huidige instelwaarde weergeeft. **LAAT DE TOETS NIET LOS!**



2. Terwijl u de info-toets ingedrukt houdt, druk u op de pijltoetsen of om de instelling te wijzigen.



3. Laat alle toetsen los en wacht tot de regeling de temperatuur in het apparaat weergeeft.

Gebruik van het apparaat (vervolg)

Temperatuurregeling – **ZONDER** digitaal display

Hieronder ziet u voorbeelden (afb. 1) van temperatuurregelknoppen die u in uw apparaat kunt aantreffen.

Draai de temperatuurregelknop met de wijzers van de klok mee, om de temperatuur lager in te stellen, en tegen de wijzers van de klok in, om de temperatuur hoger in te stellen.

1 is de warmste instelling; 9 de koudste. Zie afb. 2.

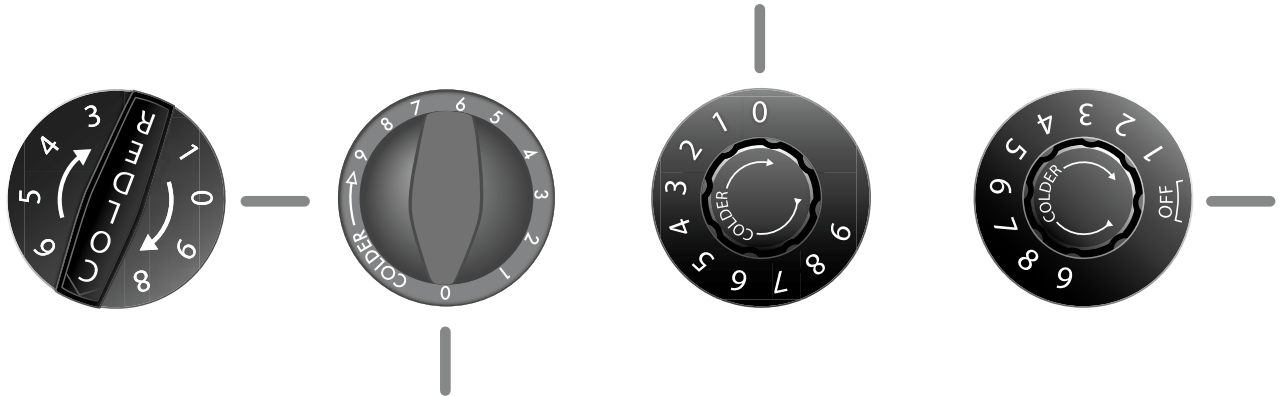

Afb. 1. Temperatuurregelknoppen in de uit-stand (afbeeldingen niet op schaal).

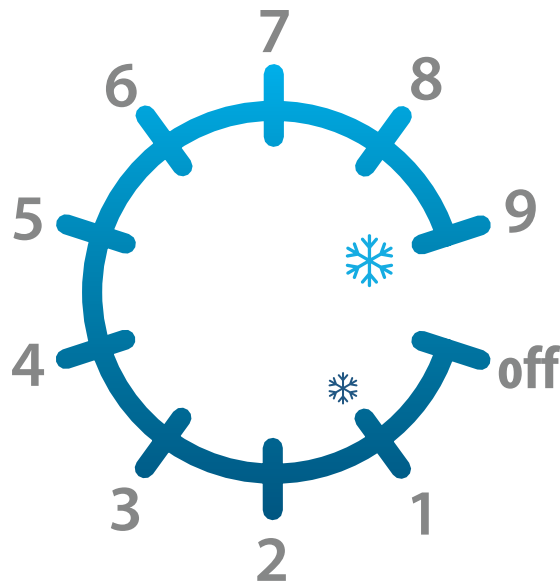

Afb. 2. Instelling temperatuurregelknop. **1** is de warmste stand, **9** is de koudste.

Onderhoud en service

Onderhoud en service

⚠ WAARSCHUWING!	
	<ul style="list-style-type: none"> • Alleen gekwalificeerde technici mogen het apparaat installeren en onderhouden. Om een gekwalificeerde technicus te vinden, kunt u gebruikmaken van onze zoekfunctie voor servicebedrijven op: truemfg.com/support/service-locator/. • Schakel alle nutsvoorzieningen (gas, elektriciteit, water) uit en vergrendel ze volgens goedgekeurde praktijken tijdens onderhoud of service.
 	<p>De eigenaar van het apparaat is verantwoordelijk voor het uitvoeren van een risicoanalyse m.b.t. persoonlijke beschermingsmiddelen (PBM) en voor het verzekeren van adequate bescherming tijdens onderhouds- en reinigingswerkzaamheden.</p> <p>Gebruik geschikte gereedschappen, veiligheidsuitrusting en PBM tijdens installatie- en servicewerkzaamheden.</p>
	<p>Scherpe randen!</p> <ul style="list-style-type: none"> • Wees voorzichtig bij het verplaatsen, installeren, reinigen, repareren en onderhouden van het apparaat, om snijwonden te voorkomen. Wees voorzichtig als u onder het apparaat reikt of aan metalen onderdelen werkt. • Blijf op een afstand van plekken met knelgevaar, zoals de spleet tussen de deuren en de kast van het apparaat. Let op als u de deuren sluit, terwijl er kinderen in de buurt zijn.

⚠ WAARSCHUWING!	
	<p>Gevaar voor elektrische schokken of brandwonden!</p> <ul style="list-style-type: none"> • Het uitschakelen van een elektronische regeling of het op 0 (uit) zetten van temperatuurregelaars verwijdt NIET de spanning van alle onderdelen. Trek de stekker uit het stopcontact of schakel de stroomtoevoer uit, voordat u installatie- of servicewerkzaamheden uitvoert. • Reinig het apparaat NIET met een hogedrukreiniger of -slang.
	<p>Ontvlambaar koelmiddel en brandbare isolatie gebruikt! Laat uw apparaat onderhouden door een erkend servicebedrijf, om het risico van mogelijke ontbranding door verkeerde onderdelen of onjuist onderhoud tot een minimum te beperken en om de gezondheid en veiligheid van de gebruikers te waarborgen.</p>
	<p>Gevaar voor pletten of snijden! Let op wanneer u het apparaat uitpakt, installeert, verplaatst of onderhoudt.</p>
	<p>Gladde oppervlakken! Vocht als gevolg van een onjuiste afvoer kan oppervlakken in de buurt van het apparaat glad maken. Het is uw plicht uw klanten onmiddellijk te waarschuwen voor het gladde oppervlak en om het vocht te verwijderen. Alle natte vloeren moeten worden gemarkeerd met een overeenkomstig waarschuwingsbord.</p>

Onderhoud en service (vervolg)

! HANDELING DOOR DE GEBRUIKER!



- In de specifieke installatiehandleiding voor uw model wordt gedetailleerde onderhouds- en service-informatie gegeven. U vindt deze handleiding op www.truemfg.com/support/manuals. U kunt ook de QR-code in dit document gebruiken of contact opnemen met de technische support van TRUE.
- Eventuele aanpassingen aan het apparaat moeten worden uitgevoerd **NADAT** is gecontroleerd of de kast waterpas staat en goed wordt ondersteund.

! LET OP!



De eigenaar van het apparaat dient ervoor te zorgen dat het correct onderhouden wordt zoals beschreven in de installatiehandleiding. Regelmatige reiniging en onderhoudswerkzaamheden vallen niet onder de garantie van TRUE.



Afb. 1. Voorbeeld van OEM-onderdelen.

Onderdelen vervangen

- Vervang onderdelen door originele reserveonderdelen (OEM) zoals weergegeven in afb. 1. OEM-onderdelen beperken het risico van ontbranding door verkeerde onderdelen tot een minimum. Bij gebruik van niet-OEM-onderdelen kan de garantie van TRUE vervallen.
- Laat uw apparaat onderhouden door een erkend servicebedrijf, om het risico van mogelijke ontbranding door verkeerde onderdelen of onjuist onderhoud tot een minimum te beperken en om de gezondheid en veiligheid van de gebruikers te waarborgen.

Onderhoud en service (vervolg)

Aanbevolen onderhoud

Hieronder worden de aanbevolen onderhoudswerkzaamheden en -intervallen vermeld. Sommige werkzaamheden kunnen, afhankelijk van uw installatie, vaker vereist zijn.

Onderhoudswerkzaamheden	Maandelijks	Driemaandelijks	Jaarlijks
Controleer of het apparaat de producttemperatuur handhaaft.	X	X	X
Controleer het snoer op beschadiging en vervang het onmiddellijk in geval van schade.	X	X	X
Controleer of het snoer goed in het stopcontact zit.			X
Inspecteer de algemene toestand van het apparaat en de onderdelen ervan (zoals wielen, deuren en scharnieren).	X	X	X
Controleer de werking van alle bewegende delen (zoals ventilatormotoren, deuren en deurkoorden).			X
Controleer de fysieke toestand van alle pakkingen en controleer of deze goed afdichten.		X	X
Inspecteer alle lampen, lampaansluitingen, LED-modules en LED-moduleaansluitingen.	X	X	X
Controleer alle condensorspiralen (vooraan en achteraan) op stof en vuil en verwijder eventueel vuil.	X	X	X
Controleer de fysieke toestand van alle condensor- en verdamperspiralen en maak indien nodig de ribben van de spiraal recht.		X	X
Controleer alle verdamperspiralen op stof en vuil en verwijder eventueel vuil.		X	X
Controleer of er geen vuil in de afvoerleiding zit.		X	X

Onderhoud en service (vervolg)

De condensorspiraal reinigen

⚠ WAARSCHUWING!	
 	<p>De eigenaar van het apparaat is verantwoordelijk voor het uitvoeren van een risicoanalyse m.b.t. persoonlijke beschermingsmiddelen (PBM) en voor het verzekeren van adequate bescherming tijdens onderhouds- en reinigingswerkzaamheden.</p> <p>Gebruik geschikte gereedschappen, veiligheidsuitrusting en PBM tijdens installatie- en servicewerkzaamheden.</p>
	<p>Gevaar voor elektrische schokken of brandwonden!</p> <ul style="list-style-type: none"> Trek de stekker uit het stopcontact of schakel de stroomtoevoer uit, voordat u installatie- of servicewerkzaamheden uitvoert. Reinig het apparaat NIET met een hogedrukreiniger of -slang.
	<p>Scherpe randen! Spiraalribben en metalen onderdelen kunnen scherp zijn. Wees voorzichtig bij het verplaatsen, installeren, reinigen, repareren en onderhouden van het apparaat, om snijwonden te voorkomen.</p>
	<p>Risico op oogletsel! Rondvliegende stof- en vuildeeltjes kunnen oogletsels veroorzaken. Het is raadzaam om oogbescherming te dragen.</p>

⚠ LET OP!	
	<p>Het reinigen van de condensorspiralen valt niet onder de garantie! Verontreinigde condensorspiralen kunnen storingen van het apparaat veroorzaken.</p>

Bij de meeste apparaten kunt u de condensor vrijmaken door het buitenste ventilatierooster of de buitenste afdekking te verwijderen. Raadpleeg de specifieke installatiehandleiding voor uw model voor specifieke instructies.

Condensorspiralen verzamelen vuil en dienen om de 30 dagen of indien nodig te worden gecontroleerd.

U kunt maandelijks of indien nodig het stof of vuil van de condensorspiraal verwijderen volgens een van de onderstaande methoden:

- Borstel het vuil weg met een harde borstel. Borstel nooit dwars over de ribben van de spiraal.
- Reinig de ribben van de spiraal met een geschikte stofzuiger.
- Blaas voorzichtig CO₂, stikstof of perslucht door de ribben van de spiraal.

Installeer **GEEN** filtermateriaal voor de condensorspiraal.

Als u het stof en vuil niet voldoende kunt verwijderen, neem dan contact op met een gekwalificeerde technicus.

Algemeen onderhoud en reiniging van de oppervlakken

⚠ WAARSCHUWING!	
 	<p>Gevaar voor elektrische schokken en brand!</p> <p>Reinig het apparaat NIET met een hogedrukreiniger of -slang.</p>
	<p>Gladde oppervlakken! Vocht als gevolg van een onjuiste afvoer kan oppervlakken in de buurt van het apparaat glad maken. Het is uw plicht uw klanten onmiddellijk te waarschuwen voor het gladde oppervlak en om het vocht te verwijderen. Alle natte vloeren moeten worden gemarkeerd met een overeenkomstig waarschuwingsbord.</p>
 	<p>De eigenaar van het apparaat is verantwoordelijk voor het uitvoeren van een risicoanalyse m.b.t. persoonlijke beschermingsmiddelen (PBM) en voor het verzekeren van adequate bescherming tijdens onderhouds- en reinigingswerkzaamheden.</p> <p>Gebruik geschikte gereedschappen, veiligheidsuitrusting en PBM tijdens installatie- en servicewerkzaamheden.</p>

Pakkingen

- Reinig de pakkingen met warm zeepsop.
- Gebruik **GEEN** scherp gereedschap of mes om een pakking af te schrapen.
- Gebruik geen onverdunde reinigingsmiddelen.

Binnenkant

- Reinig de binnenkant met een milde oplossing van zuiveringszout en water om geuren te elimineren. Gebruik **GEEN** agressieve of schurende reinigingsmiddelen.
- Gebruik **GEEN** reinigingsmiddelen voor rvs of soortgelijke oplosmiddelen om kunststof of gepoedercoate onderdelen te reinigen.

Buitenkant

- Gebruik **GEEN** reinigingsmiddelen voor rvs of soortgelijke oplosmiddelen om kunststof of gepoedercoate onderdelen te reinigen.
- Reinig rvs **NIET** met staalwol of schuurmiddelen. Gebruik **GEEN** reinigings- of ontvettingsmiddelen met chloriden of fosfaten. Raadpleeg de specifieke handleiding voor uw model voor meer informatie.



DZIĘKUJEMY ZA

ZAKUP NASZEGO URZĄDZENIA



⚠ OSTRZEŻENIE!



Przed przystąpieniem do montażu, eksploatacji, konserwacji albo serwisowania urządzenia **przeczytać** niniejszy dokument ze zrozumieniem. W przeciwnym razie może dojść do awarii urządzenia, uszkodzenia mienia, wystąpienia poważnych urazów albo śmierci. Gwarancja nie obejmuje awarii urządzenia, urazów ani uszkodzenia mienia w wyniku nieprawidłowego montażu urządzenia.



📌 DZIAŁANIE UŻYTKOWNIKA!

TRUE może śledzić historię urządzenia po numerze seryjnym. Dla ułatwienia warto zarejestrować urządzenie wpisując poniżej pełną nazwę modelu oraz numer seryjny. Informacje te można znaleźć na tabliczce znamionowej urządzenia. Lokalizacja tabliczki różni się w zależności od urządzenia.

Nazwa modelu:

Numer seryjny:

True Manufacturing Co., Inc.

2001 East Terra Lane • O'Fallon, Missouri 63366-4434
(636) 240-2400 • FAKS: (636)-272-2408

FAKS międzynarodowy: (636)-272-7546 • (800)-325-6152

Dział części zamiennych: (800)-424-TRUE (424-8783)
Dział części zamiennych FAKS: (636)-272-9471



PODRĘCZNIK MONTAŻU

Skrócona instrukcja dla ogólnych modeli

Instrukcja oryginalna i tłumaczenia

Amerika Północna – Kanada i Karaiby

Linia ws. gwarancji +1 855-878-9277
Faks ws. gwarancji +1 636-980-8510
E-mail ws. gwarancji warrantyinquiries@truemfg.com
Linia ws. informacji technicznej +1 855-372-1368
E-mail do wsparcia technicznego service@truemfg.com
7:00 – 18:00 CST poniedziałek–piątek,
8:00–12:00 w soboty

Meksyk

Telefon: +52 555-804-6343/44
service-mexicocity@truemfg.com
9:00 – 17:30 pn.-pt.

Ameryka Łacińska

Telefon: +52 555-804-6343/44
servicelatam@truemfg.com
9:00 – 17:30 pn.-pt.

Zjednoczone Królestwo, Irlandia, Środkowy Wschód, Afryka i Indie

Telefon: +44 (0) 800-783-2049
service-emea@truemfg.com
8:30 – 17:00 pn.-pt.

Australia

Telefon: +61 2-9618-9999
service-aus@truemfg.com
8:30 – 17:00 pn.-pt.

Unia Europejska i Wspólnota Niepodległych Państw

Telefon: +49 (0) 7622-6883-0
service-emea@truemfg.com
8:00 – 17:00 pn.-pt.

Instrukcje montażu i serwisu poszczególnych modeli

Nasze instrukcje montażu i serwisu poszczególnych modeli są aktualizowane w miarę pojawiania się nowych informacji i modeli. Aby uzyskać dostęp do najnowszej wersji instrukcji montażu danego modelu, zeskanuj poniższy kod QR albo odwiedź naszą bibliotekę instrukcji serwisu i montażu pod adresem:

truemfg.com/support/manuals/



Skrócona instrukcja obsługi

! UWAGA!



Ten dokument ma zastosowanie dla wielu rodzin modeli; dostęp do instrukcji producenta dla konkretnego modelu można uzyskać poprzez stronę truemfg.com/support/manuals/, skanując kod QR z tego dokumentu, albo kontaktując się z działem serwisu technicznego TRUE.

Gratulacje!

Podstawowym przeznaczeniem niniejszego dokumentu jest pomoc w montażu, konserwacji oraz serwisowaniu urządzenia TRUE. Dokument zawiera istotne informacje na temat bezpieczeństwa, eksploatacji, konserwacji oraz serwisowania urządzenia. **NIE** wyrzucać niniejszego dokumentu. TRUE jest wyłącznym producentem urządzenia. Pomoc w znalezieniu wykwalifikowanego technika można uzyskać na naszej stronie internetowej, w zakładce Service Company Locator pod adresem truemfg.com/support/service-locator/

Spis treści

Wstęp

Definicje haseł i symboli 165

Ważne informacje bezpieczeństwa

Podstawowe ostrzeżenia dotyczące bezpieczeństwa i eksploatacji..... 166
 Ostrzeżenia dotyczące urazów 167
 Ostrzeżenia dotyczące chłodziw węglowodorowych 168
 Ostrzeżenia dotyczące utylizacji 168
 Ostrzeżenia dotyczące bezpieczeństwa elektrycznego 169

Informacje o urządzeniu i wymagania montażowe

Specyfikacja urządzenia 170
 Odstępy 171
 Instalacja elektryczna 172

Montaż i konfiguracja

Rozpakowywanie i kontrola 173
 Śruba poziomująca, montaż nóg lub kótek..... 174
 Poziomowanie urządzenia 175
 Uszczelnienie przestrzeni między urządzeniem a posadzką..... 175
 Montaż półki 175

Obsługa urządzenia

Rozruch..... 176
 Umieszczenie przełącznika oświetlenia 176
 Ogólna sekwencja działania 177

Konserwacja i serwisowanie

Wymiana podzespołu..... 183
 Zalecana konserwacja..... 184
 Czyszczenie węzownicy skraplacza 186
 Ogólna pielęgnacja i czyszczenie powierzchni..... 186

Wstęp

Zawarte w niniejszym dokumencie ostrzeżenia, wskazówki i zalecenia mają na celu zapobiec uszkodzeniu urządzenia, wystąpieniu urazów albo śmierci. Przed dalszymi czynnościami dokładnie zapoznać się z wszystkimi ostrzeżeniami, wskazówkami i zaleceniami, aby zagwarantować stałe bezpieczeństwo eksploatacji i konserwacji urządzenia TRUE.

Definicje haseł i symboli

Poniżej przedstawiono symbole zastosowane w niniejszym dokumencie. Niektóre symbole mogą nie występować w dokumencie.

Definicje haseł ostrzegawczych	
NIEBEZPIECZEŃSTWO!	Sytuacja bezpośrednio niebezpieczna, która – jeśli nie zostanie wyeliminowana – doprowadzi do poważnych urazów lub śmierci.
OSTRZEŻENIE!	Sytuacja potencjalnie niebezpieczna, która – jeśli nie zostanie wyeliminowana – może doprowadzić do poważnych urazów lub śmierci.
OSTROŻNIE!	Sytuacja potencjalnie niebezpieczna, która – jeśli nie zostanie wyeliminowana – może spowodować lekkie do średnich urazów; niebezpieczne działanie.
DZIAŁANIE UŻYTKOWNIKA!	Ostrzeżenie dotyczące działania użytkownika, przestrzegać wszystkich zaleceń, aby uniknąć uszkodzenia urządzenia lub produktu.
UWAGA!	Ważna informacja niepowiązana z zagrożeniem albo ryzykiem wystąpienia urazów.

Symbole bezpieczeństwa	
	Alert bezpieczeństwa; ostrzega czytelnika o potencjalnym zagrożeniu urazami. Przestrzegać wszystkich komunikatów bezpieczeństwa oznaczonych tym symbolem, aby uniknąć ewentualnych urazów albo śmierci.
	Łatwopalny materiał; zagrożenie pożarem.
	Zagrożenie porażeniem prądem.
	Ryzyko przewrócenia urządzenia.
	Ostry element; zagrożenie przecięciem lub skaleczeniem.
	Zagrożenie dla oczu; ryzyko urazu oczu.
	Zagrożenie wybuchem butli pod ciśnieniem.
	Zagrożenie w związku ze śliską powierzchnią.
	Zagrożenie zgnieceniem lub przecięciem.

Symbole dodatkowe	
	Symbol ostrzeżenia o obowiązkowych działaniach; ostrzega czytelnika o wymaganych albo zalecanych działaniach. Przestrzegać wszystkich komunikatów i zaleceń oznaczonych tym symbolem, aby uniknąć uszkodzenia urządzenia albo produktu.
	UWAGA > Ważna informacja niepowiązana z zagrożeniem albo ryzykiem wystąpienia urazów.
	Przed przystąpieniem do montażu, eksploatacji albo serwisowania urządzenia, ze zrozumieniem przeczytać podręcznik montażu.
	Stosować ochronę oczu .
	Stosować rękawice ochronne .
	Zabezpieczyć butle z gazem przed upadkiem.
	NIE stosować przedłużacza.
	NIE stosować wtyczek przejściowych.
	NIE utylizować razem z odpadami komunalnymi.

Ważne informacje bezpieczeństwa

Ważne informacje bezpieczeństwa

Podstawowe ostrzeżenia dotyczące bezpieczeństwa i eksploatacji

Stosować podstawowe środki ostrożności, w tym wymienione poniżej, aby ograniczyć ryzyko wystąpienia urazów, porażenia prądem, pożaru albo śmierci.

⚠ OSTRZEŻENIE!



Przed przystąpieniem do montażu, eksploatacji, konserwacji, albo serwisowania urządzenia przeczytać niniejszy dokument ze zrozumieniem. W przeciwnym razie może dojść do awarii urządzenia, uszkodzenia mienia, wystąpienia poważnych urazów, albo śmierci. Gwarancja nie obejmuje awarii urządzenia ani uszkodzenia mienia w wyniku nieprawidłowego montażu urządzenia.





- Montaż, eksploatacja oraz konserwacja urządzenia przeprowadzane niezgodnie z niniejszym dokumentem negatywnie wpływają na bezpieczeństwo, wydajność urządzenia, trwałość podzespołów oraz gwarancję.
- Urządzenie musi zostać zamontowane zgodnie z obowiązującymi przepisami, kodeksami i regulacjami.
- Producent nie ponosi odpowiedzialności za urazy albo szkody wynikające z nieprawidłowego i nierozsądnego wykorzystania urządzenia.
- Urządzenie nie powinno być używane, czyszczone ani konserwowane przez osoby (w tym dzieci) o ograniczonych zdolnościach fizycznych, sensorycznych lub umysłowych, nieposiadające doświadczenia i wiedzy, bez odpowiedniego przeszkolenia albo nadzoru.
- **NIE** montować ani nie eksploatować urządzenia, które było nieprawidłowo używane, nadmiernie eksploatowane, uszkodzone albo zmodyfikowane względem oryginalnych specyfikacji producenta.
- **NIE** modyfikować ani nie przerabiać urządzenia. Nieprawidłowo wprowadzone zmiany mogą skutkować porażeniem prądem, urazami, pożarem albo śmiercią.
- **NIE** używać urządzeń elektrycznych wewnątrz przegród do przechowywania żywności, chyba że zostały zatwierdzone przez producenta.
- Właściciel urządzenia jest odpowiedzialny za przeprowadzenie oceny zagrożenia środków ochrony indywidualnej (ŚOI) i zapewnienie odpowiedniej ochrony podczas procedur konserwacji i czyszczenia.
- Podczas montażu i serwisowania stosować odpowiednie narzędzia, urządzenia zabezpieczające oraz ŚOI.
- Używać urządzenia tylko zgodnie z przeznaczeniem, tak jak opisano w niniejszym dokumencie. W przeciwnym razie może dojść do uszkodzenia urządzenia, wystąpienia urazów albo śmierci.
- Przeciężenie, nieprawidłowy montaż albo nieprawidłowy załadunek półek może spowodować oberwanie się półek (i negatywnie wpłynąć na działanie urządzenia), skutkując uszkodzeniem urządzenia, uszkodzeniem produktów albo urazami.
- Utrzymywać obszar wokół urządzenia w czystości, aby uniknąć uszkodzenia urządzenia przez pył i szkodniki.

Ważne informacje bezpieczeństwa (cd.)

Ostrzeżenia dotyczące urazów

Urządzenie mogą montować i serwisować wyłącznie wykwalifikowani technicy. Pomoc w znalezieniu wykwalifikowanego technika można uzyskać na naszej stronie internetowej, w zakładce Service Company Locator pod adresem truemfg.com/support/service-locator/. Firma TRUE jest wyłącznie producentem urządzenia i nie jest odpowiedzialna za montaż.

⚠ NIEBEZPIECZEŃSTWO!

	NIE pozwalać dzieciom na zabawę urządzeniem albo w jego wnętrzu. Mogłoby to doprowadzić do uwięzienia dziecka albo wystąpienia urazów.
	NIE przechowywać ani nie używać poniższych substancji w pobliżu tego lub jakiegokolwiek innego urządzenia: <ul style="list-style-type: none"> • Benzyny lub innych łatwopalnych oparów i cieczy • Substancji palnych albo wybuchowych, takich jak aerozole zawierające palne paliwo • Innych substancji lotnych albo łatwopalnych
 	Przed przystąpieniem do wiercenia, cięcia lub przebijania ścian wewnętrznych lub zewnętrznych należy skontaktować się z Contact TRUE Manufacturing , aby zlokalizować przewody czynnika chłodniczego oraz przewody elektryczne. W przeciwnym razie może dojść do uszkodzenia, wystąpienia urazów albo śmierci.

⚠ OSTRZEŻENIE!

	Urządzenie mogą montować i serwisować wyłącznie wykwalifikowani technicy. <ul style="list-style-type: none"> • Podczas montażu i serwisowania stosować odpowiednie narzędzia, urządzenia zabezpieczające oraz środki ochrony indywidualnej (ŚOI). • NIE dotykać zimnych powierzchni w komorze zamrażarki wilgotnymi lub mokrymi dłońmi. Skóra może przywrzeć do bardzo zimnych powierzchni.
	Produkt ten naraża użytkownika na kontakt z substancjami chemicznymi, takimi jak ftalan di-(2-etyloheksylu) (DEHP), uznawany w stanie Kalifornia za substancję rakotwórczą, powodującą uszkodzenia płodu oraz bezpłodność. Więcej informacji: p65warnings.ca.gov/ .
	Śliska powierzchnia! Nieprawidłowo odprowadzana wilgoć może tworzyć wokół urządzenia śliskie powierzchnie. Użytkownik urządzenia ma obowiązek niezwłocznie ostrzec klientów o śliskiej powierzchni oraz ją osuszyć. Wszystkie obszary z mokrą powierzchnią muszą zostać oznaczone odpowiednim znakiem ostrzegawczym.
	Ostre krawędzie! Zachować ostrożność podczas przenoszenia, montażu, czyszczenia, serwisowania i konserwacji urządzenia, aby uniknąć skaleczenia. Zachować ostrożność podczas sięgania pod urządzenie i dotykania metalowych podzespołów. <ul style="list-style-type: none"> • Trzymać palce z dala od obszarów, na których występuje ryzyko ich zmiążdżenia, takich jak przestrzeń między drzwiami urządzenia a otaczającymi je szafkami. Jeśli w pobliżu znajdują się dzieci, zachować ostrożność przy zamykaniu drzwi.
	Zagrożenie przewróceniem urządzenia! Ryzyko przewrócenia urządzenia może wystąpić podczas jego rozpakowywania, montażu albo przenoszenia. Stosować odpowiednie środki ostrożności. Zastosowanie ograniczników może zmniejszyć (ale nie wyeliminować) ryzyko przewrócenia. Nie pozwalać dzieciom na wspinanie się na urządzenie ani na chwytanie się szuflad, drzwi i półek.
	Zagrożenie zgnieciem lub przecięciem! Zachować odstęp lub podczas rozpakowywania, montażu, przenoszenia lub serwisowania urządzenia.
	Zagrożenie porażeniem elektrycznym lub poparzeniem! Więcej informacji, patrz: „Ostrzeżenia dotyczące bezpieczeństwa elektrycznego”.

Ważne informacje bezpieczeństwa (cd.)

Ostrzeżenia dotyczące chłodziw węglowodorowych

Urządzenia TRUE wykorzystują chłodziwa węglowodorowe (R-290/513A/600a). Sprawdzić tabliczkę znamionową, aby określić chłodziwo danego urządzenia. Lokalizacja tabliczki znamionowej zależy od modelu urządzenia.

⚠ NIEBEZPIECZEŃSTWO!



Ryzyko pożaru lub wybuchu! Stosowane jest chłodziwo palne.

- Wszystkie czynności serwisowe i konserwacyjne muszą być wykonywane przez wykwalifikowanych techników. Pozwala to zminimalizować ryzyko pożaru albo urazów z powodu nieprawidłowych części lub niewłaściwego serwisowania.
- Sprawdzić tabliczkę znamionową, aby określić chłodziwo danego urządzenia. Lokalizacja tabliczki znamionowej zależy od modelu urządzenia.
- **NIE** uszkadzać układu chłodzenia podczas transportu ani montażu.
- Jeśli urządzenie uległo uszkodzeniu, przed dalszymi czynnościami sprawdzić integralność układu chłodzenia.
- Nie używać ostrych przedmiotów ani narzędzi do usuwania lodu albo szronu. **NIE** używać urządzeń mechanicznych do przyspieszenia rozmrażania.
- Utylizować zgodnie z obowiązującymi przepisami, kodeksami i regulacjami. Przestrzegać wszystkich środków ostrożności związanych z łatwopalnymi chłodziwami.
- **NIE** używać urządzeń elektrycznych wewnątrz przegród do przechowywania żywności, chyba że są one typu zalecanego przez producenta.

Ostrzeżenia dotyczące utylizacji

⚠ NIEBEZPIECZEŃSTWO!



Niebezpieczeństwo uwięzienia dzieci!

W wyrzuconych urządzeniach dzieci mogą się zaklinować i udusić. Nie utylizować urządzenia, jeśli nie zostaną wprowadzone środki zapobiegające uwięzieniu dzieci, nawet jeśli urządzenie miało być bez nadzoru zaledwie przez chwilę.

Aby zapobiec uwięzieniu dzieci, należy:

- Usunąć wszystkie drzwi urządzenia (albo szuflady w przypadku urządzeń z szufladami).
- Pozostawić wszystkie szuflady i półki wewnętrzne na miejscu, aby wspinanie się wewnątrz urządzenia (albo zmieszczenie się do niego) było utrudnione.



Ryzyko pożaru lub wybuchu! Zastosowano łatwopalne chłodziwo i izolację. Utylizować zgodnie z obowiązującymi przepisami, kodeksami i regulacjami. Należy przestrzegać wszystkich środków ostrożności związanych z łatwopalnymi chłodziwami i izolacją.



NIE utylizować urządzenia razem z odpadami komunalnymi.

Ważne informacje bezpieczeństwa (cd.)

Ostrzeżenia dotyczące bezpieczeństwa elektrycznego

⚠ OSTRZEŻENIE!



Zagrożenie porażeniem elektrycznym, poparzeniem albo pożarem!

- Właściciel urządzenia ma obowiązek dopilnować, aby podłączenie elektryczne spełniało wszystkie obowiązujące przepisy budowlane. Nieprzestrzeganie tych przepisów może skutkować uszkodzeniem urządzenia, pożarem, porażeniem prądem, poparzeniami, poważnymi urazami albo śmiercią.
- Przed podłączeniem urządzenia do zasilania sprawdzić, czy napięcie zasilania i parametry obwodu są odpowiednie dla urządzenia. Niezwłocznie naprawić nieprawidłowe napięcie albo wielkość obwodu.
- Przed podłączeniem urządzenia do zasilania upewnić się, że zasilanie jest prawidłowo uziemione. Jeśli zasilanie nie jest uziemione, niezwłocznie to naprawić. TRUE zaleca wynajęcie wykwalifikowanego elektryka do sprawdzenia, czy gniazdo i obwód są prawidłowo uziemione.
- **NIE** czyścić urządzenia za pomocą myjki ciśnieniowej lub węża. NIE zanurzać przewodu zasilającego w wodzie.
- Wyłączenie zasilania regulatora elektronicznego lub ustawienie regulatorów temperatury w pozycji 0 (wył.) może nie spowodować odłączenia zasilania od wszystkich podzespołów. Przed montażem albo serwisowaniem urządzenia odłączyć urządzenie albo wyłączyć zasilanie.
- Urządzenie powinno być zasilane z oddzielnego, dedykowanego obwodu elektrycznego. Gwarantuje to najlepszą wydajność i zapobiega przeciążeniu zasilania.
- **Przewód zasilający producenta oryginalnego sprzętu (OEM) ma wtyk uziemienia, który minimalizuje ryzyko porażenia prądem.**
 - Nie zdejmować styku uziemienia z przewodu zasilającego! Aby zachować bezpieczeństwo osobiste, urządzenie musi być prawidłowo uziemione.
 - **Nie stosować przedłużacza!** Przedłużacz to każdy element, który zwiększa długość przewodu zasilającego OEM podczas podłączania przewodu do źródła zasilania.
 - **Nie stosować wtyczki przejściowej!** Wtyczka przejściowa zmienia konfigurację wtyczki OEM podczas podłączania wtyczki do źródła zasilania.
- **Nie używać przewodu zasilającego, na którym widoczne są pęknięcia lub uszkodzenia spowodowane ścieraniem na całej długości lub na którymkolwiek z końców.**
 - Natychmiast zlecić wykwalifikowanemu technikowi wymianę uszkodzonych przewodów zasilających OEM na podzespoły OEM.
 - Nigdy nie odłączać urządzenia, ciągnąc za przewód zasilający. Chwycić za wtyczkę i prosto wyciągnąć ją z gniazda.
 - Podczas przenoszenia urządzenia uważać, aby się nie przewrócić ani nie uszkodzić przewodu zasilającego.
 - Nie wykorzystywać kabla zasilającego, aby zapobiec przemieszczaniu się urządzenia. Zawsze stosować odpowiednie środki, aby utrzymać urządzenie na miejscu bez przenoszenia naprężeń na przewód zasilający.
 - Trzymać przewód zasilający z dala od nagranych powierzchni.
 - **NIE** dopuszczać, aby przewód zasilający zwisał nad krawędzią stołu albo blatu.
 - **NIE** dopuszczać do nadmiernego zgięcia przewodu ani nie umieszczać na nim ciężkich obiektów.

ⓘ UWAGA!



Gwarancja firmy TRUE nie obejmuje:

- Awarii sprzętarki w wyniku nieprawidłowego napięcia wejściowego.
- Urządzenia z naruszonymi przewodami zasilającymi producenta oryginalnego sprzętu.
- Urządzenia podłączonego do wtyczek przejściowych albo przedłużaczy.

Więcej informacji można znaleźć w pełnej treści deklaracji gwarancyjnej TRUE.

Informacje o urządzeniu i wymagania montażowe

Informacje o urządzeniu i wymagania montażowe

! DZIAŁANIE UŻYTKOWNIKA!



Firma TRUE nie odpowiada za uszkodzenia powstałe podczas transportu. Przed potwierdzeniem odbioru i montażem urządzenia dokładnie sprawdzić, czy nie uległo uszkodzeniu podczas transportu. Jeśli tak się stało, należy zanotować wszystkie uszkodzenia na potwierdzeniu odbioru, niezwłocznie złożyć reklamację u przewoźnika i skontaktować się z TRUE. **Nie montować i nie użytkować urządzenia.**

Dziękujemy za wybór TRUE Manufacturing jako dostawcy rozwiązań chłodzących. W celu montażu urządzenia TRUE zdecydowanie zaleca skorzystać z usług wykwalifikowanego technika, aby mieć pewność, że montaż został przeprowadzony prawidłowo. Koszt profesjonalnego montażu to dobrze wydane pieniądze. Urządzenia mogą montować i serwisować wyłącznie wykwalifikowani technicy.

Pomoc w znalezieniu wykwalifikowanego technika można uzyskać na naszej stronie internetowej:

truemfg.com/support/service-locator/.

Firma TRUE jest wyłącznie producentem urządzenia i nie jest odpowiedzialna za montaż.

Właściciel urządzenia jest odpowiedzialny za prawidłowy montaż i konserwację urządzenia w sposób zgodny z opisem zawartym w niniejszym dokumencie. Gwarancja TRUE nie obejmuje rutynowego dbania o urządzenie ani procedur konserwacji.

Specyfikacja urządzenia

Niektóre istotne informacje o urządzeniu:

- Urządzenie przetestowane dla IEC wg ISO Climate Class 5 [temperatura 104°F (40°C), wilgotność względna 40%].
- Urządzenie przetestowane dla IEC wg ISO Climate Class 8 [temperatura 75°F (24°C), wilgotność względna 55%].
- Urządzenie przetestowane pod kątem ciśnienia akustycznego ważonego poniżej 70 dB.
- Urządzenie nie jest przeznaczone do przechowywania lub ekspozycji potencjalnie niebezpiecznej żywności, jeśli temperatura ustawiona jest na wartość powyżej 41 °F (5 °C).
- Urządzenie nie nadaje się do użytku na zewnątrz, chyba że na tabliczce znamionowej podano inaczej.
- Urządzenie nie nadaje się do obszaru, w którym można używać myjki ciśnieniowej lub węża.
- Urządzenie podłączać do oddzielnego, dedykowanego obwodu elektrycznego!
- **NIE** stosować przedłużacza ani wtyczek przejściowych.
- Przed podłączeniem urządzenia do zasilania sprawdzić, czy napięcie zasilania ($\pm 5\%$) i natężenie są zgodne z parametrami eksploatacyjnymi urządzenia z tabliczki znamionowej. Natychmiast skorygować nieprawidłowe napięcie albo natężenie zasilania wejściowego. Lokalizacja tabliczki znamionowej zależy od modelu urządzenia.
- Przed podłączeniem urządzenia do zasilania upewnić się, że zasilanie jest prawidłowo uziemione. Jeśli zasilanie nie jest uziemione, niezwłocznie to naprawić.
- Upewnić się, że miejsce montażu zapewnia odpowiednie odstępy i wystarczający przepływ powietrza dla urządzenia. Patrz "Odstępy".
- Przeczytać wszystkie ostrzeżenia i instrukcje konserwacji oraz ich przestrzegać. W przeciwnym razie może dojść do uszkodzenia urządzenia i unieważnienia gwarancji.

Informacje o urządzeniu i wymagania montażowe (cd.)

Odstępy

! UWAGA!

Gwarancja przestaje obowiązywać, jeśli wentylacja nie jest odpowiednia.

Upewnnić się, że urządzenie znajduje się w odpowiedniej odległości od otaczających je obiektów, aby była możliwa prawidłowa wentylacja. Wszystkie otwory wentylacyjne w obudowie urządzenia lub w konstrukcji, w której znajduje się urządzenie, powinny być drożne.



MODEL	GÓRA	BOKI	TYŁ
CVM-11/13	1" (25,4 mm)	0" (0 mm)	1" (25,4 mm)
CVM-27	0" (0 mm)	0" (0 mm)	1" (25,4 mm)
Deli	bd.; Otwarte	0" (0 mm)	Otwarte
Zamrażarka FLM	0" (0 mm)	0" (0 mm)	3" (76,2 mm)
Chłodziarka FLM	0" (0 mm)	0" (0 mm)	1" (25,4 mm)
G4SM	0" (0 mm)	0" (0 mm)	1" (25,4 mm)
GDIM	1" (25,4 mm)	0" (0 mm)	3" (76,2 mm)
GDM-05/05F	12"; Otwarte (304,8 mm)	1" (25,4 mm)	1" (25,4 mm)
GDM-07F	1" (25,4 mm)	1" (25,4 mm)	3" (76,2 mm)
GDM-10/12/10-58	1" (25,4 mm)	0" (0 mm)	1" (25,4 mm)
GDM-11SD	0" (0 mm)	0" (0 mm)	1" (25,4 mm)
Zamrażarki GDM	3" (76,2 mm)	0" (0 mm)	3" (76,2 mm)
Chłodziarki GDM	0" (0 mm)	0" (0 mm)	1" (25,4 mm)
GEM	0" (0 mm)	0" (0 mm)	1" (25,4 mm)
Chłodziarki do szklanek i kieliszków	1" (25,4 mm)	1" (25,4 mm)	1" (25,4 mm)
Seria specjalistyczna	12"; Otwarte (304,8 mm)	0" (0 mm)	1" (25,4 mm)
Zamrażarka serii T	3" (76,2 mm)	0" (0 mm)	3" (76,2 mm)
Chłodziarka serii T	0" (0 mm)	0" (0 mm)	1" (25,4 mm)
TAC	8" (203,2 mm)	0" (0 mm)	3" (76,2 mm)
TBB	1" (25,4 mm)	1" (25,4 mm)	1" (25,4 mm)
TBR/TDR	0" (0 mm)	0" (0 mm)	0" (0 mm)

MODEL	GÓRA	BOKI	TYŁ
TCGG	0" (0 mm)	0" (0 mm)	Otwarte
TCM	0" (0 mm)	1" (25,4 mm)	1" (25,4 mm)
TCR/TCF	0" (0 mm)	0" (0 mm)	0" (0 mm)
TD	1" (25,4 mm)	1" (25,4 mm)	1" (25,4 mm)
TDB	1" (25,4 mm)	1" (25,4 mm)	1" (25,4 mm)
TDC	bd.; Otwarte	1" (25,4 mm)	Otwarte
TDD	1" (25,4 mm)	1" (25,4 mm)	1" (25,4 mm)
TDM/TGM	Otwarte	1" (25,4 mm)	Otwarte
TFM	Otwarte	1" (25,4 mm)	1" (25,4 mm)
TFP	0" (0 mm)	0" (0 mm)	0" (0 mm)
TFT	0" (0 mm)	0" (0 mm)	0" (0 mm)
Zamrażarka TGN	3" (76,2 mm)	0" (0 mm)	3" (76,2 mm)
Chłodziarka TGN	0" (0 mm)	0" (0 mm)	1" (25,4 mm)
THAC	0" (0 mm)	1" (25,4 mm)	1" (25,4 mm)
TMC	0" (0 mm)	0" (0 mm)	1" (25,4 mm)
TOAM	8" (203,2 mm)	0" (0 mm)	3" (76,2 mm)
TPP	bd.	0" (0 mm)	0" (0 mm)
TRCB	1" (25,4 mm)	1" (25,4 mm)	1" (25,4 mm)
TSD-09G, GDM-09	1" (25,4 mm)	1" (25,4 mm)	1" (25,4 mm)
TSSU	bd.	0" (0 mm)	0" (0 mm)
TUC	0" (0 mm)	0" (0 mm)	0" (0 mm)
TUC-27F/ 27DI/27WB/36- 34/48DI/48WB/72	0" (0 mm)	0" (0 mm)	0" (0 mm)
TUC/TWT- 27/36/48/60	0" (0 mm)	0" (0 mm)	0" (0 mm)
Chłodziarka TVM	0" (0 mm)	0" (0 mm)	1" (25,4 mm)
TWT	0" (0 mm)	0" (0 mm)	0" (0 mm)

Informacje o urządzeniu i wymagania montażowe (cd.)

Instalacja elektryczna

! DZIAŁANIE UŻYTKOWNIKA!



Kopię schematu elektrycznego można znaleźć poprzez wyszukiwanie po numerze seryjnym na stronie truemfg.com/support/

Konfiguracje wtyczek NEMA

TYLKO DO UŻYTKU PRZY 60 HZ!

TRUE stosuje przedstawione typy wtyczek NEMA. Jeśli **NIE MA** odpowiedniego gniazdka, należy zlecić elektrykowi zainstalowanie prawidłowego źródła zasilania.



115/60/1
NEMA-5-15R



115/208-230/1
NEMA-14-20R



115/60/1
NEMA-5-20R



208-230/60/1
NEMA-6-15R

Tylko wtyczki międzynarodowe (IEC)

Urządzenia międzynarodowe mogą być dostarczane z kablem zasilającym, który wymaga instalacji. Przewód należy zainstalować przed podłączeniem urządzenia do źródła zasilania.

UWAGA > Konfiguracje wtyczek międzynarodowych różnią się w zależności od kraju i napięcia.

Montaż

Całkowicie wsunąć przewód zasilający do gniazda w urządzeniu, aż do zablokowania. Patrz rys. 1.

Wymowanie

Nacisnąć czerwony przycisk. Patrz rys. 2.

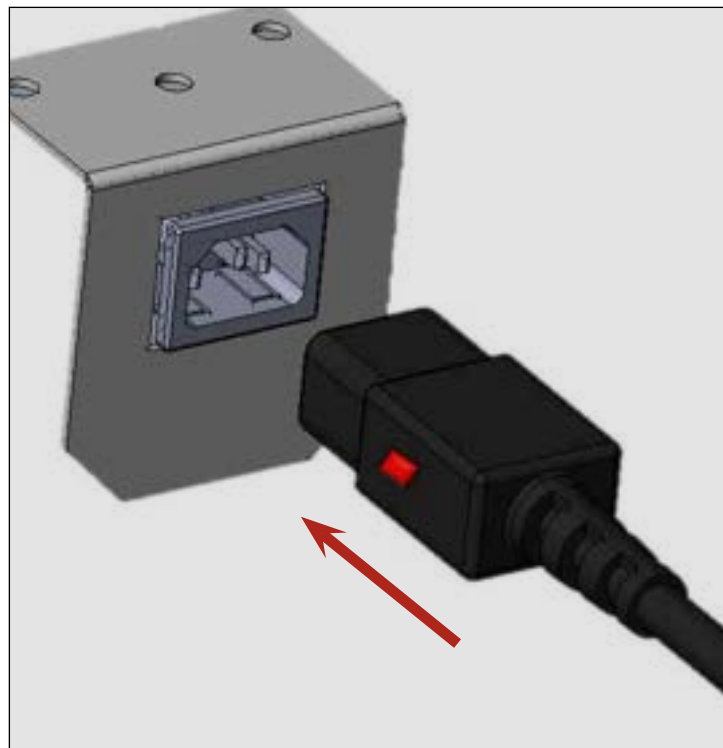

Rys. 1. Całkowicie wsunąć przewód zasilający do gniazda.



Rys. 2. Nacisnąć czerwony przycisk, aby wyjąć wtyczkę.

Informacje o urządzeniu i wymagania montażowe (cd.)

Montaż i konfiguracja

⚠ OSTRZEŻENIE!	
 	<p>Właściciel urządzenia jest odpowiedzialny za przeprowadzenie oceny zagrożenia środków ochrony indywidualnej (ŚOI) i zapewnienie odpowiedniej ochrony podczas procedur konserwacji i czyszczenia.</p> <p>Podczas montażu i serwisowania stosować odpowiednie narzędzia, urządzenia zabezpieczające oraz ŚOI.</p>
	<p>Ostre krawędzie! Zachować ostrożność podczas przenoszenia, montażu, czyszczenia, serwisowania i konserwacji urządzenia, aby uniknąć skaleczenia. Zachować ostrożność podczas sięgania pod urządzenie i dotykania metalowych podzespołów. Trzymać palce z dala od obszarów, na których występuje ryzyko ich zmiżdżenia, takich jak przestrzeń między drzwiami urządzenia a otaczającymi je urządzeniami. Jeśli w pobliżu znajdują się dzieci, zachować ostrożność przy zamykaniu drzwi.</p>
	<p>Zagrożenie porażeniem elektrycznym lub poparzeniem! Wyłączenie zasilania regulatora elektronicznego lub ustawienie regulatorów temperatury w pozycji 0 (off) może nie spowodować odłączenia zasilania od wszystkich podzespołów. Przed montażem albo serwisowaniem urządzenia odłączyć urządzenie albo wyłączyć zasilanie.</p>
	<p>Zagrożenie przewróceniem urządzenia! Ryzyko przewrócenia urządzenia może wystąpić podczas jego rozpakowywania, montażu albo przenoszenia. Stosować odpowiednie środki ostrożności. Zastosowanie ograniczników może zmniejszyć (ale nie wyeliminować) ryzyko przewrócenia. Nie pozwalać dzieciom na wspinanie się na urządzenie ani na chwywanie się szuflad, drzwi i półek.</p>
	<p>Zagrożenie zgnieciem lub przecięciem! Zachować odstęp lub podczas rozpakowywania, montażu, przenoszenia lub serwisowania urządzenia.</p>

Rozpakowywanie i kontrola

! DZIAŁANIE UŻYTKOWNIKA!	
	<ul style="list-style-type: none"> Jeśli urządzenie jest uszkodzone, należy zanotować wszystkie uszkodzenia na potwierdzeniu dostawy, niezwłocznie złożyć reklamację u przewoźnika i skontaktować się z TRUE. NIE montować i nie użytkować urządzenia. Jeżeli urządzenie leżało na tylnej ścianie lub na boku, przed przywróceniem zasilania postawić urządzenie pionowo na czas dwukrotnie dłuższy od tego, przez który urządzenie leżało (do czterech (4) godzin). Jeśli ten czas przekracza (4) godziny, przed podłączeniem zasilania postawić urządzenie pionowo na 24 godziny.

! UWAGA!	
	<p>Szczegółowe informacje na temat montażu urządzenia można znaleźć w podręcznikach montażu poszczególnych modeli na stronie:</p> <p>truemfg.com/support/manuals/</p> <p>skanując kod QR z niniejszego dokumentu, albo kontaktując się z działem serwisu technicznego TRUE.</p> <p>Klucze do urządzeń z zamkami znajdują się w pakietach gwarancyjnych.</p>

1. Sprawdzić opakowanie zewnętrzne pod kątem uszkodzeń. Przestrzegać procedury zalecanej przez TRUE podczas przyjmowania dostaw.
2. Zdjąć opakowanie zewnętrzne. Sprawdzić urządzenie pod kątem widocznych albo kosmetycznych uszkodzeń.
3. Przesunąć urządzenie jak najbliżej miejsca ostatecznego montażu przed wyjęciem drewnianych płóc.

Montaż i konfiguracja

Śruba poziomująca, montaż nóg lub kółek

⚠ OSTRZEŻENIE!

Ryzyko przewrócenia urządzenia! Nieprawidłowy montaż nóg poziomujących albo kółek może wywołać ryzyko przewrócenia urządzenia.

ZAWSZE upewniać się, że nogi poziomujące lub kółka (i podkładki) są dobrze przymocowane do zespołu szyny albo płyty montażowej.

ZAWSZE sprawdzać, czy po wy poziomowaniu urządzenia środkowe kółka albo nogi poziomujące w pełni dotykają podłoża. Patrz rys. poniżej.

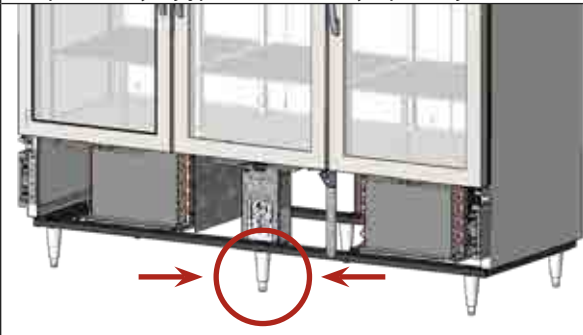

Wkręty do poziomowania pomagają wy poziomować szafę. Regulowane nóżki zapewnią 6" (153 mm) wolnej przestrzeni pod szafą. Kółka zapewniają mobilność urządzenia. Podczas regulacji kółek zawsze stosować podkładki.

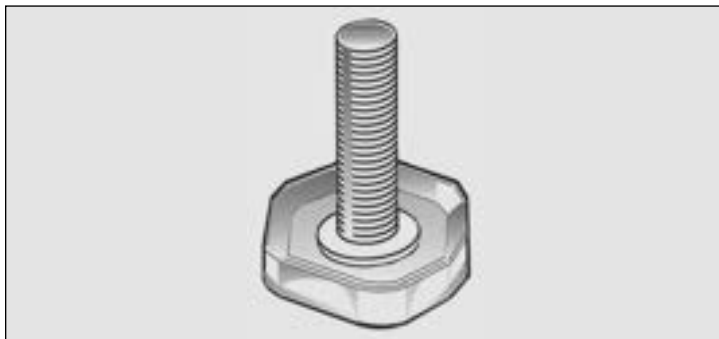

Rys. 1. Wkręt do poziomowania.

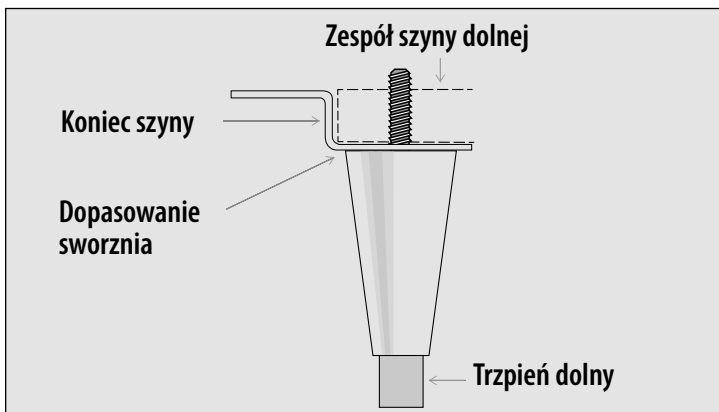

Rys. 2. Części regulowanej nogi poziomującej. Wyregulować dolny trzpień, aby wy poziomować urządzenie.

ⓘ DZIAŁANIE UŻYTKOWNIKA!



Zamontować z przodu kółka z hamulcami.

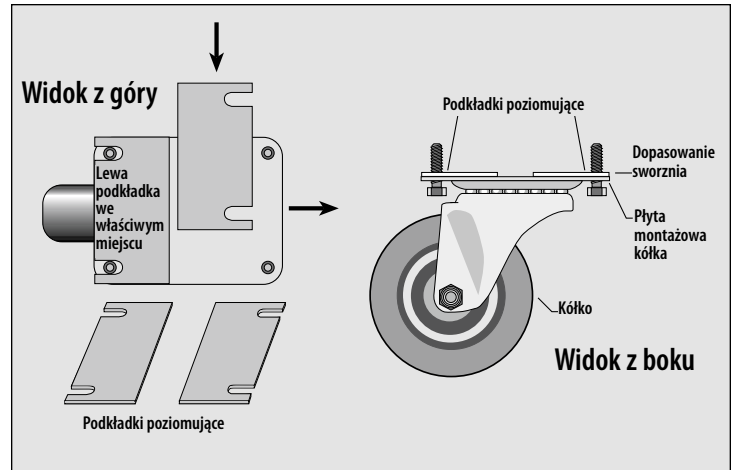

Rys. 3. Kółko i podkładki platformy. Zamontować podkładki parami.

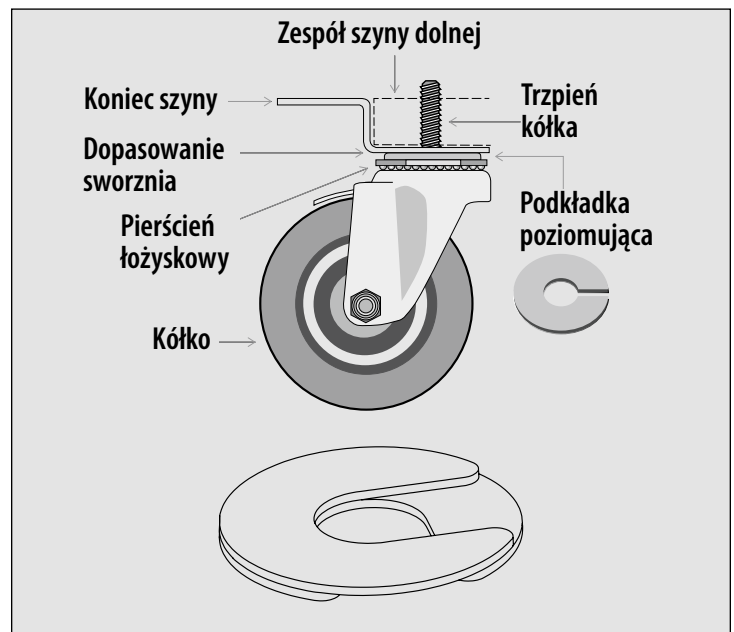

Rys. 4. Kółko i podkładki trzpienia. Zamontować wiele podkładek z przesuniętymi rowkami.

Montaż i konfiguracja (cd.)

Poziomowanie urządzenia

⚠ OSTRZEŻENIE!



Ryzyko przewrócenia urządzenia! ZAWSZE sprawdzać, czy po wypoziomowaniu urządzenia środkowe śruby poziomujące, kółka albo nogi poziomujące w pełni dotykają podłoża.

Prawidłowe wypoziomowanie urządzenia TRUE jest niezbędne dla jego prawidłowej eksploatacji (w przypadku urządzenia stacjonarnych). Wypoziomowanie wpływa na skuteczność usuwania kondensatu i działanie drzwi.

Informacje na temat regulacji i podkładek patrz „Śruba poziomująca, montaż nóg lub kółek” (str. 174).

Wypoziomować urządzenie z przodu do tyłu i z boku na bok.

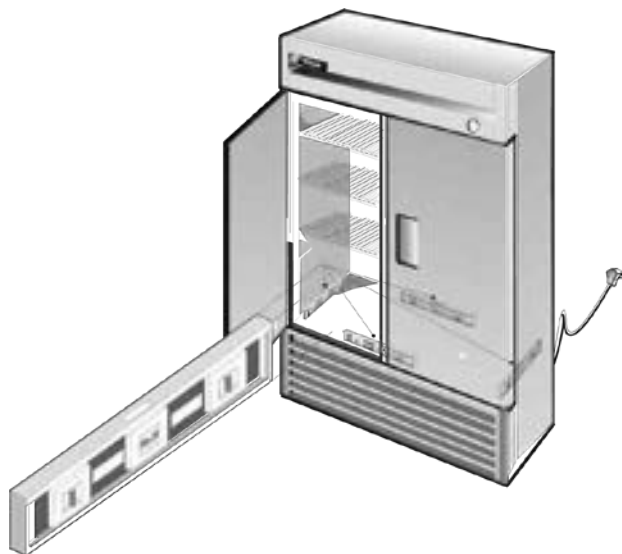

Rys. 1. Zmierzyć poziom wzdłuż obwodu wewnętrznej części podłoża.

Uszczelnienie przestrzeni między urządzeniem a posadzką

ⓘ DZIAŁANIE UŻYTKOWNIKA!



Posadzki asfaltowe są podatne na działanie środków chemicznych. TRUE zaleca umieścić warstwę taśmy pomiędzy asfaltem a uszczelniaczem, aby chronić podłogę.

Podczas uszczelniania urządzenia na styku z podłożem stosować uszczelniacze z certyfikatem NSF. Więcej informacji można znaleźć w podręcznikach montażu poszczególnych modeli.

Montaż półki

⚠ OSTRZEŻENIE!



Przeciążenie, nieprawidłowy montaż albo nieprawidłowy załadunek półek może spowodować oberwanie się półek, co negatywnie wpłynie na działanie urządzenia, skutkując jego uszkodzeniem, uszkodzeniem produktów albo urazami.



Podczas montowania uchwytów do półek NIE używać kombinerek ani innych kleszczy. Modyfikacje uchwytów do półek mogą prowadzić do niestabilności półek.

Regulacja półki

Półki są regulowane, co pozwala dostosować urządzenie do własnych potrzeb. Niniejsze urządzenie spełnia wymagania IEC ws. obciążalności półek 47 lb/ft² 230 kg/m (230 kg/m²), chyba że stwierdzono inaczej w podręczniku montażu danego modelu.

Wskazówki dla montażu

- Przed zamontowaniem półek należy zamontować **wszystkie** klipsy.
- Zacząć od dolnej półki i przesuwac się w górę.
- Zawsze układać najpierw tył półki w tylnych uchwytach, a potem przód.

Obsługa urządzenia

Obsługa urządzenia

⚠ OSTRZEŻENIE - NIEBEZPIECZEŃSTWO ZEPSUCIA!



Za zapewnienie bezpiecznej temperatury przechowywania produktów spożywczych odpowiada wyłącznie właściciel. Brak zapewnienia takiej temperatury powoduje, że nie można zagwarantować bezpieczeństwa spożycia produktów. Utrata lub zepsucie produktu w urządzeniu nie są objęte gwarancją. Oprócz poniższych zalecanych procedur montażu należy uruchomić urządzenie na 24 godziny przed użyciem, aby sprawdzić, czy działa prawidłowo.



Rozruch



! DZIAŁANIE UŻYTKOWNIKA!



Przed załadowaniem produktu, uruchomić urządzenie TRUE puste przez 24 godziny w celu sprawdzenia poprawności działania. Należy pamiętać, że nasza gwarancja **NIE** obejmuje strat produktu!

- Sprężarka jest gotowa do pracy w momencie zakupu. Wszystko, co trzeba zrobić, to podłączyć chłodziarkę.
- Dobry przepływ powietrza wewnątrz urządzenia TRUE ma kluczowe znaczenie. Należy uważać, aby produkt nie naciskał na boki lub tylną ścianę i nie zbliżał się do obudowy parownika na odległość mniejszą niż 4" (101,6 mm). Chłodne powietrze musi krążyć po całym urządzeniu, aby zapewnić równomierną temperaturę produktów.
- Nadmierne manipulowanie regulatorem może spowodować problemy serwisowe. W przypadku konieczności wymiany regulatora temperatury należy zwrócić się do sprzedawcy TRUE lub autoryzowanego serwisu.
- Przed rozpoczęciem eksploatacji urządzenia wszystkie osłony i panele dostępu muszą znajdować się na miejscu i być prawidłowo zabezpieczone.
- Jeżeli urządzenie leżało na tylnej ścianie lub na boku, przed przywróceniem zasilania postawić urządzenie pionowo na czas dwukrotnie dłuższy od tego, przez który urządzenie leżało (do czterech (4) godzin). Jeśli ten czas przekracza cztery (4) godziny, przed podłączeniem zasilania postawić urządzenie pionowo na 24 godziny.

Umieszczenie przełącznika oświetlenia

Symbol światła  wskazuje przybliżoną lokalizację włącznika światła. 

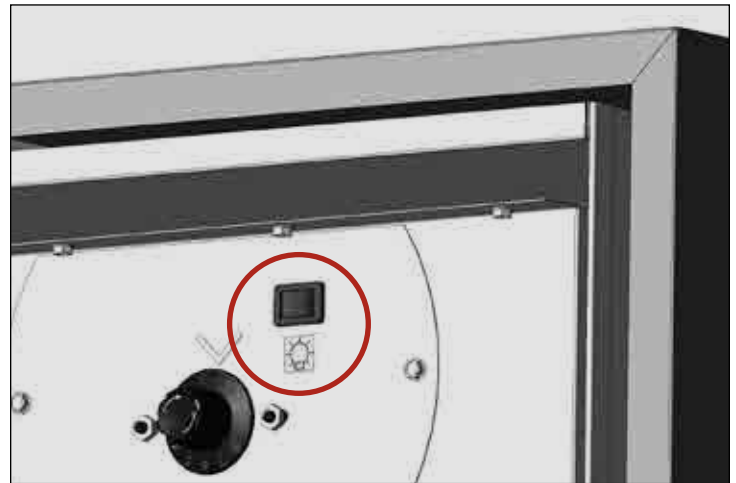

Rys. 1. Przykład symbolu oświetlenia i umiejscowienia przełącznika oświetlenia.

Obsługa urządzenia (cd.)

Ogólna sekwencja działania

Po włączeniu urządzenie przechodzi przez konkretną sekwencję operacji.

Dla chłodziarek i zamrażarek

- W modelach z przeszklonymi drzwiami zapali się oświetlenie wewnętrzne (położenie przełącznika oświetlenia - patrz poprzednia strona).
- Zaświeci się elektroniczny sterownik z wyświetlaczem cyfrowym (jeśli jest zainstalowany).
- Może wystąpić krótkie opóźnienie przed uruchomieniem sprężarki i/lub wentylatora(ów) parownika. Opóźnienie to może wynikać z czasu lub temperatury, co z kolei może być skutkiem początkowego odszraniania, które trwa co najmniej 6 minut.
- Regulator temperatury/termostat może włączać i wyłączać jednocześnie sprężarkę i wentylator(y) parownika. Każde urządzenie będzie wymagało odszraniania, aby zapewnić, że węzownica parownika jest wolna od szronu i lodu. Odszranianie jest inicjowane przez timer odszraniania lub przez sterownik elektroniczny.

WYJĄTEK - Modele TSID, TDBD, TCGG i TMW nie są wyposażone w wentylator(y) parownika.

- Regulator temperatury/termostat wykrywa temperaturę węzownicy parownika albo temperaturę powietrza, NIE temperaturę produktu.
- Termometr analogowy, termometr cyfrowy lub elektroniczny wyświetlacz kontrolny może odzwierciedlać wahania temperatury w cyklu chłodniczym w górę i w dół, a NIE temperaturę produktu. **Najdokładniejszą metodą określenia działania urządzenia jest sprawdzenie temperatury produktu.**
- Chłodziarki z mechaniczną regulacją temperatury będą odszraniane podczas każdego cyklu pracy sprężarki.
- Zamrażarki z mechaniczną kontrolą temperatury będą odszraniane przez inicjację czasową, jak określono przez timer odszraniania.

WYJĄTEK - Modele TFM, TDC, THDC i TMW wymagają ręcznego odszraniania. Częstotliwość ręcznego odszraniania zależy od sposobu użytkowania urządzenia i warunków otoczenia.

- Sterownik elektroniczny z wyświetlaczem cyfrowym (jeśli jest zainstalowany) będzie pokazywał **dEF** podczas odszraniania.

UWAGA > Wyświetlacz może mieć krótkie opóźnienie przed pokazaniem temperatury po zakończeniu odszraniania i zamiast tego pokazywać temperaturę **dEF** podczas cyklu chłodzenia.

- Modele z termometrem analogowym lub cyfrowym mogą wykazywać wyższe niż normalne temperatury podczas odszraniania.
- Lodówka będzie używać wentylatorów parownika, aby oczyścić węzownicę podczas odszraniania.

WYJĄTEK - Modele TSID, TDBD i TCGG nie są wyposażone w wentylator(y) parownika.

- Zamrażarka wykorzystuje grzejniki do czyszczenia węzownicy parownika podczas odszraniania.

UWAGA > Grzałka węzownicy parownika i grzałka rury spustowej są zasilane tylko podczas odszraniania. Odszranianie zostaje zakończone po osiągnięciu określonej temperatury węzownicy parownika lub po upływie określonego czasu.

Dla urządzeń grzewczych

- W modelach z przeszklonymi drzwiami zapali się oświetlenie wewnętrzne (położenie przełącznika oświetlenia - patrz poprzednia strona).
- Zaświeci się elektroniczny sterownik z wyświetlaczem cyfrowym (jeśli jest zainstalowany).
- Może wystąpić krótkie opóźnienie przed uruchomieniem grzałki (grzałek). Opóźnienie to może wynikać z czasu lub temperatury.
- Regulator temperatury/termostat wykrywa temperaturę powietrza, NIE temperaturę produktu. Termometr analogowy, termometr cyfrowy lub elektroniczny wyświetlacz kontrolny może odzwierciedlać wahania temperatury w cyklu nagrzewania w górę i w dół, a **NIE** temperaturę produktu. **Najdokładniejszą metodą określenia działania urządzenia jest sprawdzenie temperatury produktu.**

Obsługa urządzenia (cd.)

Regulacja sterownika temperatury – Z wyświetlaczem cyfrowym – Danfoss ERC



Odblokowanie sterownika

Wyświetlacz się nie zablokuje, chyba że oryginalnie był zablokowany.

1. Nacisnąć dowolny przycisk, aby zobaczyć aktualny stan blokady.



2. Jeśli wyświetlacz pokazuje **unL**, sterownik jest odblokowany. Jeśli wyświetlacz pokazuje **Loc**, nacisnąć i przytrzymać przycisk cofania i strzałkę w górę i przytrzymać je aż na wyświetlaczu pojawi się **unL**.

UWAGA > Sterownik zablokuje się po 60 sekundach braku aktywności.



Zmiana wartości zadanej

Zmiana wartości zadanej dostosowuje temperaturę urządzenia, aby utrzymać optymalną temperaturę produktu.

1. Nacisnąć strzałkę w górę albo w dół, aby zobaczyć bieżące ustawienie.



2. Naciskać strzałkę w górę albo w dół aż na wyświetlaczu pojawi się pożądane ustawienie.



3. Pozostawić wyświetlacz w stanie nieaktywnym aż pokaże aktualną temperaturę urządzenia.

Obsługa urządzenia (cd.)



Regulacja sterownika temperatury – Z wyświetlaczem cyfrowym – Danfoss ETC



Zmiana temperatury zadanej

1. Nacisnąć i przytrzymać przez trzy (3) sekundy strzałkę w górę  aż pokaże się aktualne ustawienie.



2. Naciskać strzałkę w górę albo w dół   aż na wyświetlaczu pojawi się pożądane ustawienie.



3. Pozostawić wyświetlacz w stanie nieaktywnym aż pokaże aktualną temperaturę urządzenia.

Obsługa urządzenia (cd.)

Regulacja sterownika temperatury – Z wyświetlaczem cyfrowym – LAE



Blokada/odblokowanie sterownika

1. Nacisnąć info , aby wyświetlić t1.



2. Nacisnąć strzałkę w dół , aby wyświetlić Loc



3. Nacisnąć i przytrzymać info, aby pokazać aktualny stan blokady.

NIE ZWALNIAĆ PRZYSCISKU!



TAK = zablokowane



nie = odblokowane

4. Za pomocą strzałek można zmienić ustawienie blokady.





5. Zwolnić wszystkie przyciski i odczekać, aż na sterowniku wyświetli się temperatura w urządzeniu.

Zmiana wartości zadanej

Zmiana wartości zadanej dostosowuje temperaturę urządzenia, aby utrzymać optymalną temperaturę produktu.

1. Nacisnąć i przytrzymać info  aż na wyświetlaczu pojawi się aktualna wartość zadana. **NIE ZWALNIAĆ PRZYSCISKU!**



2. Przytrzymując info, nacisnąć strzałkę w górę  albo w dół , aby dostosować ustawienie.



3. Zwolnić wszystkie przyciski i odczekać, aż na sterowniku wyświetli się temperatura w urządzeniu.

Obsługa urządzenia (cd.)

Regulacja sterownika temperatury – BEZ wyświetlacza cyfrowego

Poniżej (rys. 1) zamieszczono przykłady pokręteł regulacji temperatury, jakie mogą znajdować się w urządzeniu.

Przekręcić pokrętło regulacji temperatury w prawo, aby zmniejszyć ustawienie temperatury, albo w lewo, aby zwiększyć ustawienie temperatury.

Jeden (1) oznacza najwyższą temperaturę, a dziewięć (9) najniższą. Patrz rys. 2.

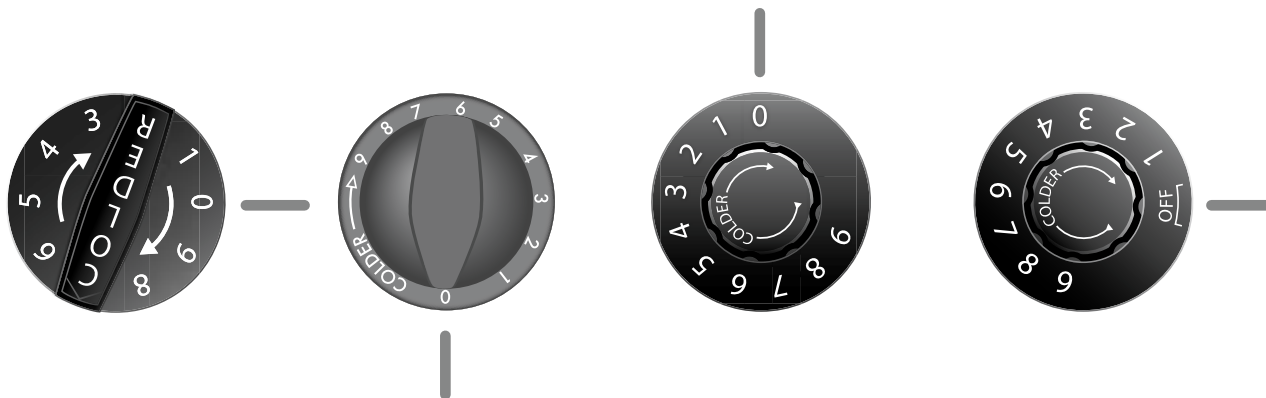

Rys. 1. Pokrętło regulacji temperatury w pozycji wyt. (rysunki nie są w skali).

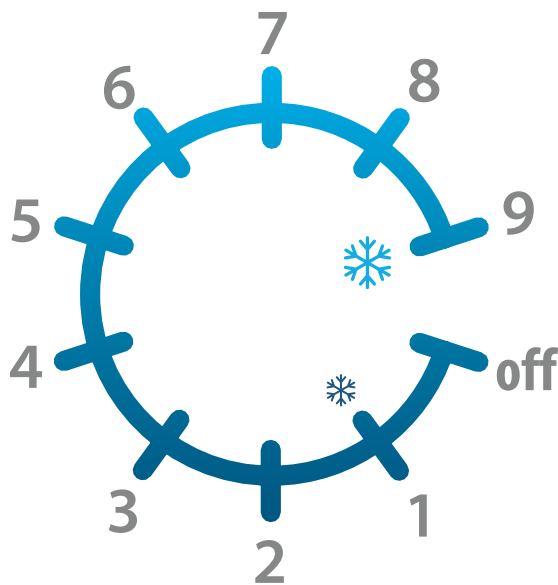

Rys. 2. Ustawienia pokrętła regulacji temperatury. 1 oznacza najwyższą temperaturę, 9 najniższą.

Konserwacja i serwisowanie

Konserwacja i serwisowanie

⚠ OSTRZEŻENIE!

	<ul style="list-style-type: none"> • Urządzenie mogą montować i serwisować wyłącznie wykwalifikowani technicy. Pomoc w znalezieniu wykwalifikowanego technika można uzyskać na naszej stronie internetowej, w zakładce Service Company Locator pod adresem truemfg.com/support/service-locator/. • Na czas konserwacji i prac serwisowych należy wyłączyć wszystkie media (gaz, prąd, wodę) zgodnie z przyjętą praktyką.
 	<p>Właściciel urządzenia jest odpowiedzialny za przeprowadzenie oceny zagrożenia środków ochrony indywidualnej (ŚOI) zapewnienie odpowiedniej ochrony podczas procedur konserwacji i czyszczenia.</p> <p>Podczas montażu i serwisowania stosować odpowiednie narzędzia, urządzenia zabezpieczające oraz ŚOI.</p>
	<p>Ostre krawędzie!</p> <ul style="list-style-type: none"> • Zachować ostrożność podczas przenoszenia, montażu, czyszczenia, serwisowania, i konserwacji maszyny, aby uniknąć skaleczenia. Zachować ostrożność podczas sięgania pod maszynę i dotykania metalowych podzespołów. • Trzymać się z dala od obszarów, w których występuje ryzyko ich zmiążdżenia, takich jak przestrzeń między drzwiami urządzenia a otaczającymi je szafkami. Jeśli w pobliżu znajdują się dzieci, zachować ostrożność przy zamykaniu drzwi.

⚠ OSTRZEŻENIE!

	<p>Zagrożenie porażeniem elektrycznym lub poparzeniem!</p> <ul style="list-style-type: none"> • Wyłączenie zasilania regulatora elektronicznego lub ustawienie regulatorów temperatury w pozycji 0 (off) MOŻE NIE spowodować odłączenia zasilania od wszystkich podzespołów. Przed montażem albo serwisowaniem urządzenia odłączyć urządzenie albo wyłączyć zasilanie. • NIE czyścić urządzenia za pomocą myjki ciśnieniowej lub węża.
	<p>Zastosowano łatwopalne chłodziwo/izolację!</p> <p>Aby zminimalizować ryzyko zapłonu spowodowane niewłaściwymi częściami lub nieprawidłową obsługą oraz aby zapewnić bezpieczeństwo i zdrowie operatora, należy zlecić serwis urządzenia autoryzowanemu serwisowi.</p>
	<p>Zagrożenie zgnieciem lub przecięciem!</p> <p>Zachować odstęp lub podczas rozpakowywania, montażu, przenoszenia lub serwisowania urządzenia.</p>
	<p>Śliska powierzchnia! Nieprawidłowo odprowadzana wilgoć może tworzyć wokół urządzenia śliskie powierzchnie. Użytkownik urządzenia ma obowiązek niezwłocznie ostrzec klientów o śliskiej powierzchni oraz ją osuszyć. Wszystkie obszary z mokrą powierzchnią muszą zostać oznaczone odpowiednim znakiem ostrzegawczym.</p>

Konserwacja i serwisowanie (cd.)

! DZIAŁANIE UŻYTKOWNIKA!



- Szczegółowe informacje na temat konserwacji i serwisowania urządzenia można znaleźć w podręcznikach montażu poszczególnych modeli. Dostęp do wybranego podręcznika montażu można uzyskać poprzez stronę truemfg.com/support/manuals, skanując kod QR z niniejszego dokumentu, albo kontaktując się z działem serwisu technicznego TRUE.
- Ewentualne poprawki urządzenia należy wykonywać **PO** sprawdzeniu, czy szafa jest wy poziomowana i odpowiednio podparta.

! UWAGA!



Właściciel urządzenia jest odpowiedzialny za konserwację urządzenia w sposób podany w instrukcji montażu. Gwarancja TRUE nie obejmuje rutynowego dbania o urządzenie ani procedur konserwacji.



Rys. 1. Przykład części OEM.

Wymiana podzespołu

- Wymienić podzespoły na części producenta oryginalnego sprzętu (OEM) jak pokazano na rys. 1. Części OEM minimalizują ryzyko zapalenia się urządzenia w związku z zastosowaniem nieprawidłowych części. Zastosowanie podzespołów nie pochodzących od producenta oryginalnego sprzętu (OEM) może unieważnić gwarancję TRUE.
- Aby zminimalizować ryzyko zapłonu spowodowane niewłaściwymi częściami lub nieprawidłową obsługą oraz aby zapewnić bezpieczeństwo i zdrowie operatora, należy zlecić serwis urządzenia autoryzowanemu serwisowi.

Konserwacja i serwisowanie (cd.)

Zalecana konserwacja

Poniżej znajdują się zalecane czynności konserwacyjne oraz ich częstotliwość. W zależności od przypadku, wykonanie niektórych czynności może być wymagane częściej.

Czynności konserwacyjne	Co miesiąc	Co kwartał	Co roku
Sprawdzić, czy urządzenie utrzymuje odpowiednią temperaturę produktów.	X	X	X
Sprawdzić przewód zasilający pod kątem uszkodzeń; jeśli jest uszkodzony, niezwłocznie go wymienić.	X	X	X
Sprawdzić, czy przewód zasilający jest podłączony do gniazda ściennego			X
Sprawdzić ogólny stan urządzenia i jego podzespołów (tj. kółek, drzwi, zawiasów).	X	X	X
Sprawdzić działanie wszystkich ruchomych części (takich jak silnik wentylatora, drzwi i linki drzwi).			X
Sprawdzić stan wszystkich uszczelek; sprawdzić, czy uszczelki uszczelniają prawidłowo.		X	X
Sprawdzić lampy, połączenia opravek lamp, moduły LED i połączenia modułów LED.	X	X	X
Sprawdzić wszystkie węzownice skraplacza (z przodu i z tyłu) czy nie są zanieczyszczone; jeśli są, należy je wyczyścić.	X	X	X
Sprawdzić stan wszystkich węzownic skraplacza i parownika; w razie potrzeby wyprostować żebra węzownic.		X	X
Sprawdzić, czy węzownice parownika nie są zanieczyszczone; jeśli są, należy je wyczyścić.		X	X
Sprawdzić, czy przewód spustowy nie jest zanieczyszczony.		X	X

Konserwacja i serwisowanie (cd.)

Czyszczenie węzownicy skraplacza

⚠ OSTRZEŻENIE!	
 	<p>Właściciel urządzenia jest odpowiedzialny za przeprowadzenie oceny zagrożenia środków ochrony indywidualnej (ŚOI) zapewnienie odpowiedniej ochrony podczas procedur konserwacji i czyszczenia.</p> <p>Podczas montażu i serwisowania stosować odpowiednie narzędzia, urządzenia zabezpieczające oraz ŚOI.</p>
	<p>Zagrożenie porażeniem elektrycznym lub poparzeniem!</p> <ul style="list-style-type: none"> Przed montażem albo serwisowaniem urządzenia odłączyć urządzenie albo wyłączyć zasilanie. NIE czyścić urządzenia za pomocą myjki ciśnieniowej lub węża.
	<p>Ostre krawędzie! Żebra węzownicy są ostre, a metalowe podzespoły mogą mieć ostre krawędzie. Zachować ostrożność podczas przenoszenia, montażu, czyszczenia, serwisowania i konserwacji urządzenia, aby uniknąć skaleczenia.</p>
	<p>Ryzyko urazu oczu! Unoszące się zanieczyszczenia lub pył mogą spowodować urazy oczu. Zalecana ochrona oczu.</p>

ⓘ UWAGA!	
	<p>Czyszczenie skraplacza nie jest objęte gwarancją! Zanieczyszczone węzownice skraplacza mogą spowodować awarię urządzenia.</p>

W większości urządzeń skraplacz jest dostępny po zdjęciu kratki żaluzjowej albo osłony szafy. Konkretnie instrukcje można znaleźć w podręcznikach montażu poszczególnych modeli.

Węzownice skraplacza gromadzą zanieczyszczenia i wymagają kontroli co 30 dni lub w razie potrzeby.

Można usunąć kurz albo pył z węzownicy skraplacza, korzystając z jednej z poniższych metod, raz w miesiącu albo w razie potrzeby:

- Usunąć zanieczyszczenia szczotką o sztywnym włosiu. Nigdy nie szczotkować żeber węzownicy.
- Wyczyścić żebra węzownicy odkurzaczem przemysłowym.
- Delikatnie przedmuchać CO₂, azot albo sprężone powietrze przez żebra węzownicy.

NIE umieszczać żadnych materiałów filtracyjnych przed węzownicą skraplającą.

W przypadku braku możliwości prawidłowego usunięcia kurzu i pyłu skontaktować się z wykwalifikowanym technikiem.

Ogólna pielęgnacja i czyszczenie powierzchni

⚠ OSTRZEŻENIE!	
 	<p>Zagrożenie porażeniem elektrycznym lub pożarem!</p> <p>NIE czyścić urządzenia za pomocą myjki ciśnieniowej lub węża.</p>
	<p>Śliska powierzchnia! Nieprawidłowo odprowadzana wilgoć może tworzyć wokół urządzenia śliskie powierzchnie. Użytkownik urządzenia ma obowiązek niezwłocznie ostrzec klientów o śliskiej powierzchni oraz ją osuszyć. Wszystkie obszary z mokrą powierzchnią muszą zostać oznaczone odpowiednim znakiem ostrzegawczym.</p>
 	<p>Właściciel urządzenia jest odpowiedzialny za przeprowadzenie oceny zagrożenia środków ochrony indywidualnej (ŚOI) zapewnienie odpowiedniej ochrony podczas procedur konserwacji i czyszczenia.</p> <p>Podczas montażu i serwisowania stosować odpowiednie narzędzia, urządzenia zabezpieczające oraz ŚOI.</p>

Uszczelki

- Wyczyścić uszczelki ciepłą wodą z mydłem.
- NIE** używać ostrych narzędzi albo noży do zeszkobania zanieczyszczeń z uszczelki.
- Unikać agresywnych środków czyszczących.

Wnętrze

- Czyścić powierzchnie wewnętrzne łagodnym roztworem sody oczyszczonej i wody, aby usunąć nieprzyjemny zapach; **NIE** stosować szorstkich ani żrących środków czyszczących.
- Do czyszczenia części plastikowych lub powlekanych proszkowo używać ciepłej wody z mydłem; **NIE** używać środków do czyszczenia stali nierdzewnej lub podobnych rozpuszczalników.

Na zewnątrz

- Do czyszczenia części plastikowych lub powlekanych proszkowo używać ciepłej wody z mydłem; **NIE** używać środków do czyszczenia stali nierdzewnej lub podobnych rozpuszczalników.
- NIE** czyścić części ze stali nierdzewnej wełną stalową ani produktami ściernymi. **NIE** używać detergentów lub środków odtłuszczających zawierających chlorki lub fosforany. Więcej informacji można znaleźć w instrukcji danego modelu.



БЛАГОДАРИМ

ЗА ПОКУПКУ



⚠ ПРЕДУПРЕЖДЕНИЕ!



Перед тем как заниматься установкой, эксплуатацией, техническим или сервисным обслуживанием данного устройства, **вам необходимо прочесть и полностью понять** настоящий документ. Несоблюдение данного требования может привести к неисправности устройства, причинению материального ущерба, серьезным травмам или смерти. Гарантия не распространяется на случаи, когда неисправность устройства, травмы или материальный ущерб вызваны неправильной установкой.



📌 ДЕЙСТВИЕ, ВЫПОЛНЯЕМОЕ ПОЛЬЗОВАТЕЛЕМ!

Компания TRUE отслеживает историю использования вашего устройства по его серийному номеру. Для удобства запишите ниже полное название модели и серийный номер вашего устройства. Данная информация приведена на табличке с серийным номером. Расположение таблички с серийным номером отличается в зависимости от устройства.

Название модели:

Серийный номер:

True Manufacturing Co., Inc.

2001 East Terra Lane • O'Fallon, Missouri, США, 63366-4434
(636) 240-2400 • ФАКС: (636)-272-2408

ФАКС для международных отправок:
(636)-272-7546 • (800)-325-6152

Отдел запчастей: (800)-424-TRUE (424-8783)
ФАКС отдела запчастей: (636)-272-9471



РУКОВОДСТВО ПО МОНТАЖУ

Быстрый ввод в эксплуатацию общих моделей
Оригинальное руководство и переводы

Северная Америка – Канада и страны Карибского бассейна

Телефон для обращения по вопросам гарантии +1 855-878-9277
Факс для обращения по вопросам гарантии +1 636-980-8510
Эл. почта для обращения по вопросам гарантии
warrantyinquiries@truemfg.com

Телефон для обращения по техническим вопросам
+1 855-372-1368

Эл. почта для обращения по техническим вопросам
service@truemfg.com

С понедельника по пятницу: 07:00–18:00 (центральное поясное время)
Суббота: 08:00–12:00

Мексика

Тел.: +52 555-804-6343/44
service-mexicocity@truemfg.com
С понедельника по пятницу: 09:00–17:30

Латинская Америка

Тел.: +52 555-804-6343/44
servicelatam@truemfg.com
С понедельника по пятницу: 09:00–17:30

Великобритания, Ирландия, Средний Восток, Африка и Индия

Тел.: +44 (0) 800-783-2049
service-emea@truemfg.com
С понедельника по пятницу: 08:30–17:00

Австралия

Тел.: +61 2-9618-9999
service-aus@truemfg.com
С понедельника по пятницу: 08:30–17:00

Европейский союз и Содружество Независимых Государств

Тел.: +49 (0) 7622-6883-0
service-emea@truemfg.com
С понедельника по пятницу: 08:00–17:00

Руководства по монтажу и обслуживанию конкретных моделей

Наши руководства по монтажу конкретных моделей обновляются по мере опубликования новой информации и выпуска новых моделей. Для получения последней версии руководства по монтажу вашей конкретной модели отсканируйте приведенный ниже QR-код или посетите нашу библиотеку руководств по обслуживанию и монтажу по адресу

truemfg.com/support/manuals/



Руководство по быстрому вводу в эксплуатацию

📌 УКАЗАНИЕ!



Информация в настоящем документе относится к нескольким линейкам моделей; если вам нужно руководство пользователя для конкретной модели, вы можете найти его по адресу truemfg.com/support/manuals/, отсканировав QR-код в настоящем документе или обратившись в отдел технической поддержки компании TRUE.

Поздравляем!

Основное назначение настоящего документа заключается в том, чтобы помочь вам при установке, а также техническом и сервисном обслуживании вашего устройства TRUE. В настоящем документе содержится важная информация по безопасности, эксплуатации, а также техническому и сервисному обслуживанию. **ЗАПРЕЩЕНО** выбрасывать данный документ. Компания TRUE является исключительно производителем устройства. Если вам нужна помощь в поиске квалифицированного технического специалиста, воспользуйтесь нашим Поисквиком сервисной компании по адресу truemfg.com/support/service-locator/.

Содержание

Предисловие

Определения сигнальных слов и символов 191

Важная информация по безопасности

Основные предупреждения по безопасности и эксплуатации 192
 Предупреждения о возможности травмирования 193
 Предупреждения касательно углеводородного хладагента 194
 Предупреждения по утилизации устройства 194
 Предупреждения по электробезопасности 195

Сведения об устройстве и требования для установки

Спецификации устройства 196
 Зазоры 197
 Электромонтаж 198

Монтаж и подготовка

Распаковка и осмотр 199
 Монтаж винта для выравнивания, ножки или колесика 200
 Выравнивание устройства 201
 Уплотнение устройства относительно пола 201
 Монтаж полок 201

Эксплуатация устройства

Ввод в эксплуатацию 202
 выключателя освещения 202
 Общий порядок эксплуатации 203

Техническое и сервисное обслуживание

Замена компонентов 209
 Рекомендованное техническое обслуживание 210
 Очистка змеевика конденсатора 212
 Общий уход за поверхностью и ее очистка 212

Предисловие

Предупреждения, указания и рекомендации в настоящем документе направлены на предотвращение повреждения устройства, причинения травм или смертельных случаев. Прежде чем приступать к работе, внимательно прочитайте все предупреждения, указания и рекомендации, чтобы обеспечить безопасность использования и технического обслуживания вашего устройства TRUE.

Определения сигнальных слов и символов

Далее приведены символы, которые вы можете увидеть в настоящем документе. Некоторые символы могут отсутствовать.

Определения сигнальных слов	
ОПАСНОСТЬ!	Опасная ситуация, которая при неизбежности приведет к причинению серьезных травм или к смерти.
ПРЕДУПРЕЖДЕНИЕ!	Возможная опасная ситуация, которая при неизбежности может привести к причинению серьезных травм или к смерти.
ОСТОРОЖНО!	Возможная опасная ситуация, которая при непредотвращении может привести к причинению незначительных травм или травм средней тяжести; работа с несоблюдением техники безопасности.
ДЕЙСТВИЕ, ВЫПОЛНЯЕМОЕ ПОЛЬЗОВАТЕЛЕМ!	Предупреждение о действии, выполняемом пользователем. Соблюдайте все рекомендации, чтобы избежать повреждения устройства или порчи продуктов.
УКАЗАНИЕ!	Важная информация, не связанная с опасностью или риском травмирования.

Символы безопасности	
	Предупреждение об опасности; предупреждает читателя о возможной опасности травмирования. Соблюдайте все сообщения о безопасности после данного символа для предотвращения возможных травм или смерти.
	Легковоспламеняющийся материал; опасность возникновения пожара.
	Опасность поражения электрическим током.
	Опасность опрокидывания .
	Острый элемент; опасность пореза или рассечения.
	Опасность для глаз; опасность травмирования глаз.
	Опасность взрыва баллона под давлением .
	Опасная скользящая поверхность .
	Опасность заземления или пореза .

Дополнительные символы	
	Символ предупреждения о необходимости обязательного действия; предупреждает читателя о необходимых или рекомендуемых действиях. Соблюдайте все сообщения и рекомендации после данного символа для предотвращения причинения вреда устройству или изделию.
	Важная информация, не связанная с опасностью или риском травмирования.
	Перед установкой, эксплуатацией или обслуживанием следует ознакомиться с руководством по монтажу и понять его.
	Используйте защитные очки .
	Используйте защитные перчатки .
	Закрепите газовые баллоны для предотвращения их падения.
	НЕ используйте удлинитель.
	НЕ используйте переходные вилки.
	НЕ утилизируйте с прочими бытовыми отходами.

Важная информация по безопасности

Важная информация по безопасности

Основные предупреждения по безопасности и эксплуатации

Соблюдайте основные меры предосторожности, в том числе указанные ниже меры, для уменьшения опасности причинения травм, поражения электрическим током, пожара или смерти.

⚠ ПРЕДУПРЕЖДЕНИЕ!



Перед тем, как заниматься установкой, эксплуатацией, техническим или сервисным обслуживанием данного устройства, вам необходимо прочитать и полностью понимать настоящий документ. Несоблюдение данного требования может привести к неисправности устройства, причинению материального ущерба, серьезным травмам или смерти. Гарантия не распространяется на случаи, если неисправность устройства, травмы или материальный ущерб вызваны неправильной установкой.

- Если устройство монтируется, эксплуатируется и обслуживается не так, как подробно описано в настоящем документе, то это отрицательно повлияет на безопасность, работу устройства, срок службы компонентов и действие гарантии.
- Монтировать устройство необходимо в соответствии с действующим законодательством, правилами и положениями.
- Производитель не несет ответственности за травмы и повреждения, которые явились результатом ненадлежащего, неправильного и нецелесообразного использования.
- Данное устройство запрещено использовать, очищать или обслуживать лицам (включая детей) с ограниченными физическими, сенсорными или умственными способностями либо недостатком опыта и знаний, без надлежащего надзора или инструктажа.
- **ЗАПРЕЩАЕТСЯ** монтировать или эксплуатировать оборудование, которое используется с нарушением правил эксплуатации, неправильно, небрежно, а также оборудование, которое было повреждено или изменено/модифицировано, в результате чего не были сохранены его оригинальные спецификации при производстве.
- **ЗАПРЕЩАЕТСЯ** модифицировать устройство или вносить в него изменения. Ненадлежащие изменения могут привести к поражению электрическим током, травмированию, пожару или к смерти.
- **ЗАПРЕЩАЕТСЯ** использовать электрооборудование внутри отделений для хранения продуктов в устройстве, если только данное оборудование не одобрено производителем.
- Владелец устройства отвечает за проведение оценки опасности для определения необходимых средств индивидуальной защиты (СИЗ) и за обеспечение надлежащей защиты во время выполнения процедур по техническому обслуживанию и очистке.
- Во время установки и обслуживания используйте подходящие инструменты, защитные приспособления и СИЗ.
- Используйте устройство только по назначению согласно описанию в данном документе. Несоблюдение данного требования может привести к повреждению оборудования, причинению травм или к смерти.
- Перегрузка, неправильная установка или ненадлежащая загрузка полок могут привести к их поломке (а также отрицательно повлиять на работу устройства), что приведет к повреждению устройства, порче продуктов или травмированию людей.
- Содержите окружающую устройство область в чистоте для предотвращения его повреждений, которые могут быть вызваны мусором или вредителями.

Важная информация по безопасности (продолжение)

Предупреждения о возможности травмирования

Устанавливать и обслуживать устройство следует только квалифицированным техническим специалистам. Если вам нужна помощь в поиске квалифицированного технического специалиста, воспользуйтесь нашим Поисковиком сервисной компании по адресу truemfg.com/support/service-locator/. Компания TRUE является исключительно производителем устройства и не несет ответственности за его установку.

⚠ ОПАСНОСТЬ!

	<p>НЕ позволяйте детям играть с устройством или внутри него. Дети могут оказаться заперты внутри или могут получить травмы.</p>
	<p>НЕ храните или не используйте вблизи данного или любого другого устройства следующие материалы:</p> <ul style="list-style-type: none"> • Бензин или прочие легковоспламеняющиеся газы и жидкости • Горючие или взрывоопасные вещества, например, аэрозольные баллончики с легковоспламеняющимся пропеллентом • Прочие летучие или легковоспламеняющиеся вещества
 	<p>Свяжитесь с компанией TRUE Manufacturing, чтобы определить расположение линий для хладагента и электропроводки, прежде чем сверлить, резать или пробивать отверстия во внутренних или внешних стенках. Несоблюдение данного требования может привести к повреждению оборудования, травмированию людей или смерти.</p>

⚠ ПРЕДУПРЕЖДЕНИЕ!

	<p>Устанавливать и обслуживать устройство следует только квалифицированным техническим специалистам.</p> <ul style="list-style-type: none"> • Во время установки и обслуживания используйте подходящие инструменты, защитные приспособления, а также средства индивидуальной защиты (СИЗ). • ЗАПРЕЩЕНО прикасаться к холодным поверхностям в морозильном отделении влажными или мокрыми руками. Возможно примерзание кожи к очень холодным поверхностям.
	<p>В данном изделии содержатся химические вещества, в том числе ди(2-этилгексил)фталат (ДЭГФ), который в соответствии с данными штата Калифорния может вызывать рак и врожденные пороки развития или наносить иной вред репродуктивной системе. Для получения более подробной информации посетите веб-сайт p65warnings.ca.gov/.</p>
	<p>Скользкие поверхности! Влага из-за ненадлежащего отвода стоков может приводить к тому, что поверхности возле устройства могут стать скользкими. Вы обязаны немедленно предупредить своих клиентов об этом и высушить скользкую поверхность. Все области с мокрым полом необходимо обозначить соответствующим знаком.</p>
	<p>Острые края! Во время перемещения, установки, очистки, сервисного и технического обслуживания соблюдайте осторожность для предотвращения возникновения порезов. Обязательно соблюдайте осторожность, когда необходимо дотянуться до чего-либо под устройством или при обращении с металлическими компонентами.</p> <ul style="list-style-type: none"> • Не просовывайте пальцы в зоны с риском защемления, например, в пространство между дверьми устройства и окружающим оборудованием. Соблюдайте осторожность при закрывании дверей, когда рядом находятся дети.
	<p>Опасность опрокидывания! Во время распаковки, установки или перемещения устройства может возникать опасность его опрокидывания. Соблюдайте надлежащие меры предосторожности. Использование средств для предотвращения опрокидывания может только уменьшить (но не устранить) опасность опрокидывания. Никогда не позволяйте детям взбираться или висеть на выдвигаемых ящиках, дверях или полках.</p>
	<p>Опасность защемления или пореза! Соблюдайте осторожность при распаковке, установке, перемещении или обслуживании устройства.</p>
	<p>Опасность поражения электрическим током или получения ожогов! Для получения более подробной информации см. «Предупреждения по электробезопасности».</p>

Важная информация по безопасности (продолжение)

Предупреждения касательно углеводородного хладагента

В устройствах TRUE используется углеводородный хладагент (R-290/513A/600a). Для определения используемого в устройстве хладагента см. табличку с серийным номером. Местонахождение таблички с серийным номером отличается в зависимости от модели.

⚠ ОПАСНОСТЬ!



Опасность возникновения пожара или взрыва! Применяется воспламеняющийся хладагент.

- Любые мероприятия по сервисному и техническому обслуживанию должны проводиться квалифицированными техническими специалистами. Это необходимо для сведения к минимуму опасности возникновения пожара или причинения травм, которая может быть вызвана использованием неправильных деталей или ненадлежащим обслуживанием.
- Для определения используемого в устройстве хладагента см. табличку с серийным номером. Местонахождение таблички с серийным номером отличается в зависимости от модели.
- НЕ** повредите холодильную систему во время транспортировки и установки.
- Если устройство повреждено, проверьте, не нарушена ли целостность холодильной системы, прежде чем продолжать работу.
- Никогда не используйте острые предметы или инструменты для удаления льда или инея. **ЗАПРЕЩЕНО** использовать механические устройства для ускорения разморозки.
- Утилизировать устройство необходимо в соответствии с действующим законодательством, правилами и положениями. Соблюдайте все меры предосторожности, касающиеся обращения с легковоспламеняющимся хладагентом.
- ЗАПРЕЩЕНО** использовать электрооборудование внутри отделений для хранения продуктов устройств, если оно не соответствует рекомендованному производителем типу.

Предупреждения по утилизации устройства

⚠ ОПАСНОСТЬ!



Опасность запертия детей!

Дети могут оказаться запертыми внутри выброшенных устройств и задохнуться. Никогда не утилизируйте свое устройство, не соблюдая меры предосторожности для предотвращения запертия детей, даже если устройство оказалось без надзора лишь в течение непродолжительного времени.

Меры предосторожности для предотвращения запертия детей следующие:

- Снимите все двери (или ящики в случае устройств с выдвижными ящиками).
- Оставьте все внутренние выдвижные ящики и полки на своих местах, чтобы забраться внутрь устройства (и устроиться в нем) было труднее.



Опасность возникновения пожара или взрыва! В устройстве применяются легковоспламеняющийся хладагент и изоляция. Утилизировать устройство необходимо в соответствии с действующим законодательством, правилами и положениями. Соблюдайте все меры предосторожности, касающиеся обращения с легковоспламеняющимся хладагентом и изоляцией.



НЕ утилизируйте свое устройство с бытовыми отходами.

Важная информация по безопасности (продолжение)

Предупреждения по электробезопасности

⚠ ПРЕДУПРЕЖДЕНИЕ!



Опасность поражения электрическим током, получения ожогов или возникновения пожара!

- Пользователь устройства отвечает за обеспечение того, чтобы электрическое подключение соответствовало всем действующим строительным нормам. Несоблюдение требований данных норм может привести к повреждению устройства, возникновению пожара, поражению электрическим током или получению ожогов, причинению серьезных травм или к смерти.
- Перед тем, как подключать ваше устройство к источнику питания, проверьте, чтобы напряжение питающей сети и характеристики контура соответствовали указаниям на устройстве. Немедленно исправьте неверное напряжение источника питания и размер контура.
- Перед тем, как подсоединять ваше устройство к источнику питания, проверьте, чтобы он был заземлен надлежащим образом. Если источник питания не заземлен, немедленно исправьте это. Компания TRUE рекомендует обратиться к квалифицированному электрику, который проверит надлежащее заземление ваших розетки и сети.
- **ЗАПРЕЩЕНО** очищать устройство при помощи установки для мытья под давлением или шланга для подачи воды под давлением. **ЗАПРЕЩЕНО** погружать кабель питания в воду.
- Отключение электронного терморегулятора или установка терморегуляторов в положение «0» (положение выключения) не отключает подачу питания на все компоненты. Извлеките вилку устройства из розетки или отключите электропитание, прежде чем заниматься установкой или обслуживанием.
- Питание устройства должно осуществляться от предназначенной специально для него электрической цепи. Это обеспечит наилучшие показатели работы и предотвратит перегрузку источника питания.
- **Оригинальный кабель питания оснащен заземляющей вилкой, которая минимизирует возможность поражения электрическим током.**
 - Никогда не удаляйте заземляющий штифт кабеля питания! Для обеспечения безопасности персонала это устройство должно быть заземлено надлежащим образом.
 - **Запрещено использовать удлинитель!** Удлинителем является любой компонент, который увеличивает длину оригинального кабеля питания при подключении к источнику питания.
 - **Запрещено использовать переходную вилку!** Переходная вилка изменяет конфигурацию оригинальной вилки при ее подключении к источнику питания.
- **Запрещено использовать кабель питания с трещинами или потерями по длине либо на любом конце.**
 - Немедленно поручайте квалифицированному техническому специалисту замену поврежденных оригинальных кабелей питания на оригинальные компоненты.
 - Никогда не отключайте свое устройство от сети, потянув за кабель питания. Всегда беритесь за вилку и вытягивайте ее из розетки ровно.
 - При перемещении устройства соблюдайте осторожность, чтобы не переехать или не повредить кабель питания.
 - Никогда не используйте кабель питания для предотвращения перемещения устройства. Всегда используйте подходящие средства, которые позволят удерживать устройство на месте без воздействия на кабель питания.
 - Держите кабель питания вдали от нагретых поверхностей.
 - Кабель питания **НЕ** должен свисать по краю стола или прилавка.
 - **НЕ** изгибайте кабель питания и **НЕ** ставьте на него тяжелые предметы.

ⓘ УКАЗАНИЕ!



Гарантия компании TRUE не распространяется на следующее:

- Неисправности компрессора, вызванные неправильным входным напряжением.
- Устройство с поврежденными оригинальными кабелями питания.
- Устройство, подсоединенное к переходникам или удлинителям.

Для получения более подробной информации см. полное положение о гарантии компании TRUE.

Сведения об устройстве и требования для установки

Сведения об устройстве и требования для установки

ДЕЙСТВИЕ, ВЫПОЛНЯЕМОЕ ПОЛЬЗОВАТЕЛЕМ!



Компания TRUE не отвечает за ущерб, возникший во время транспортировки. Перед приемкой и установкой вашего устройства всегда тщательно осматривайте его на предмет повреждений при транспортировке. Если имеются повреждения, отметьте их в подтверждении доставки, немедленно подайте жалобу перевозчику и свяжитесь с компанией TRUE. **Запрещено устанавливать устройство или вводить его в эксплуатацию.**

Благодарим вас за выбор холодильного оборудования от компании TRUE Manufacturing. Для обеспечения правильности установки компания TRUE настоятельно рекомендует воспользоваться услугами квалифицированного технического специалиста и электрика для монтажа вашего устройства. Затраты на профессиональный монтаж – это хорошая инвестиция. Устанавливать и обслуживать устройство следует только квалифицированным техническим специалистам.

Если вам нужна помощь в поиске квалифицированного технического специалиста, воспользуйтесь нашим Поисковиком сервисной компании по адресу

truemfg.com/support/service-locator/.

Компания TRUE является исключительно производителем устройства и не несет ответственности за его установку.

Пользователь устройства отвечает за его надлежащую установку и обслуживание, как описано в настоящем документе. Гарантия компании TRUE не распространяется на процедуры по регулярному уходу и техническому обслуживанию.

Спецификации устройства

Вот что вам необходимо знать о вашем устройстве:

- Устройства с дверьми протестированы в соответствии с требованиями стандарта IEC и могут эксплуатироваться в условиях, относящихся к климатическому классу 5 согласно ISO (температура 104 °F (40 °C), относительная влажность 40 %).
- Устройства с воздушными завесами протестированы в соответствии с требованиями стандарта IEC и могут эксплуатироваться в условиях, относящихся к климатическому классу 8 согласно ISO (температура 75 °F (24 °C), относительная влажность 55 %).

- Устройство прошло испытания, в ходе которых скорректированный уровень звукового давления составил менее 70 дБ.
- Устройство не предназначено для хранения и/или демонстрации потенциально опасных продуктов, когда терморегулятор установлен на значение выше 41 °F (5 °C).
- Устройство не подходит для эксплуатации на открытом воздухе, если только на табличке с серийным номером не указано иначе.
- Устройство не предназначено для использования рядом с установкой для мытья под давлением или шлангом для подачи воды под давлением.
- Всегда подключайте устройство к предназначенной специально для него электрической цепи!
- **ЗАПРЕЩЕНО** использовать удлинители или переходные вилки.
- Перед тем как подключить устройство к источнику питания, убедитесь в том, что входное напряжение ($\pm 5\%$) и сила тока соответствуют рабочим характеристикам на табличке с серийным номером устройства. Немедленно исправляйте неверное напряжение источника питания и силу тока. Местонахождение таблички с серийным номером отличается в зависимости от модели.
- Перед тем, как подсоединять ваше устройство к источнику питания, проверьте, чтобы он был заземлен надлежащим образом. Если источник питания не заземлен, немедленно исправьте это.
- Убедитесь в том, что в месте установки предусмотрены подходящие зазоры и обеспечен достаточный приток воздуха к устройству. См. раздел «Зазоры».
- Прочтите и соблюдайте все предупреждения и инструкции по техническому обслуживанию. Несоблюдение данного требования может привести к повреждению и аннулированию гарантии на ваше устройство.

Сведения об устройстве и требования для установки (продолжение)

Зазоры

❗ УКАЗАНИЕ!



при недостаточной вентиляции гарантия становится недействительной.

Обеспечьте, чтобы вокруг вашего устройства оставались необходимые зазоры для вентиляции. Следите за тем, чтобы все вентиляционные отверстия в корпусе устройства или в его конструкции оставались открытыми.

МОДЕЛЬ	СВЕРХУ	СБОКУ	СЗАДИ
CVM-11/13	1" (25,4 мм)	0" (0 мм)	1" (25,4 мм)
CVM-27	0" (0 мм)	0" (0 мм)	1" (25,4 мм)
Deli	—, Открыто	0" (0 мм)	Открыто
Морозильный шкаф FLM	0" (0 мм)	0" (0 мм)	3" (76,2 мм)
Холодильный шкаф FLM	0" (0 мм)	0" (0 мм)	1" (25,4 мм)
G4SM	0" (0 мм)	0" (0 мм)	1" (25,4 мм)
GDIM	1" (25,4 мм)	0" (0 мм)	3" (76,2 мм)
GDM-05/05F	12" Открыто (304,8 мм)	1" (25,4 мм)	1" (25,4 мм)
GDM-07F	1" (25,4 мм)	1" (25,4 мм)	3" (76,2 мм)
GDM-10/12/10-58	1" (25,4 мм)	0" (0 мм)	1" (25,4 мм)
GDM-11SD	0" (0 мм)	0" (0 мм)	1" (25,4 мм)
Морозильные шкафы GDM	3" (76,2 мм)	0" (0 мм)	3" (76,2 мм)
Холодильные шкафы GDM	0" (0 мм)	0" (0 мм)	1" (25,4 мм)
GEM	0" (0 мм)	0" (0 мм)	1" (25,4 мм)
Холодильники со стеклянной дверью	1" (25,4 мм)	1" (25,4 мм)	1" (25,4 мм)
Spec Series	12" Открыто (304,8 мм)	0" (0 мм)	1" (25,4 мм)
Морозильный шкаф T-серии	3" (76,2 мм)	0" (0 мм)	3" (76,2 мм)
Холодильный шкаф T-серии	0" (0 мм)	0" (0 мм)	1" (25,4 мм)
TAC	8" (203,2 мм)	0" (0 мм)	3" (76,2 мм)
TBB	1" (25,4 мм)	1" (25,4 мм)	1" (25,4 мм)
TBR/TDR	0" (0 мм)	0" (0 мм)	0" (0 мм)

МОДЕЛЬ	СВЕРХУ	СБОКУ	СЗАДИ
TCGG	0" (0 мм)	0" (0 мм)	Открыто
TCM	0" (0 мм)	1" (25,4 мм)	1" (25,4 мм)
TCR/TCF	0" (0 мм)	0" (0 мм)	0" (0 мм)
TD	1" (25,4 мм)	1" (25,4 мм)	1" (25,4 мм)
TDB	1" (25,4 мм)	1" (25,4 мм)	1" (25,4 мм)
TDC	—, Открыто	1" (25,4 мм)	Открыто
TDD	1" (25,4 мм)	1" (25,4 мм)	1" (25,4 мм)
TDM/TGM	Открыто	1" (25,4 мм)	Открыто
TFM	Открыто	1" (25,4 мм)	1" (25,4 мм)
TFP	0" (0 мм)	0" (0 мм)	0" (0 мм)
TFT	0" (0 мм)	0" (0 мм)	0" (0 мм)
Морозильный шкаф TGN	3" (76,2 мм)	0" (0 мм)	3" (76,2 мм)
Холодильный шкаф TGN	0" (0 мм)	0" (0 мм)	1" (25,4 мм)
THAC	0" (0 мм)	1" (25,4 мм)	1" (25,4 мм)
TMC	0" (0 мм)	0" (0 мм)	1" (25,4 мм)
TOAM	8" (203,2 мм)	0" (0 мм)	3" (76,2 мм)
TPP	—	0" (0 мм)	0" (0 мм)
TRCB	1" (25,4 мм)	1" (25,4 мм)	1" (25,4 мм)
TSD-09G, GDM-09	1" (25,4 мм)	1" (25,4 мм)	1" (25,4 мм)
TSSU	—	0" (0 мм)	0" (0 мм)
TUC	0" (0 мм)	0" (0 мм)	0" (0 мм)
TUC-27F/ 27DI/27WB/36- 34/48DI/48WB/72	0" (0 мм)	0" (0 мм)	0" (0 мм)
TUC/TWT-27/36/48/60	0" (0 мм)	0" (0 мм)	0" (0 мм)
Холодильный шкаф TVM	0" (0 мм)	0" (0 мм)	1" (25,4 мм)
TWT	0" (0 мм)	0" (0 мм)	0" (0 мм)

Сведения об устройстве и требования для установки (продолжение)

Электромонтаж

ДЕЙСТВИЕ, ВЫПОЛНЯЕМОЕ ПОЛЬЗОВАТЕЛЕМ!



Копию схемы электрических соединений можно найти с помощью нашего средства поиска по серийному номеру по адресу truemfg.com/support/.

Конфигурации разъемов NEMA

ИСПОЛЬЗОВАНИЕ ТОЛЬКО ПРИ ЧАСТОТЕ 60 ГЦ!

Компания TRUE применяет показанные ниже типы разъемов NEMA. Если у вас **НЕТ** подходящей розетки, поручите квалифицированному электрику провести проверку и установить правильный источник питания.



Только международные разъемы (IEC)

Устройства, предназначенные для других стран, могут поставляться с кабелем питания, который нужно подсоединить. Подсоедините этот кабель, прежде чем подключать устройство к источнику питания.

УКАЗАНИЕ Конфигурации разъемов в других странах отличаются в зависимости от напряжения и конкретной страны.

Монтаж

Полностью вставьте кабель питания в гнездо устройства так, чтобы он зафиксировался. См. рис. 1.

Демонтаж

Нажмите красную кнопку. См. рис. 2.



Рис. 1. Полностью вставьте кабель питания в гнездо.



Рис. 2. Нажмите красную кнопку, чтобы извлечь вилок.

Сведения об устройстве и требования для установки (продолжение)

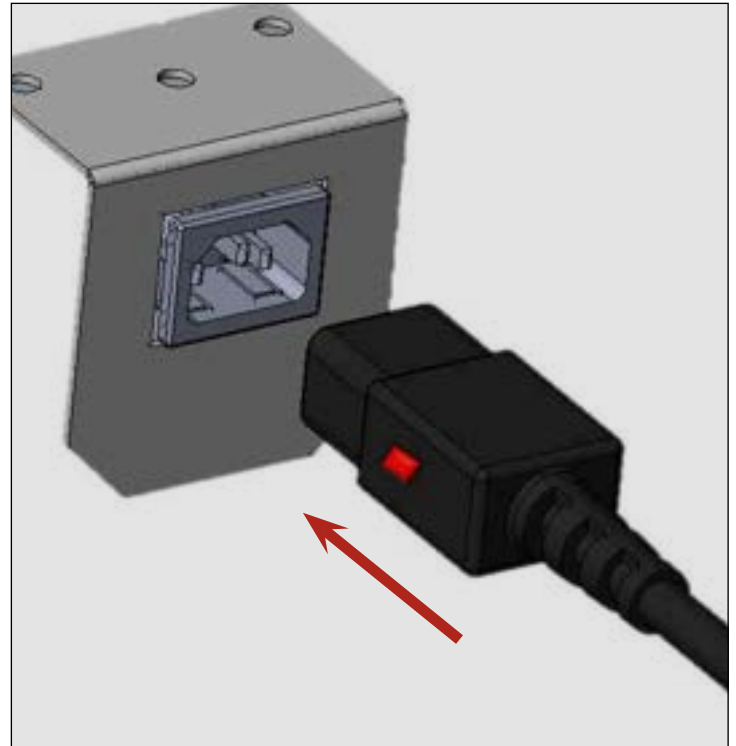
Монтаж и подготовка

⚠ ПРЕДУПРЕЖДЕНИЕ!	
 	<p>Владелец устройства отвечает за проведение оценки опасности для определения необходимых средств индивидуальной защиты (СИЗ) и за обеспечение надлежащей защиты во время выполнения процедур по техническому обслуживанию и очистке.</p> <p>Во время установки и обслуживания используйте подходящие инструменты, защитные приспособления и СИЗ.</p>
	<p>Острые края! Во время перемещения, установки, очистки, сервисного и технического обслуживания соблюдайте осторожность для предотвращения порезов. Обязательно соблюдайте осторожность, когда необходимо дотянуться до чего-либо под устройством или при обращении с металлическими компонентами. Не следует просовывать пальцы в зоны с риском защемления, например, в пространство между дверьми устройства и находящимся рядом оборудованием. Соблюдайте осторожность при закрывании дверей, когда рядом находятся дети.</p>
	<p>Опасность поражения электрическим током или получения ожогов! Отключение электронного терморегулятора или установка терморегуляторов в положение «0» (выкл.) не отключают подачу питания на все компоненты. Извлеките вилку устройства из розетки или отключите электропитание, прежде чем заниматься установкой или обслуживанием.</p>
	<p>Опасность опрокидывания! Во время распаковки, установки или перемещения устройства может возникать опасность его опрокидывания. Соблюдайте надлежащие меры предосторожности. Использование средств для предотвращения опрокидывания может только уменьшить (но не устранить) опасность опрокидывания. Никогда не позволяйте детям взбираться или висеть на выдвижных ящиках, дверях или полках.</p>
	<p>Опасность защемления или пореза! Соблюдайте осторожность при распаковке, установке, перемещении или обслуживании устройства.</p>

Распаковка и осмотр

! ДЕЙСТВИЕ, ВЫПОЛНЯЕМОЕ ПОЛЬЗОВАТЕЛЕМ!	
	<ul style="list-style-type: none"> Если на устройстве имеются повреждения, отметьте их в подтверждении доставки, немедленно подайте жалобу перевозчику и свяжитесь с компанией TRUE. ЗАПРЕЩЕНО устанавливать устройство или вводить его в эксплуатацию. Если устройство лежало на задней части или на боку, обязательно оставьте его в вертикальном положении, в котором оно должно находиться в два раза дольше, чем оно находилось в положении лежа (до четырех (4) часов). Только после этого подключайте устройство к источнику питания. Если устройство лежало на задней части или на боку в течение более четырех (4) часов, оставьте его в вертикальном положении на 24 часа, прежде чем подключать к источнику питания.
! УКАЗАНИЕ!	
	<p>Подробную информацию по монтажу см. в наших руководствах по монтажу конкретных моделей; руководство по монтажу вашей конкретной модели можно найти по адресу</p> <p>truemfg.com/support/manuals/,</p> <p>отсканировав QR-код в настоящем документе или обратившись в отдел технической поддержки компании TRUE.</p> <p>Ключи для устройства с дверными замками находятся в пакете с гарантийными документами.</p>

- Осмотрите внешнюю упаковку на наличие повреждений. Соблюдайте рекомендованную компанией TRUE процедуру приемки поставок.
- Удаление внешней упаковки. Осмотрите устройство на наличие видимых и поверхностных повреждений.
- Переместите устройство как можно ближе к месту окончательной установки, прежде чем удалять деревянный поддон.

Монтаж и подготовка

Монтаж винта для выравнивания, ножки или колесика

⚠ ПРЕДУПРЕЖДЕНИЕ!

Опасность опрокидывания! Неправильная установка ножек для выравнивания или колесиков может привести к опасности опрокидывания.

ВСЕГДА обеспечивайте, чтобы ножки для выравнивания или колесики (и прокладки) плотно прилегали к рейке в сборе или крепежной пластине.

ВСЕГДА убеждайтесь в том, что после выравнивания устройства центральные колесики или ножки для выравнивания полностью соприкасаются с полом. См. рис. ниже.

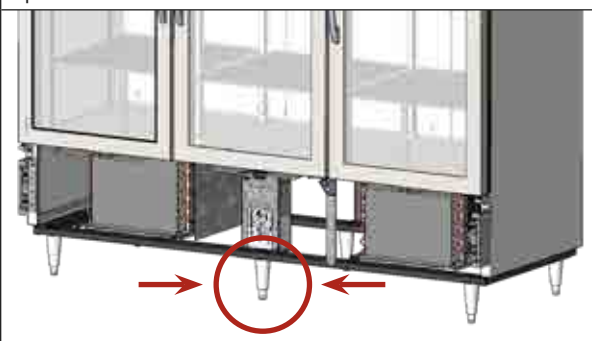

Винты для выравнивания помогают выровнять шкаф. При использовании регулируемых ножек расстояние от пола до нижней части шкафа составляет 6" (153 мм). Колесики обеспечивают мобильность устройства. При регулировке колесиков всегда используйте прокладки.



Рис. 1. Винт для выравнивания.



Рис. 2. Детали регулируемой ножки для выравнивания. Отрегулируйте нижнее основание для выравнивания устройства.

ⓘ ДЕЙСТВИЕ, ВЫПОЛНЯЕМОЕ ПОЛЬЗОВАТЕЛЕМ!

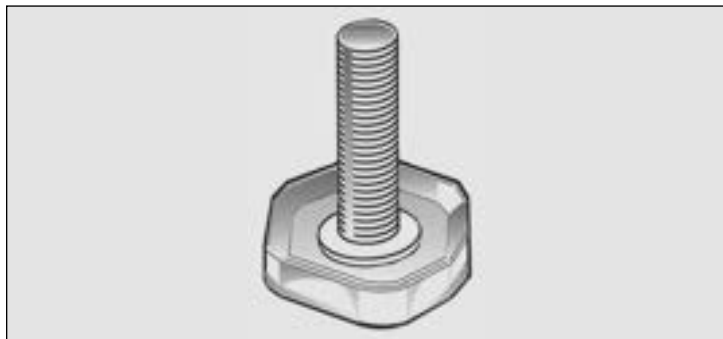

Установите колесики с тормозами спереди.

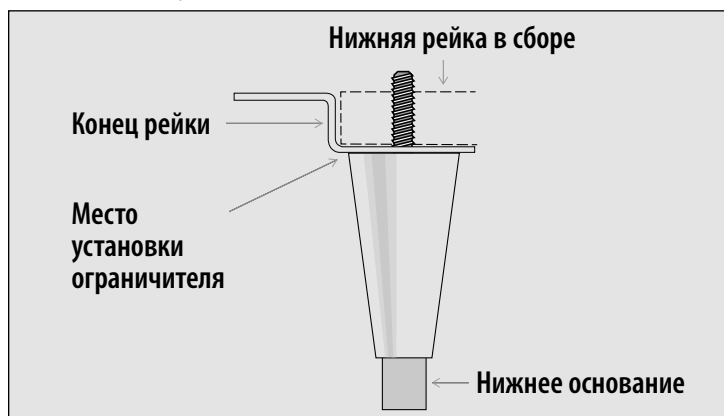

Рис. 3. Колесико и прокладки для платформы. Монтируйте прокладки парами.



Рис. 4. Колесико и прокладки для основания. Монтируйте несколько прокладок со смещением отверстий.

Монтаж и подготовка (продолжение)

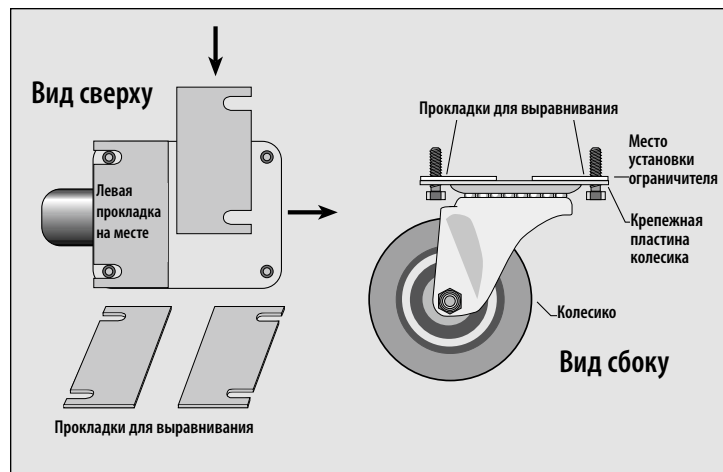
Выравнивание устройства

⚠ ПРЕДУПРЕЖДЕНИЕ!



Опасность опрокидывания! ВСЕГДА убеждайтесь в том, что после выравнивания устройства центральные винты для выравнивания, колесики или ножки для выравнивания полностью соприкасаются с полом.

Правильное выравнивание устройства TRUE имеет критическое значение для исправной работы (в случае немобильных устройств). Выравнивание влияет на эффективность удаления конденсата, а также открытие/закрытие дверей.

В разделе «Монтаж винта для выравнивания, ножки или колесика» (стр. 200) можно найти сведения о выравнивании и регулировании прокладками.

Выровняйте устройство в продольной и поперечной плоскостях.



Рис. 1. Измерение уровнем по периметру пола внутри.

Уплотнение устройства относительно пола

ⓘ ДЕЙСТВИЕ, ВЫПОЛНЯЕМОЕ ПОЛЬЗОВАТЕЛЕМ!

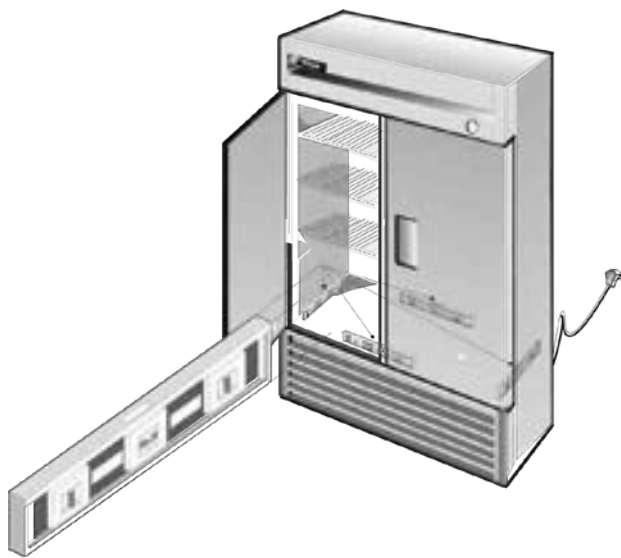

Асфальтированные полы чувствительны к химическим веществам. Компания TRUE рекомендует использовать слой ленты между асфальтом и герметиком для защиты пола.

Если вам необходимо выполнить уплотнение устройства относительно пола, обязательно используйте герметики, одобренные Государственным санитарным управлением США. Для получения более подробной информации см. руководства по монтажу для конкретных моделей.

Монтаж полок

⚠ ПРЕДУПРЕЖДЕНИЕ!



Перегрузка, неправильная установка или ненадлежащая загрузка полок могут привести к их повреждению, а также отрицательно повлиять на работу устройства, что приведет к его повреждению, порче продуктов или травмированию людей.



При установке зажимов для полок **ЗАПРЕЩАЕТСЯ использовать плоскогубцы или прочие обжимные инструменты**. Любое изменение зажимов для полок может привести к неустойчивости полок.

Регулировка полки

Полки можно регулировать в соответствии с вашими потребностями. Настоящее устройство соответствует требованиям стандарта IEC к максимальному весу, воздействующему на полку, который составляет 47 фунтов/фут² (230 кг/м²), если только в руководстве по монтажу конкретной модели не указано иное.

Советы по установке

- Перед установкой полок смонтируйте **все** зажимы для полок.
- Начиная с нижней полки, затем переходите к полкам выше.
- Всегда укладывайте заднюю часть каждой полки на задние зажимы, а затем – на передние.

Эксплуатация устройства

Эксплуатация устройства

⚠ ПРЕДУПРЕЖДЕНИЕ – ПОРЧА ПРОДУКТОВ!



Пользователь несет единоличную ответственность за обеспечение безопасных уровней температуры хранения для любых продуктов питания. Несоблюдение данного требования может привести к тому, что продукты питания станут небезопасными для употребления. Гарантия не распространяется на потерю или порчу продуктов в вашем устройстве. Наряду с соблюдением рекомендуемых процедур по монтажу перед использованием необходимо включить устройство на 24 часа, чтобы проверить его работу.



- Если устройства лежало на задней части или на боку, обязательно оставьте его вертикальном положении, в котором оно должно находиться в два раза дольше, чем оно находилось в положении лежа (до четыре (4) часов). Только после этого восстанавливайте подачу питания. Если устройство лежало на задней части или на боку в течение более четырех (4) часов, оставьте его в вертикальном положении на 24 часа, прежде чем подключать к источнику питания.

Расположение выключателя освещения

Символ в виде лампы  указывает на примерное расположение выключателя освещения. 

Ввод в эксплуатацию

ⓘ ДЕЙСТВИЕ, ВЫПОЛНЯЕМОЕ ПОЛЬЗОВАТЕЛЕМ!



Перед загрузкой продуктов включите свое устройство TRUE в пустом состоянии на 24 часа, чтобы проверить его правильное функционирование. Помните о том, что заводская гарантия **НЕ** покрывает порчу продуктов!

- Компрессор готов к работе при поставке устройства. Все что нужно сделать – это подключить холодильную установку к сети.
- Хороший поток воздуха внутри вашего устройства TRUE имеет критическое значение. Следите за тем, чтобы продукты не прижимались к боковым или задней стенкам и чтобы до корпуса испарителя сохранялось минимальное расстояние 4" (101,6 мм). Охлажденный воздух должен циркулировать в устройстве для обеспечения равномерной температуры продуктов.
- Лишние манипуляции с терморегулятором могут осложнить обслуживание. При необходимости замены терморегулятора заказывайте запчасти у своего дилера компании TRUE или рекомендованного сервисного агента.
- Перед эксплуатацией устройства нужно убедиться в том, что все крышки и панели для доступа находятся на своих местах и закреплены.



Рис. 1. Пример символа в виде лампы и расположения выключателя освещения.

Эксплуатация устройства (продолжение)

Общий порядок эксплуатации

При включении ваше устройство выполняет особую последовательность действий:

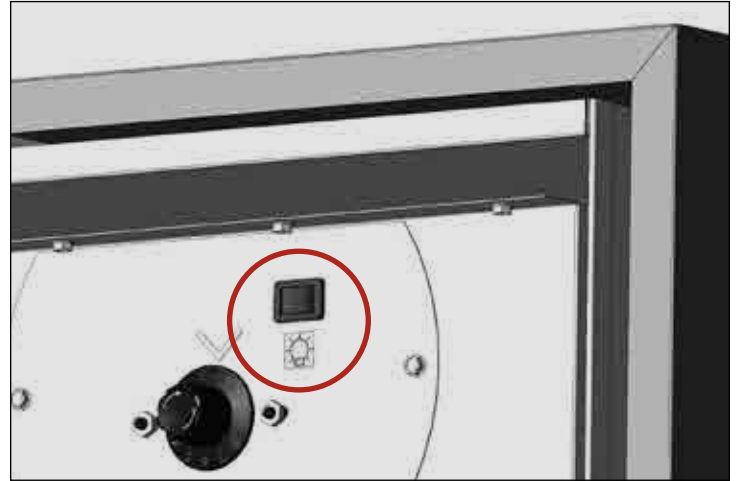
Холодильные и морозильные шкафы

- В моделях со стеклянной дверью включается внутреннее освещение (расположение выключателя освещения указано на предыдущей странице).
- Загорается цифровой дисплей электронного терморегулятора (если он установлен).
- Компрессор и/или вентилятор(-ы) испарителя могут запускаться с небольшой задержкой. Эта задержка может зависеть от времени или температуры и может быть связана с первоначальной разморозкой, занимающей минимум 6 минут.
- Терморегулятор/термостат может вместе включать и выключать компрессор и вентилятор(-ы) испарителя. Каждому устройству нужна разморозка, чтобы змеевик испарителя не покрывался инеем или льдом. Разморозка запускается таймером разморозки или электронным терморегулятором.

ИСКЛЮЧЕНИЕ: модели TSID, TDBD, TCGG и TMW не оборудованы вентилятором(-ами) испарителя.

- Терморегулятор/термостат измеряет либо температуру змеевика испарителя, либо температуру воздуха, а НЕ температуру продуктов.
- На аналоговом термометре, цифровом термометре или дисплее электронного терморегулятора могут отображаться колебания температуры в ходе цикла охлаждения, а НЕ температура продуктов. **Самым точным методом для контроля работы устройства является проверка температуры продуктов.**
- Холодильные шкафы с механическими терморегуляторами размораживаются каждый раз во время нерабочей части цикла компрессора.
- Разморозка морозильных шкафов с механическими терморегуляторами запускается по времени, определяемому таймером разморозки.

ИСКЛЮЧЕНИЕ: модели TFM, TDC, THDC и TMW нужно размораживать вручную. Частота такой ручной разморозки зависит от использования устройства и окружающих условий.

- На цифровом дисплее электронного терморегулятора (если он установлен) во время разморозки отображается сообщение **dEF** (разм.).

УКАЗАНИЕ >

Температура на дисплее после завершения разморозки может отображаться с небольшой задержкой. Вместо этого во время цикла охлаждения может отображаться сообщение **dEF**.

- Модели с аналоговым или цифровым термометром могут показывать во время разморозки температуру, превышающую нормальную температуру.
- В холодильном шкафу используются вентиляторы испарителя для очистки змеевика во время разморозки.

ИСКЛЮЧЕНИЕ: модели TSID, TDBD и TCGG не оборудованы вентилятором(-ами) испарителя.

- В морозильном шкафу применяются нагреватели для очистки змеевика испарителя во время разморозки.

УКАЗАНИЕ >

Нагреватель змеевика испарителя и нагреватель дренажной трубки включаются только на время разморозки. Разморозка завершается при достижении определенной температуры змеевика испарителя или по истечении определенного времени.

Устройства с нагревом

- В моделях со стеклянной дверью включается внутреннее освещение (расположение выключателя освещения указано на предыдущей странице).
- Загорается цифровой дисплей электронного терморегулятора (если он установлен).
- Нагреватель(-и) может(могут) запускаться с небольшой задержкой. Данная задержка может определяться либо временем, либо температурой.
- Терморегулятор/термостат измеряет температуру воздуха, а НЕ температуру продуктов. На аналоговом термометре, цифровом термометре или дисплее электронного терморегулятора могут отображаться колебания температуры в ходе цикла нагревания, а **НЕ** температура продуктов. **Самым точным методом для контроля работы устройства является проверка температуры продуктов.**

Эксплуатация устройства (продолжение)

Регулировка терморегулятора – С цифровым дисплеем – Danfoss ERC

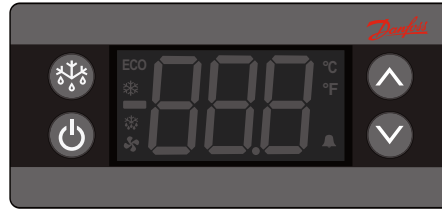



Разблокировка регулятора

Дисплей не будет заблокирован, если только он не был заблокирован изначально.

1. Нажмите на любую кнопку, чтобы посмотреть текущее состояние блокировки.





2. Если на дисплее отображается сообщение **unL**, то регулятор разблокирован. Если на дисплее отображается сообщение **Loc**, нажмите **и удерживайте** вместе кнопку возврата  и стрелку вверх , пока на дисплее не появится сообщение **unL**.

УКАЗАНИЕ > Регулятор будет заблокирован через 60 секунд бездействия.



Изменение заданного значения

Изменение заданного значения позволяет регулировать температуру устройства для поддержания оптимальной температуры продукта.

1. Нажмите на стрелку вверх  или стрелку вниз , чтобы отобразить текущую настройку.



2. Нажимайте на стрелки вверх или вниз, пока на дисплее не будет отображаться необходимая настройка.



3. Не выполняйте никаких действий с дисплеем, пока на нем не будет отображаться текущая температура устройства.

Эксплуатация устройства (продолжение)



Регулировка терморегулятора – С цифровым дисплеем – Danfoss ETC



Изменение заданного значения температуры

1. Нажмите и удерживайте нажатой стрелку вверх  в течение трех (3) секунд, чтобы вывести на экран текущую настройку.



2. Нажимайте на стрелки вверх или вниз  , пока на дисплее не будет отображаться необходимая настройка.



3. Не выполняйте никаких действий с дисплеем, пока на нем не будет отображаться текущая температура устройства.

Эксплуатация устройства (продолжение)

Регулировка терморегулятора – С цифровым дисплеем – LAE



Блокировка/разблокировка регулятора

1. Нажмите кнопку информации **i** для отображения **t1**.



2. Нажмите на стрелку вниз **▼** для отображения **Loc**.



3. Нажмите и удерживайте кнопку информации, чтобы отобразить текущее состояние блокировки.

НЕ ОТПУСКАЙТЕ КНОПКУ!



YES = заблокировано **no** = разблокировано

4. Нажмите на стрелки для измерения настройки блокировки.



5. Отпустите все кнопки и подождите, пока регулятор не отобразит температуру устройства.

Изменение заданного значения

Изменение заданного значения позволяет регулировать температуру устройства для поддержания оптимальной температуры продукта.

1. Нажмите и удерживайте кнопку информации **i** до тех пор, пока на дисплее не будет отображаться текущее заданное значение. **НЕ ОТПУСКАЙТЕ КНОПКУ!**



2. Удерживая кнопку информации, нажимайте стрелки вверх **▲M** или вниз **▼** для регулировки настройки.



3. Отпустите все кнопки и подождите, пока регулятор не отобразит температуру устройства.

Эксплуатация устройства (продолжение)

Регулировка терморегулятора – БЕЗ цифрового дисплея

Ниже приводятся примеры (рис. 1) ручек терморегулятора, которые могут быть на вашем устройстве.

Вращайте ручку терморегулятора по часовой стрелке для уменьшения температуры и против часовой стрелки для ее увеличения. Один (1) – это самая высокая температура; девять (9) – самая низкая. См. рис. 2.



Рис. 1. Ручки терморегулятора в положение «Off» (Выкл.) (изображения без соблюдения масштаба).



Рис. 2. Значения на ручке терморегулятора. 1 – это самая высокая температура; 9 – самая низкая.

Техническое и сервисное обслуживание

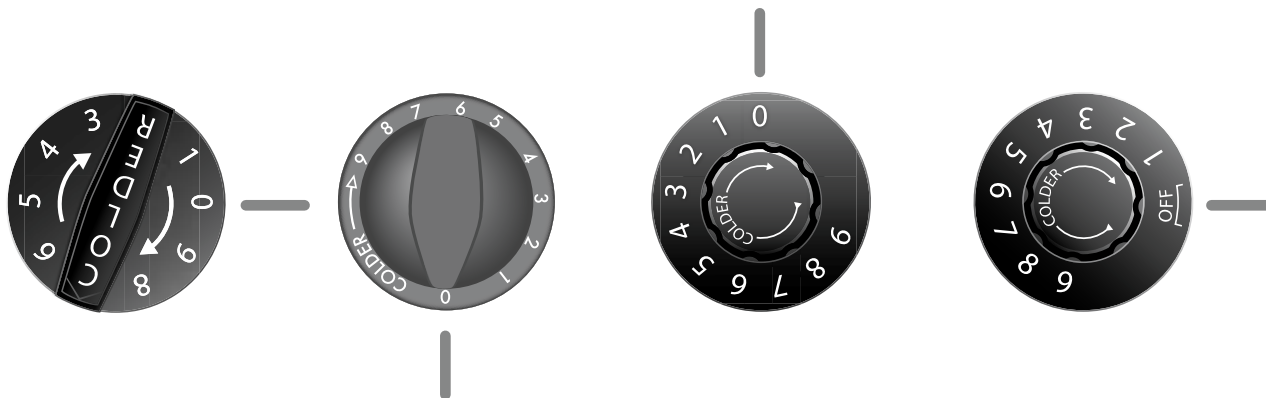
Техническое и сервисное обслуживание

⚠ ПРЕДУПРЕЖДЕНИЕ!

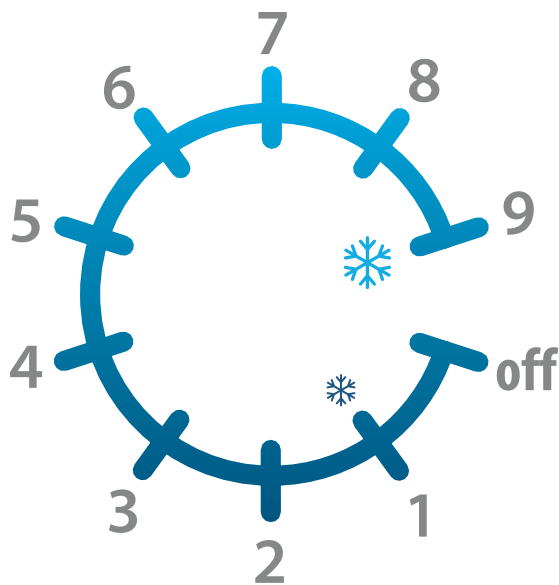
	<ul style="list-style-type: none"> Устанавливать и обслуживать устройство следует только квалифицированным техническим специалистам. Если вам нужна помощь в поиске квалифицированного технического специалиста, воспользуйтесь нашим Поисковиком сервисной компании по адресу truemfg.com/support/service-locator/. На время технического или сервисного обслуживания отключите и заблокируйте все вспомогательные системы (газ, электричество, вода) согласно установленной практике.
  	<p>Владелец устройства отвечает за проведение оценки опасности для определения необходимых средств индивидуальной защиты (СИЗ) и за обеспечение надлежащей защиты во время выполнения процедур по техническому обслуживанию и очистке.</p> <p>Во время установки и обслуживания используйте подходящие инструменты, защитные приспособления и СИЗ.</p>
	<p>Острые края!</p> <ul style="list-style-type: none"> Во время перемещения, установки, очистки, сервисного и технического обслуживания льдогенератора соблюдайте осторожность для предотвращения порезов. Обязательно соблюдайте осторожность, если нужно дотянуться до чего-либо под льдогенератором, а также при обращении с металлическими компонентами. Запрещено приближаться к зонам с риском заземления, например, пространству между дверьми устройства и окружающим оборудованием. Соблюдайте осторожность при закрывании дверей, когда рядом находятся дети.

⚠ ПРЕДУПРЕЖДЕНИЕ!

	<p>Опасность поражения электрическим током или получения ожогов!</p> <ul style="list-style-type: none"> Отключение электронного терморегулятора или установка терморегуляторов в положение «0» (выкл.) НЕ отключает подачу питания на все компоненты. Извлеките вилку устройства из розетки или отключите электропитание, прежде чем заниматься установкой или обслуживанием. ЗАПРЕЩЕНО очищать устройство при помощи установки для мытья под давлением или шланга для подачи воды под давлением.
	<p>В устройстве применяются легковоспламеняющийся хладагент/изоляция! Поручайте обслуживание своего устройства квалифицированному специалисту по обслуживанию для минимизации риска возгорания по причине установки неподходящих деталей или неправильного сервиса, а также для защиты здоровья и обеспечения безопасности оператора.</p>
	<p>Опасность заземления или пореза! Соблюдайте осторожность при распаковке, установке, перемещении или обслуживании устройства.</p>
	<p>Скользкие поверхности! Влага из-за ненадлежащего отвода стоков может приводить к тому, что поверхности возле устройства могут стать скользкими. Вы обязаны немедленно предупредить своих клиентов об этом и высушить скользкую поверхность. Все области с мокрым полом необходимо обозначить соответствующим знаком.</p>

Техническое и сервисное обслуживание (продолжение)

! ДЕЙСТВИЕ, ВЫПОЛНЯЕМОЕ ПОЛЬЗОВАТЕЛЕМ!



- Подробную информацию по техническому и сервисному обслуживанию см. в наших руководствах по монтажу конкретных моделей; руководство по монтажу вашей конкретной модели можно найти по адресу truemfg.com/support/manuals, отсканировав QR-код в настоящем документе или обратившись в отдел технического обслуживания компании TRUE.
- Любую регулировку устройства следует выполнять **ПОСЛЕ** проверки его выравнивания и установки на подходящие опоры.

! УКАЗАНИЕ!



Владелец устройства отвечает за его обслуживание, как описано в руководстве по монтажу. Гарантия компании TRUE не распространяется на процедуры по регулярному уходу и техническому обслуживанию.



Рис. 1. Пример оригинальной детали.

Замена компонентов

- Заменяйте компоненты оригинальными деталями, например, как показано на рис. 1. Оригинальные детали минимизируют риск возгорания по причине установки неправильных компонентов. Использование неоригинальных компонентов может привести к тому, что гарантия компании TRUE будет недействительной.
- Поручайте обслуживание своего устройства квалифицированному специалисту по обслуживанию для минимизации риска возгорания по причине установки неподходящих деталей или неправильного сервиса, а также для защиты здоровья и обеспечения безопасности оператора.

Техническое и сервисное обслуживание (продолжение)

Рекомендованное техническое обслуживание

См. далее список рекомендуемых действий по техническому обслуживанию и интервалы их выполнения. Некоторые действия могут выполняться чаще в зависимости от вашей конкретной установки.

Действия по техническому обслуживанию	Ежемесячно	Ежеквартально	Ежегодно
Проверяйте, чтобы устройство поддерживало температуру продукта.	X	X	X
Осматривайте кабель питания на наличие повреждений; если он поврежден, немедленно замените его.	X	X	X
Убедитесь в том, что кабель питания полностью вставлен в гнездо в стенке.			X
Контролируйте общее состояние устройства и его компонентов (таких как колесики, двери и петли).	X	X	X
Проверяйте работу всех подвижных деталей (таких как двигатели вентиляторов, двери и тросы дверей).			X
Проверяйте физическое состояние всех уплотнителей; проверяйте, чтобы уплотнители прилегали надлежащим образом.		X	X
Осматривайте любые лампы, соединения ламповых патронов, светодиодные модули, а также соединения светодиодных модулей.	X	X	X
Проверяйте все змеевики конденсатора (спереди и сзади) на наличие пыли и мусора; при необходимости очищайте их от мусора.	X	X	X
Проверяйте физическое состояние всех змеевиков конденсатора и испарителя; укрепляйте ребра змеевика по мере необходимости.		X	X
Проверяйте все змеевики испарителя на наличие пыли и мусора; при необходимости очищайте их от мусора.		X	X
Проверяйте, чтобы в дренажном трубопроводе не было мусора.		X	X

Техническое и сервисное обслуживание (продолжение)

Очистка змеевика конденсатора

⚠ ПРЕДУПРЕЖДЕНИЕ!	
 	<p>Владелец устройства отвечает за проведение оценки опасности для определения необходимых средств индивидуальной защиты (СИЗ) и за обеспечение надлежащей защиты во время выполнения процедур по техническому обслуживанию и очистке.</p> <p>Во время установки и обслуживания используйте подходящие инструменты, защитные приспособления и СИЗ.</p>
	<p>Опасность поражения электрическим током или получения ожогов!</p> <ul style="list-style-type: none"> Извлеките вилку устройства из розетки или отключите электропитание, прежде чем заниматься установкой или обслуживанием. ЗАПРЕЩЕНО очищать устройство при помощи установки для мытья под давлением или шланга для подачи воды под давлением.
	<p>Острые края! Ребра змеевика являются острыми, а металлические компоненты могут иметь острые края. Во время перемещения, установки, очистки, сервисного и технического обслуживания соблюдайте осторожность для предотвращения возникновения порезов.</p>
	<p>Риск травмирования глаз! Пыль в воздухе и мусор могут вызвать травмы глаз. Рекомендуется использовать защитные очки.</p>

🗨 УКАЗАНИЕ!	
	<p>Гарантия не распространяется на очистку змеевика конденсатора! Грязные змеевики конденсатора могут стать причиной неисправности устройства.</p>

На большинстве устройств доступ к конденсатору можно получить, сняв вентиляционную решетку или крышку шкафа. Конкретные инструкции можно найти в руководствах по монтажу конкретных моделей.

В змеевиках конденсатора скапливается грязь, их нужно проверять каждые 30 дней или по мере надобности.

Удаляйте пыль или мусор со змеевика конденсатора ежемесячно или по мере необходимости, используя один из следующих методов:

- Счищайте мусор щеткой с жесткой щетиной. Никогда не проводите щеткой поперек ребер змеевика.
- Очищайте ребра змеевика с помощью промышленного пылесоса.
- Осторожно продувайте ребра змеевика CO₂, азотом или сжатым воздухом.

ЗАПРЕЩЕНО размещать какой-либо фильтрующий материал перед змеевиком конденсатора.

Если вам не удастся надлежащим образом удалить пыль и мусор, обратитесь к квалифицированному техническому специалисту.

Общий уход за поверхностью и ее очистка

⚠ ПРЕДУПРЕЖДЕНИЕ!	
 	<p>Опасность поражения электрическим током или возникновения пожара!</p> <p>ЗАПРЕЩЕНО очищать устройство при помощи установки для мытья под давлением или шланга для подачи воды под давлением.</p>
	<p>Скользкие поверхности! Влага из-за ненадлежащего отвода стоков может приводить к тому, что поверхности возле устройства могут стать скользкими. Вы обязаны немедленно предупредить своих клиентов об этом и высушить скользкую поверхность. Все области с мокрым полом необходимо обозначить соответствующим знаком.</p>
 	<p>Владелец устройства отвечает за проведение оценки опасности для определения необходимых средств индивидуальной защиты (СИЗ) и за обеспечение надлежащей защиты во время выполнения процедур по техническому обслуживанию и очистке.</p> <p>Во время установки и обслуживания используйте подходящие инструменты, защитные приспособления и СИЗ.</p>

Уплотнители

- Очищайте уплотнители теплой мыльной водой.
- ЗАПРЕЩЕНО** использовать острые инструменты или ножи для соскабливания грязи с уплотнителя.
- Избегайте использования концентрированных чистящих средств.

Внутренняя часть

- Очищайте внутренние поверхности мягким раствором пищевой соды и воды для уменьшения запаха; **ЗАПРЕЩЕНО** использовать жесткие или абразивные чистящие средства.
- Для очистки пластмассовых деталей или деталей с порошковым покрытием используйте теплую мыльную воду, **ЗАПРЕЩЕНО** использовать чистящие средства для нержавеющей стали или схожие растворители.

Наружная часть

- Для очистки пластмассовых деталей или деталей с порошковым покрытием используйте теплую мыльную воду, **ЗАПРЕЩЕНО** использовать чистящие средства для нержавеющей стали или схожие растворители.
- ЗАПРЕЩЕНО** очищать нержавеющую сталь стальной мочалкой или абразивными средствами. **ЗАПРЕЩЕНО** использовать моющие или обезжиривающие средства с содержанием хлоридов или фосфатов. Для получения более подробной информации см. руководство для конкретной модели.



لكل أركش

جتنملا اذه ءارشل



⚠ تصرف المستخدم!

تتبع شركة ترو (TRUE) تاريخ جهازك من خلال رقمه التسلسلي. ولسهولة الرجوع إليه، سجّل اسم الطراز الكامل لجهازك والرقم التسلسلي أدناه. وهذه المعلومات موجودة على ملصق الرقم التسلسلي لجهازك. ويختلف موقع ملصق الرقم التسلسلي بحسب الجهاز.

اسم الطراز:

الرقم التسلسلي:

⚠ تحذير!

تأكد من قراءة هذا المستند وفهمه تمامًا قبل تركيب هذا الجهاز أو تشغيله أو صيانته أو إجراء الخدمة له. قد يؤدي عدم القيام بذلك إلى تعطل الجهاز أو تضرر الممتلكات أو حدوث إصابة خطيرة أو الوفاة. لا يغطي الضمان تعطل الجهاز أو الإصابة أو تضرر الممتلكات بفعل التركيب غير السليم.



دليل التركيب

دليل البدء السريع للطرز العامة

الإرشادات الأصلية والترجمات

True Manufacturing Co., Inc.

٢٠٠١ East Terra Lane • O'Fallon, Missouri ٦٣٣٦٦-٤٣٤٤

٢٤٠٠-٢٤٠٠ (٦٣٦) • فاكس: ٢٧٢-٢٤٠٨ (٦٣٦)

٢٧٢-٧٥٤٦٠ (٨٠٠) • الفاكس الدولي: ٣٢٥-٦١٥٢ (٨٠٠)

قسم قطع الغيار: TRUE (٤٢٤-٨٧٨٣) -٤٢٤-٤٢٤ (٨٠٠)

فاكس قسم قطع الغيار: ٢٧٢-٩٤٧١ (٦٣٦)

الاتحاد الأوروبي وكومنولث الدول المستقلة

الهاتف: ٧٦٢٢-٦٨٨٣٠٠ (٠) ٤٩+

service-emea@truemfg.com

٠٨:٣٠ صباحاً - ٥:٠٠ مساءً الاثنين - الجمعة

المملكة المتحدة، أيرلندا، الشرق الأوسط، أفريقيا والهند

الهاتف: ٨٠٠-٧٨٣٠-٢٠٤٩ (٠) ٤٤+

service-emea@truemfg.com

٠٨:٣٠ صباحاً - ٥:٠٠ مساءً الاثنين - الجمعة

أستراليا

الهاتف: ٩٦١٨-٩٩٩٩ ٢-٦١+

service-aus@truemfg.com

٠٨:٣٠ صباحاً - ٥:٠٠ مساءً الاثنين - الجمعة

المكسيك

الهاتف: ٥٢ ٥٥٥-٨٠٤-٦٣٤٣/٤٤

service-mexicocity@truemfg.com

٩:٠٠ صباحاً - ٥:٣٠ مساءً الاثنين - الجمعة

أمريكا اللاتينية

الهاتف: ٥٢ ٥٥٥-٨٠٤-٦٣٤٣/٤٤

servicelatam@truemfg.com

٩:٠٠ صباحاً - ٥:٣٠ مساءً الاثنين - الجمعة

أمريكا الشمالية - كندا والكاريببي

هاتف مطالبات الضمان ٨٥٥-٨٧٨-٩٢٧٧

فاكس مطالبات الضمان ٦٣٦-٩٨٠-٨٥١٠

البريد الإلكتروني لمطالبات الضمان warrantyinquiries@truemfg.com

١ ٨٥٥-٣٧٢-١٣٦٨

الهاتف القسم الفني

service@truemfg.com

البريد الإلكتروني للقسم الفني

٦:٠٠ مساءً بالتوقيت القياسي المركزي الاثنين-الجمعة،

٨:٠٠ صباحاً - ١٢:٠٠ مساءً السبت

أدلة التركيب والصيانة الخاصة بطرز معينة

يتم تحديث أدلة التركيب الخاصة بطُرز معينة عند إصدار معلومات وطُرز جديدة. للحصول على أحدث إصدار من دليل التركيب الخاص بالطراز، امسح رمز الاستجابة السريعة أدناه ضوئياً أو تفضل بزيارة مكتبة كتيبات الخدمة والتركيب عبر الرابط:

truemfg.com/support/manuals/

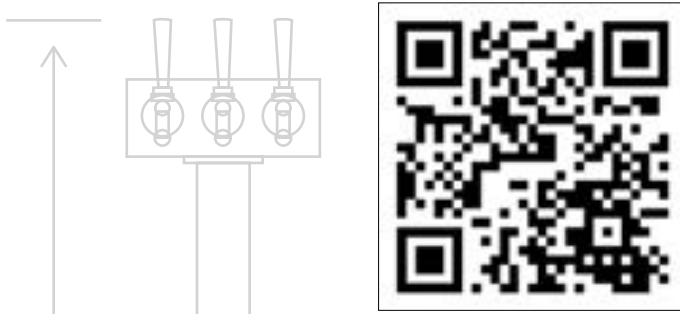

للحصول على المزيد من المعلومات الخاصة بتعديل التحكم في درجة حرارة الجهاز أو التسلسل العام للتشغيل، يُرجى الاطلاع على دليل تعديل التحكم في درجة الحرارة — تسلسل التشغيل في مكتبة الموارد الخاصة بنا عبر:

truemfg.com/support/sequence-of-operation/



مقدمة

تهدف التحذيرات والإرشادات والتوصيات الواردة في هذا المستند إلى منع حدوث ضرر بالجهاز أو الإصابة أو الوفاة. يرجى قراءة جميع التحذيرات والإرشادات والتوصيات بعناية قبل المواصلة لضمان استمرار الاستخدام الآمن وصيانة جهاز ترو (TRUE) الخاص بك.

تعريفات الإشارات والرموز

تجد أدناه الرموز التي قد تراها في هذا المستند. وقد لا تظهر بعض الرموز.

تعريفات كلمات الإشارات	
موقف خطر وشيك والذي، إن لم يتم تجنبه، سيؤدي إلى حدوث إصابة خطيرة أو الوفاة.	خطر!
موقف خطر محتمل والذي، إن لم يتم تجنبه، يمكن أن يؤدي إلى حدوث إصابة خطيرة أو الوفاة.	تحذير!
موقف خطر محتمل والذي، إن لم يتم تجنبه، ربما يؤدي إلى حدوث إصابة طفيفة أو متوسطة؛ ممارسة غير آمنة.	تنبيه!
تنبيه تصرف المستخدم، اتبع جميع التوصيات لتجنب تلف الجهاز أو المنتج.	تصرف المستخدم!
معلومة مهمة لا تتعلق بمخاطر أو خطر الإصابة الشخصية.	إشعار!

الرموز الإضافية	
رمز تنبيه إجراء إلزامي؛ ينبه القارئ إلى الإجراءات المطلوبة أو الموصى بها. التزم بجميع الرسائل والتوصيات التي تلي هذا الرمز لتجنب حدوث ضرر بالجهاز أو المنتج.	
معلومة مهمة لا تتعلق بمخاطر أو خطر الإصابة الشخصية.	
راجع دليل التركيب وافهمه قبل القيام بأعمال التركيب أو التشغيل أو الصيانة.	
ارتد نظارات واقية.	
ارتد قفازات واقية.	
أمن أسطوانات الغاز لمنع سقوط الأسطوانات.	
لا تستخدم أبداً سلك تمديد.	
لا تستخدم قوايس مهياة.	
لا تتخلص منها ضمن النفايات المنزلية الأخرى.	

رموز السلامة	
تنبيه السلامة؛ ينبه القارئ إلى مخاطر الإصابة الجسدية المحتملة. التزم بجميع رسائل السلامة التي تلي هذا الرمز لتجنب الإصابة أو الوفاة المحتملة.	
مادة قابلة للاشتعال؛ خطر الحريق.	
خطر التعرض لصدمة كهربائية.	
خطر الإمالة؛ خطر الانقلاب.	
عنصر حاد؛ خطر التعرض لجرح قطعي أو البتر.	
خطر على العين؛ خطر إصابة العين.	
خطر انفجار الأسطوانة المضغوطة.	
خطر سطح زلق.	
خطر السحق أو القطع.	

دليل البدء السريع

! إشعار!

يُعد هذا المستند فئات طُرز متعددة، وللحصول على دليل المالك الخاص بطراز معين، يرجى زيارة موقع: truemfg.com/support/manuals/، أو اتبع رمز الاستجابة السريعة (QR code) الوارد في هذا المستند، أو اتصل بقسم الدعم الفني لشركة ترو (TRUE).



تهانينا!

الغرض الأساسي من هذا المستند هو المساعدة في تركيب وصيانة وإجراء خدمة جهاز ترو (TRUE) الخاص بك. يحتوي هذا المستند على معلومات مهمة للسلامة والتشغيل والصيانة وإجراء الخدمة. لا تتخلص من هذا المستند. ترو (TRUE) هي فقط الشركة المُصنعة للجهاز. للمساعدة في العثور على فني مؤهل، يُرجى زيارة مُحدّد موقع شركات الخدمة لدينا على موقع truemfg.com/support/service-locator/.

المحتويات

	مقدمة
٢١٦	تعريفات الإشارات والرموز
	معلومات السلامة المهمة
٢١٩	التحذيرات الأساسية للسلامة والتشغيل
٢٢٠	تحذيرات الإصابة الشخصية
٢٢١	تحذيرات مواد التبريد الهيدروكربونية
٢٢١	تحذيرات التخلص من الجهاز
٢٢٢	تحذيرات السلامة الكهربائية
	نبذة عن الجهاز ومتطلبات التركيب
٢٢٣	مواصفات الجهاز
٢٢٤	قيم الخلوص
٢٢٥	التركيب الكهربائي
	التركيب والإعداد
٢٢٨	الإخراج من العبوة والفحص
٢٢٧	تركيب براغي وأرجل ضبط الاستواء والعجلات
٢٢٦	ضبط استواء الجهاز
٢٢٦	تثبيت الجهاز بالأرض
٢٢٦	تركيب الرف
	تشغيل الجهاز
٢٢٩	بدء التشغيل
٢٢٩	موقع مفتاح الإضاءة
٥	التسلسل العام للتشغيل
	الصيانة وأعمال الخدمة
٢٣٤	استبدال المكون
٢٣٧	الصيانة الموصى بها
٢٣٩	تنظيف ملف المكثف
٢٣٩	العناية العامة بالسطح وتنظيفه

معلومات السلامة المهمة (يُتبع)

تحذيرات الإصابة الشخصية

يجب عدم إجراء أعمال تركيب وخدمة الجهاز إلا من قبل الفنيين المؤهلين. للمساعدة في العثور على فني مؤهل، يُرجى زيارة مُحدّد موقع شركات الخدمة لدينا على موقع truemfg.com/support/service-locator/. ترو (TRUE) هي فقط الشركة المُصنّعة للجهاز وليست مسؤولة عن التركيب.

⚠️ خطر!	
لا تسمح للأطفال باللعب بالجهاز أو داخله. فقد يتعرض الطفل للاحتباس أو إصابة شخصية.	
لا تخزين أو تستخدم ما يلي بالقرب من هذا الجهاز أو أي جهاز آخر: • البنزين أو الأبخرة والسوائل الأخرى القابلة للاشتعال • المواد القابلة للاشتعال أو المتفجرة، مثل علب الأيروسول المحتوية على مادة دافعة قابلة للاشتعال • المواد الأخرى المتطايرة أو القابلة للاشتعال	
اتصل بمصنّع TRUE لتحديد خطوط التبريد والأسلاك الكهربائية قبل ثقب أو قطع أو خز الجدران الداخلية أو الخارجية. قد يؤدي عدم القيام بذلك إلى حدوث أضرار أو الإصابة الشخصية أو الوفاة.	 

⚠️ تحذير!	
يجب عدم إجراء أعمال تركيب وخدمة الجهاز إلا من قبل الفنيين المؤهلين. • استخدم الأدوات المناسبة ومعدات السلامة ومعدات الحماية الشخصية (PPE) أثناء أعمال التركيب والخدمة. • لا تلمس الأسطح الباردة الموجودة في حجرة المجمد عندما تكون الأيدي مبتلة أو رطبة. فقد يلتصق الجلد بهذه الأسطح شديدة البرودة.	
يمكن أن يعرضك هذا المنتج للمواد الكيميائية بما في ذلك ثنائي (2-إيثيل هكسيل) الفثالات (DEHP)، المعروف في ولاية كاليفورنيا بأنه يسبب السرطان والعيوب الخلقية أو غيرها من الأضرار التناسلية. للمزيد من المعلومات انتقل إلى p65warnings.ca.gov/ .	
الأسطح الزلقة! يمكن أن تتسبب الرطوبة الناتجة عن التصريف غير السليم في إنشاء أسطح زلقة بالقرب من الجهاز. ومن واجبك تحذير عملائك على الفور من السطح الزلق وتجفيفه. ويجب تمييز جميع مناطق الأرضيات المبللة بعلامة أرضية مبللة.	
حواش حادة! توخ الحذر عند تحريك الجهاز وتركيبه وتنظيفه وإجراء أعمال الخدمة والصيانة له لتجنب حدوث جروح قطعية. تأكد من توخي الحذر عند الوصول إلى أسفل الجهاز أو التعامل مع المكونات المعدنية. • احتفظ بأصابعك بعيداً عن مناطق نقاط الضغط، مثل المسافة بين أبواب الجهاز والخزانن المحيطة. توخ الحذر عند إغلاق الأبواب مع وجود أطفال بالقرب منك.	
خطر الانقلاب! قد يتعرض الجهاز لخطر الانقلاب أثناء إخراجها من الصندوق أو تركيبه أو تحريكه. اتخذ احتياطات السلامة المناسبة. قد يؤدي استخدام حواجز الانقلاب إلى مجرد تقليل (وليس القضاء على) خطر الانقلاب. لا تسمح أبداً للأطفال بالتسلق أو التعلق على الأدراج أو الأبواب أو الأرفف.	
خطر السحق أو القطع! حافظ على وجود مسافة عند إخراج الجهاز من الصندوق أو تركيبه أو نقله أو صيانتها.	
خطر التعرض لصدمة كهربائية أو حروق! لمزيد من المعلومات انظر "تحذيرات السلامة الكهربائية".	

معلومات السلامة المهمة

التحذيرات الأساسية للسلامة والتشغيل

اتبع احتياطات السلامة الأساسية، بما في ذلك ما يلي، لتقليل مخاطر الإصابة الشخصية أو الصدمة الكهربائية أو الحريق أو الوفاة.

⚠ تحذير!



- تأكد من قراءة هذا المستند وفهمه تمامًا قبل القيام بتركيب هذا الجهاز أو تشغيله أو صيانته أو إجراء الخدمة له. قد يؤدي عدم القيام بذلك إلى تعطل الجهاز أو تضرر الممتلكات أو حدوث إصابة خطيرة أو الوفاة. لا يغطي الضمان تعطل الجهاز أو الإصابة الشخصية أو تضرر الممتلكات بفعل التركيب غير السليم.
- عدم تركيب الجهاز وتشغيله وصيانته على النحو المفصل في هذا المستند سيؤثر سلبيًا على السلامة وأداء الجهاز والعمر الافتراضي للمكونات وتغطية الضمان.
 - يجب تركيب الجهاز وفقًا لجميع القوانين والقواعد واللوائح المعمول بها.
 - لا يمكن تحميل الشركة المصنعة المسؤولية عن الإصابة أو الأضرار الناتجة عن الاستخدام غير السليم وغير الصحيح وغير المعقول.
 - لا يُسمح باستخدام هذا الجهاز أو تنظيفه أو صيانته من قبل الأشخاص (بما في ذلك الأطفال) ذوي القدرات الجسدية أو الحسية أو العقلية المنخفضة، أو الذين يعانون من نقص في الخبرة والمعرفة، دون الإشراف عليهم على نحو ملائم أو توجيههم.
 - لا تُركَّب أو تُشغَّل مُعدَّاتٍ أسيئ استخدامها أو استخدمت بشكلٍ خاطئٍ أو أهملت أو أتلفت أو أُجري تغيير/تعديلٌ في مواصفات تصنيعها الأصلية.
 - لا تُجرَّ تعديلًا أو تغييرًا في الجهاز. يمكن أن تؤدي التغييرات غير الصحيحة إلى حدوث صدمة كهربائية أو إصابة شخصية أو نشوب حريق أو الوفاة.
 - لا تستخدم الأجهزة الكهربائية داخل حجرات تخزين الطعام الخاصة بالجهاز ما لم تكن الأجهزة معتمدة من قبل الشركة المصنعة.
 - مالك الجهاز مسؤول عن إجراء تقييم مخاطر معدات الحماية الشخصية (PPE) وضمان الحماية الكافية أثناء إجراءات الصيانة والتنظيف.
 - استخدم الأدوات المناسبة ومعدات السلامة ومعدات الحماية الشخصية أثناء أعمال التركيب والخدمة.
 - استخدم هذا الجهاز للغرض المخصص له كما هو موضح في هذا المستند. قد يؤدي عدم القيام بذلك إلى تضرر المعدات أو الإصابة الشخصية أو الوفاة.
 - يمكن أن يؤدي التحميل الزائد أو التركيب غير الصحيح أو التحميل غير الصحيح للأرفف إلى تعطل الرف (بالإضافة إلى التأثير سلبيًا على تشغيل الجهاز)، مما يؤدي إلى تضرر الجهاز أو تضرر المنتج أو الإصابة الشخصية.
 - حافظ على نظافة المنطقة المحيطة بالجهاز لتجنب تضرر الجهاز من جراء الشوائب أو الأفات.

معلومات السلامة المهمة (يُتبع)

تحذيرات السلامة الكهربائية

⚠ تحذير!

خطر التعرض لصدمة كهربائية أو حروق أو نشوب حريق!

- تقع على عاتق مالك الجهاز مسؤولية ضمان استيفاء التوصيلات الكهربائية لجميع متطلبات قوانين البناء المعمول بها. وقد يؤدي عدم استيفاء متطلبات هذه القوانين إلى تضرر الجهاز أو نشوب حريق أو التعرض لصدمة كهربائية أو حروق أو إصابة شخصية خطيرة أو الوفاة.
- قبل توصيل جهازك بمصدر الطاقة، تحقق من تطابق جهد الإمداد والقيمة الاسمية للدائرة الكهربائية مع الجهاز. وقم بتصحيح جهد الإمداد غير الصحيح أو حجم الدائرة على الفور.
- قبل توصيل جهازك بمصدر الطاقة، تحقق من تأريض مصدر الطاقة بشكل صحيح. وإذا لم يكن مصدر الطاقة مؤرضًا، فصّحه على الفور. توصي شركة TRUE بتعيين فني كهرباء مؤهل لفحص المقبس الحائطي والدائرة الكهربائية لديك للتأكد من أنها مؤرضة بشكل صحيح.
- لا تنظف الجهاز باستخدام آلة غسل تعمل بالضغط أو خرطوم يعمل بالضغط. لا تغمر سلك الكهرباء في الماء.
- لا يؤدي إيقاف تشغيل وحدة تحكم إلكترونية أو ضبط أدوات التحكم في درجة الحرارة على الوضع • (وضع إيقاف) إلى فصل الطاقة عن جميع المكونات. افصل قابس الجهاز من المقبس أو أوقف مصدر الطاقة قبل إجراء أعمال التركيب أو الخدمة.
- يجب أن يتلقى الجهاز الطاقة من دائرته الكهربائية الفردية المخصصة له. وهذا من شأنه توفير أفضل أداء ومنع التحميل الزائد على مصدر الطاقة.
- يحتوي سلك الكهرباء الخاص بصانع المعدات الأصلية (OEM) على قابس مؤرض لتقليل احتمالية حدوث صدمة كهربائية لأدنى درجة.
 - لا تقم مطلقًا بإزالة طرف الأرضي من سلك الكهرباء! ولسلامتك الشخصية، يجب تأريض هذا الجهاز بشكل صحيح.
 - لا تستخدم أبدًا سلك تمديد! سلك التمديد هو أي مكون يضيف طولاً إلى سلك الكهرباء الخاص بصانع المعدات الأصلية عند توصيل السلك بمصدر طاقة.
 - لا تستخدم أبدًا قابس مهايئ! يغير القابس المهايئ من تهيئة القابس الأصلي لصانع المعدات الأصلية OEM عند توصيل القابس بمصدر طاقة.
 - لا تستخدم سلك كهرباء تظهر به تشققات أو تلفيات تأكل في أي موضع على امتداد طوله أو في أحد طرفيه.
- اطلب على الفور من فني مؤهل استبدال أسلاك الكهرباء التالفة الخاصة بصانع المعدات الأصلية OEM بمكونات OEM.
- لا تفصل مطلقاً قابس جهازك من المقبس عن طريق السحب من سلك الكهرباء. أمسك دائماً القابس بإحكام واسحبه في اتجاه مستقيم من المقبس.
- احرص على منع حدوث انقلاب أو إتلاف سلك الكهرباء عند تحريك الجهاز.
- لا تستخدم أبدًا سلك الكهرباء لمنع حركة الجهاز. استخدم دائماً الوسائل المناسبة لإبقاء الجهاز في مكانه دون نقل الضغط إلى سلك الكهرباء.
- احتفظ بسلك الكهرباء بعيداً عن الأسطح الساخنة.
- لا تدع سلك الكهرباء معلقاً على حافة الطاولة أو الكاونتر.
- لا تتحني بشكل مفرط أو تضع أشياء ثقيلة على سلك الكهرباء.



! إشعار!

لن تضمن شركة TRUE ما يلي:

- أعطال الكمبيوتر بسبب تفعيل الجهد الوارد غير الصحيح.
 - جهاز مزود بأسلاك كهرباء خاصة بصانع المعدات الأصلية OEM تم العبث بها.
 - جهاز موصل بمهايئات أو أسلاك تمديد.
- للمزيد من التفاصيل، انظر بيان الضمان الكامل لشركة TRUE.



معلومات السلامة المهمة (يُتبع)

تحذيرات مواد التبريد الهيدروكربونية

تستخدم أجهزة TRUE مواد التبريد الهيدروكربونية (R-290/513A/600a). راجع ملصق الرقم التسلسلي للتعرف على مادة التبريد الخاصة بالجهاز. ويختلف موقع ملصق الرقم التسلسلي بحسب الطراز.

⚠️ خطر!

خطر الحريق أو الانفجار! استخدام مواد تبريد قابلة للاشتعال.

- يجب أن تتم جميع أعمال الخدمة والصيانة من قِبل فنيين مؤهلين. ويهدف ذلك إلى تقليل خطر الحريق أو الإصابة الشخصية بفعل الأجزاء غير الصحيحة أو أعمال الخدمة غير السليمة.
- راجع ملصق الرقم التسلسلي للتعرف على مادة التبريد الخاصة بالجهاز. ويختلف موقع ملصق الرقم التسلسلي بحسب الطراز.
- تجنب إلحاق الضرر بنظام التبريد أثناء النقل والتركيب.
- في حالة حدوث ضرر بالجهاز، تحقق من عدم المساس بسلامة وكفاءة نظام التبريد قبل المواصلة.
- لا تستخدم أبدًا أشياء أو أدوات حادة لإزالة الجليد أو الصقيع. لا تستخدم الأجهزة الميكانيكية لتسريع عملية إذابة التجمد.
- تخلص من المخلفات وفقًا لجميع القوانين والقواعد واللوائح المعمول بها. اتبع جميع احتياطات السلامة المرتبطة بالتعامل مع مادة التبريد القابلة للاشتعال.
- لا تستخدم الأجهزة الكهربائية داخل حجرات تخزين الطعام الخاصة بالجهاز ما لم تكن الأجهزة من النوع الموصى به من قِبل الشركة المصنعة.



تحذيرات التخلص من الجهاز

⚠️ خطر!

خطر احتباس الطفل!

يمكن أن يتعرض الأطفال للاحتباس داخل الأجهزة المهمة ويتعرضوا للاختناق. لا تتخلص أبدًا من جهازك دون اتخاذ الاحتياطات اللازمة لمنع احتباس الأطفال، حتى لو ظل الجهاز موجودًا دون مراقبة لفترة قصيرة من الوقت.

تشمل الاحتياطات المتعلقة باحتباس الطفل ما يلي:

- اخلع جميع الأبواب (أو الأدراج لأجهزة الأدراج).
- اترك جميع الأدراج والأرفف الداخلية في مكانها لجعل التسلق (والتركيب) داخل الجهاز أكثر صعوبة.



خطر الحريق أو الانفجار! مادة التبريد القابلة للاشتعال ومادة العزل المستخدمة. تخلص من المخلفات وفقًا لجميع القوانين والقواعد واللوائح المعمول بها. اتبع جميع احتياطات السلامة المرتبطة بالتعامل مع مادة التبريد القابلة للاشتعال ومادة العزل.



لا تتخلص من جهازك بإلقائه ضمن النفايات المنزلية.



نبذة عن الجهاز ومتطلبات التركيب (يُتبع)

قيم الخلوص

الجزء الخلفي	الأجزاء الجانبية	الجزء العلوي	الطرز
بوصة ١ (ملم ٢٥,٤)	بوصة ١ (ملم ٢٥,٤)	بوصة ٠ (ملم ٠)	تي سي إم
بوصة ٠ (ملم ٠)	بوصة ٠ (ملم ٠)	بوصة ٠ (ملم ٠)	تي سي آر/تي سي إف
بوصة ١ (ملم ٢٥,٤)	بوصة ١ (ملم ٢٥,٤)	بوصة ١ (ملم ٢٥,٤)	تي دي
بوصة ١ (ملم ٢٥,٤)	بوصة ١ (ملم ٢٥,٤)	بوصة ١ (ملم ٢٥,٤)	تي دي بي
مفتوح	بوصة ١ (ملم ٢٥,٤)	غير متوفر، مفتوح	تي دي سي
بوصة ١ (ملم ٢٥,٤)	بوصة ١ (ملم ٢٥,٤)	بوصة ١ (ملم ٢٥,٤)	تي دي دي
مفتوح	بوصة ١ (ملم ٢٥,٤)	مفتوح	تي دي إم/تي جي إم
بوصة ١ (ملم ٢٥,٤)	بوصة ١ (ملم ٢٥,٤)	مفتوح	تي إف إم
بوصة ٠ (ملم ٠)	بوصة ٠ (ملم ٠)	بوصة ٠ (ملم ٠)	تي إف بي
بوصة ٠ (ملم ٠)	بوصة ٠ (ملم ٠)	بوصة ٠ (ملم ٠)	تي إف تي
بوصة ٣ (ملم ٧٦,٢)	بوصة ٠ (ملم ٠)	بوصة ٣ (ملم ٧٦,٢)	مجمّد تي جي إن
بوصة ١ (ملم ٢٥,٤)	بوصة ٠ (ملم ٠)	بوصة ٠ (ملم ٠)	ثلاجة TGN
بوصة ١ (ملم ٢٥,٤)	بوصة ١ (ملم ٢٥,٤)	بوصة ٠ (ملم ٠)	تي إتش إيه سي
بوصة ١ (ملم ٢٥,٤)	بوصة ٠ (ملم ٠)	بوصة ٠ (ملم ٠)	تي إم سي
بوصة ٣ (ملم ٧٦,٢)	بوصة ٠ (ملم ٠)	بوصة ٨ (ملم ٢٠٣,٢)	تي أو إيه إم
بوصة ٠ (ملم ٠)	بوصة ٠ (ملم ٠)	غير متوفر	تي بي بي
بوصة ١ (ملم ٢٥,٤)	بوصة ١ (ملم ٢٥,٤)	بوصة ١ (ملم ٢٥,٤)	تي آر سي بي
بوصة ١ (ملم ٢٥,٤)	بوصة ١ (ملم ٢٥,٤)	بوصة ١ (ملم ٢٥,٤)	GDM-09، TSD-09G
بوصة ٠ (ملم ٠)	بوصة ٠ (ملم ٠)	غير متوفر	تي إس إس يو
بوصة ٠ (ملم ٠)	بوصة ٠ (ملم ٠)	بوصة ٠ (ملم ٠)	تي يو سي-٢٧/إف/٢٧ دي أي/٢٧ دبليو بي/٣٦-٤٨/٣٤-٤٨/٣٤ دي دي أي/٤٨ دبليو بي/٧٢
بوصة ٠ (ملم ٠)	بوصة ٠ (ملم ٠)	بوصة ٠ (ملم ٠)	تي يو سي/تي دبليو تي-٢٧-٤٨/٣٦/٢٧-٦٠
بوصة ١ (ملم ٢٥,٤)	بوصة ٠ (ملم ٠)	بوصة ٠ (ملم ٠)	ثلاجة TVM
بوصة ٠ (ملم ٠)	بوصة ٠ (ملم ٠)	بوصة ٠ (ملم ٠)	تي دبليو تي

! إشعار!

يبطل الضمان إذا لم تكن التهوية كافية.

تأكد أن الجهاز يتمتع بقيم الخلوص المحيط المطلوب لأغراض التهوية. احتفظ بجميع فتحات التهوية في حاوية الجهاز أو الهيكل الحاوي للجهاز خالية من أية عوائق.



الطرز	الجزء العلوي	الأجزاء الجانبية	الجزء الخلفي
CVM-11/13	بوصة ١ (ملم ٢٥,٤)	بوصة ٠ (ملم ٠)	بوصة ١ (ملم ٢٥,٤)
CVM-27	بوصة ٠ (ملم ٠)	بوصة ٠ (ملم ٠)	بوصة ١ (ملم ٢٥,٤)
دبليو	غير متوفر، مفتوح	بوصة ٠ (ملم ٠)	مفتوح
مجمّد FLM	بوصة ٠ (ملم ٠)	بوصة ٠ (ملم ٠)	بوصة ٣ (ملم ٧٦,٢)
ثلاجة FLM	بوصة ٠ (ملم ٠)	بوصة ٠ (ملم ٠)	بوصة ١ (ملم ٢٥,٤)
جي ٤ إس إم	بوصة ٠ (ملم ٠)	بوصة ٠ (ملم ٠)	بوصة ١ (ملم ٢٥,٤)
جي دي أي إم	بوصة ١ (ملم ٢٥,٤)	بوصة ٠ (ملم ٠)	بوصة ٣ (ملم ٧٦,٢)
جي دي إم-٠٥/٠٥ إف	١٢ بوصة مفتوح (ملم ٣٠٤,٨)	بوصة ١ (ملم ٢٥,٤)	بوصة ١ (ملم ٢٥,٤)
جي دي إم-٠٧ إف	بوصة ١ (ملم ٢٥,٤)	بوصة ١ (ملم ٢٥,٤)	بوصة ٣ (ملم ٧٦,٢)
جي دي إم-١٠/١٢/١٠-٥٨	بوصة ١ (ملم ٢٥,٤)	بوصة ٠ (ملم ٠)	بوصة ١ (ملم ٢٥,٤)
جي دي إم-١١ إس دي	بوصة ٠ (ملم ٠)	بوصة ٠ (ملم ٠)	بوصة ١ (ملم ٢٥,٤)
مجمّدات جي دي إم	بوصة ٣ (ملم ٧٦,٢)	بوصة ٠ (ملم ٠)	بوصة ٣ (ملم ٧٦,٢)
ثلاجات جي دي إم	بوصة ٠ (ملم ٠)	بوصة ٠ (ملم ٠)	بوصة ١ (ملم ٢٥,٤)
جي إي إم	بوصة ٠ (ملم ٠)	بوصة ٠ (ملم ٠)	بوصة ١ (ملم ٢٥,٤)
مبردات الكؤوس	بوصة ١ (ملم ٢٥,٤)	بوصة ١ (ملم ٢٥,٤)	بوصة ١ (ملم ٢٥,٤)
سبيك سيريس	١٢ بوصة مفتوح (ملم ٣٠٤,٨)	بوصة ٠ (ملم ٠)	بوصة ١ (ملم ٢٥,٤)
مجمّد تي سيريس	بوصة ٣ (ملم ٧٦,٢)	بوصة ٠ (ملم ٠)	بوصة ٣ (ملم ٧٦,٢)
ثلاجة تي سيريس	بوصة ٠ (ملم ٠)	بوصة ٠ (ملم ٠)	بوصة ١ (ملم ٢٥,٤)
تي إيه سي	بوصة ٨ (ملم ٢٠٣,٢)	بوصة ٠ (ملم ٠)	بوصة ٣ (ملم ٧٦,٢)
تي بي بي	بوصة ١ (ملم ٢٥,٤)	بوصة ١ (ملم ٢٥,٤)	بوصة ١ (ملم ٢٥,٤)
تي بي آر/تي دي آر	بوصة ٠ (ملم ٠)	بوصة ٠ (ملم ٠)	بوصة ٠ (ملم ٠)
تي سي جي جي	بوصة ٠ (ملم ٠)	بوصة ٠ (ملم ٠)	مفتوح

نبذة عن الجهاز ومتطلبات التركيب

نبذة عن الجهاز ومتطلبات التركيب

مواصفات الجهاز

فيما يلي بعض الأشياء التي يجب معرفتها عن جهازك:

- الأجهزة المزودة بأبواب ومختبرة من IEC و ISO وفقاً لتصنيف المناخ ٥ (درجة الحرارة ١٠٤° فهرنهايت (٤٠° درجة مئوية)، والرطوبة النسبية ٤٠٪).
- الأجهزة المزودة بستائر هوائية ومختبرة من IEC و ISO وفقاً لتصنيف المناخ ٨ (درجة الحرارة ٧٥° فهرنهايت (٢٤° درجة مئوية)، والرطوبة النسبية ٥٥٪).
- تم اختبار الجهاز لضغط صوت مرجح أقل من ٧٠ ديسيبل.
- الجهاز غير مخصص لتخزين و/أو عرض الأطعمة التي يحتمل أن تكون خطيرة عندما يتم ضبط أدوات التحكم في درجة الحرارة على درجة فوق ٤١° ف (٥° م).
- الجهاز غير مناسب للاستخدام في الأماكن المكشوفة، ما لم يُنص على خلاف ذلك على ملصق الرقم التسلسلي.
- الجهاز غير مناسب للاستخدام في الأماكن التي قد تُستخدم فيها آلة غسل تعمل بالضغط أو خرطوم يعمل بالضغط.
- وصل قابس الجهاز دائماً بدائرتة الكهربائية الفردية المخصصة له!
- لا تستخدم أسلاك التمديد أو مقابس المهابأة.
- تحقق، قبل توصيل جهازك بمصدر الطاقة، من تطابق قيم الجهد الكهربائي الوارد ($\pm 5\%$) وشدة الأمبير مع القيم المقررة للتشغيل المدونة على ملصق الرقم التسلسلي للجهاز. وصحح الجهد الكهربائي الوارد غير الصحيح أو شدة الأمبير على الفور. ويختلف موقع ملصق الرقم التسلسلي بحسب الطراز.
- قبل توصيل جهازك بمصدر الطاقة، تحقق من تأريض مصدر الطاقة بشكل صحيح. وإذا لم يكن مصدر الطاقة مؤرضاً، فصححه على الفور.
- تأكد من أن موقع التركيب يوفر خلوصاً مناسباً وتدفق هواء كافياً للجهاز. انظر "قيم الخلوص".
- اقرأ واتبع جميع التحذيرات وتعليمات الصيانة. قد يؤدي عدم القيام بذلك إلى تضرر الجهاز وإلغاء ضمانه.

! تصرف المستخدم!

TRUE ليست مسؤولة عن التلف الذي يحدث أثناء الشحن. افحص دائماً بعناية بحثاً عن أي تلفيات بالشحن قبل استلام جهازك وتركيبه. إذا كان هناك ضرر، فدون جميع الأضرار على إيصال التسليم، وقدم مطالبة على الفور إلى شركة الشحن المعنية بالتسليم، واتصل بشركة ترو (TRUE). لا تقم بتركيب الجهاز أو تشغيله.



شكراً لاختيارك TRUE Manufacturing لتلبية احتياجات التبريد الخاصة بك. توصي TRUE بشدة بالاستعانة بفني مؤهل وفني كهرباء لتركيب جهازك لضمان التركيب الصحيح. تكلفة التركيب الاحترافي هي أموال أنفقت بشكل جيد. يجب عدم إجراء أعمال تركيب وخدمة الجهاز إلا من قبل الفنيين المؤهلين.

للمساعدة في العثور على فني مؤهل، يُرجى زيارة مُحدّد موقع شركات الخدمة لدينا عبر

truemfg.com/support/service-locator/

ترو (TRUE) هي فقط الشركة المُصنّعة للجهاز وليست مسؤولة عن التركيب.

مالك الجهاز مسؤول عن التركيب الصحيح للجهاز وصيانته كما هو موضح في هذا المستند. لا يغطي ضمان ترو (TRUE) إجراءات العناية والصيانة الروتينية.

نبذة عن الجهاز ومتطلبات التركيب (يتبع)

التركيب والإعداد

الإخراج من العبوة والفحص

! تصرف المستخدم!

- إذا كان الجهاز به ضرر، فقم بتدوين جميع الأضرار على إيصال التسليم، وقدم مطالبة على الفور إلى شركة الشحن المعنية بالتسليم، واتصل بشركة TRUE. لا تَقم بتركيب الجهاز أو تشغيله.
- إذا كان الجهاز قد استقر على ظهره أو جانبه، فتأكد من تركه منتصبًا في وضع قائم لضعف الوقت الذي كان فيه مستلقيًا أفقيًا (حتى أربع (4) ساعات) قبل إعادة توصيل الجهاز بمصدر الطاقة. وإذا تجاوز هذا الوقت مقدار الأربع (4) ساعات، فاترك الجهاز منتصبًا في وضع قائم لمدة ٢٤ ساعة قبل تشغيله.



! إشعار!

طالع معلومات التركيب التفصيلية في كتيبات التركيب الخاصة بالطراز؛ ابحث عن دليل التركيب الخاص بطرازك على:

truemfg.com/support/manuals/

اتبع رمز الاستجابة السريعة (QR) الوارد في هذا المستند، أو اتصل بقسم الخدمة الفنية لشركة ترو (TRUE).

توجد مفاتيح الجهاز مع أقفال الأبواب في حزمة الضمان.



1. افحص العبوة الخارجية بحثًا عن أي تلفيات. اتبع الإجراء الموصى به من شركة ترو (TRUE) لقبول التسليمات.
2. أزل التغليف الخارجي. افحص الجهاز بحثًا عن أية تلفيات ظاهرة أو بها تحسين تجميلي.
3. انقل الجهاز إلى أقرب مكان ممكن لموقع التركيب النهائي قبل إزالة المزلقة الخشبية.

! تحذير!

مالك الجهاز مسؤول عن إجراء تقييم مخاطر معدات الحماية الشخصية (PPE) وضمان الحماية الكافية أثناء إجراءات الصيانة والتنظيف.

استخدم الأدوات المناسبة، ومعدات السلامة ومعدات الحماية الشخصية أثناء أعمال التركيب والخدمة.



حواف حادة! توخ الحذر عند تحريك الجهاز وتركيبه وتنظيفه وإجراء أعمال الخدمة والصيانة له لتجنب حدوث جروح قطعية. تأكد من توخي الحذر عند الوصول إلى أسفل الجهاز أو التعامل مع المكونات المعدنية. احتفظ بأصابعك بعيدًا عن مناطق نقاط الضغط، مثل المسافة بين أبواب الجهاز والأجهزة المحيطة. توخ الحذر عند إغلاق الأبواب مع وجود أطفال بالقرب منك.



خطر التعرض لصدمة كهربائية أو حروق! لا يؤدي إيقاف تشغيل وحدة تحكم إلكترونية أو ضبط أدوات التحكم في درجة الحرارة على الوضع 0 (وضع الإيقاف) إلى فصل الطاقة عن جميع المكونات. افصل قابس الجهاز من المقبس أو أوقف مصدر الطاقة قبل إجراء أعمال التركيب أو الخدمة.



خطر الانقلاب! قد يتعرض الجهاز لخطر الانقلاب أثناء إخراجها من الصندوق أو تركيبه أو تحريكه. اتخذ احتياطات السلامة المناسبة. قد يؤدي استخدام حواجز الانقلاب إلى مجرد تقليل (وليس القضاء على) خطر الانقلاب. لا تسمح أبدًا للأطفال بالتسلق أو التعلق على الأدراج أو الأبواب أو الأرفف.



خطر السحق أو القطع! حافظ على وجود مسافة عند إخراج الجهاز من الصندوق أو تركيبه أو نقله أو صيانته.



نبذة عن الجهاز ومتطلبات التركيب (يُتبع)

التركيب الكهربائي

⚠️ تصرف المستخدم!

ابحث عن نسخة من مخطط الأسلاك من خلال البحث عن الرقم التسلسلي الخاص بنا على موقع truemfg.com/support/



تكوينات قابس NEMA

استخدام ٦٠ هرتز فقط!

تستخدم TRUE هذه الأنواع المعروضة من قوايس NEMA. إذا لم يكن لديك مأخذ التيار المناسب، فاطلب من كهربائي معتمد تركيب مصدر الطاقة الصحيح والتحقق منه.



115/60/1
NEMA-5-15R



115/208-230/1
NEMA-14-20R



115/60/1
NEMA-5-20R



208-230/60/1
NEMA-6-15R

القوايس الدولية (IEC) فقط

قد يتم تزويد الأجهزة الدولية بسلك طاقة يتطلب التركيب. قم بتركيب هذا السلك قبل توصيل الجهاز بمصدر الطاقة.

إشعار < تختلف تكوينات القوايس الدولية حسب البلد والجهد.

التركيب

أدخل سلك الطاقة بالكامل في مقبس الجهاز حتى يثبت في موضعه. انظر الشكل ١.

الإزالة

اضغط الزر الأحمر. انظر الشكل ٢.

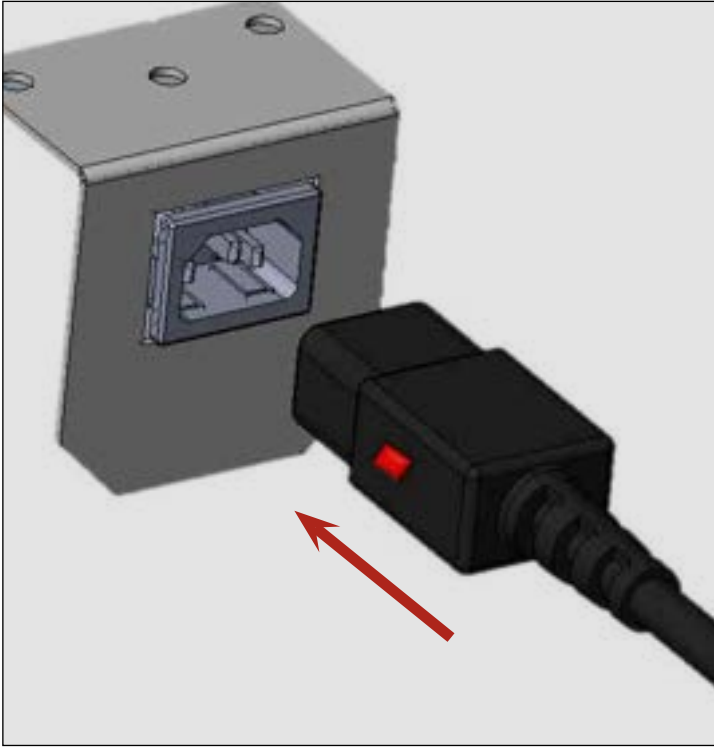

الشكل ١. أدرج سلك الطاقة بالكامل في المقبس.



الشكل ٢. اضغط الزر الأحمر لإزالة القابس.

التركيب والإعداد (يتبع)

تركيب الرف

⚠ تحذير!



يمكن أن يؤدي التحميل الزائد أو التركيب غير الصحيح أو التحميل غير الصحيح للرفوف إلى تعطل الرف بالإضافة إلى التأثير سلبيًا على تشغيل الجهاز، مما يؤدي إلى تضرر الجهاز أو تضرر المنتج أو الإصابة الشخصية.



لا تستخدم زردية أو أي أدوات تأريخ عند تثبيت مشابك الرف. قدي يؤدي تغيير مشابك الرف بأي طريقة إلى عدم استقرار الرف.

تعديل الرف

الأرفف قابلة للضبط لتلبية متطلبات الاستخدام الخاصة بك. يلي هذا الجهاز سعة وزن الرف من اللجنة الكهروتقنية الدولية (IEC) والبالغة ٤٧ رطلاً/قدم (٢٣٠ كجم/متر) ما لم يُنص على خلاف ذلك في دليل التركيب الخاص بالطراز.

نصائح التركيب

- قم بتركيب جميع مشابك الرف قبل تركيب أي رف.
- ابدأ من الرف السفلي ثم انتقل إلى الأعلى.
- دائماً ضع الجزء الخلفي من كل رف أسفل المشابك الخلفية قبل المقدمة.

ضبط استواء الجهاز

⚠ تحذير!

خطر الانقلاب! تحقق دائماً من أن براغي ضبط استواء العجلات المركزية، أو أرجل ضبط الاستواء تلامس الأرض تمامًا بعد ضبط استواء الجهاز.



يُعد الاستواء الصحيح لجهازك من ترو (TRUE) أمرًا في غاية الأهمية للحصول على تشغيل ناجح (للأجهزة غير المتحركة). يؤثر الاستواء على الإزالة الفعالة لنواتج التكثيف وعلى تشغيل الباب.

انظر "تركيب براغي وأرجل ضبط الاستواء أو العجلات" (ص. ٢٢٧) للحصول على معلومات حول ضبط الاستواء ووضع الرقائق.

قم بتسوية الوحدة من الأمام إلى الخلف ومن الجانب إلى الجانب الآخر.



الشكل ١. قسّ المستوى على طول محيط الأرضية الداخلية.

تثبيت الجهاز بالأرض

ⓘ تصرف المستخدم!

الأرضيات الأسفلتية تكون عرضة للمواد الكيميائية. توصي شركة ترو (TRUE) بتركيب طبقة من الشريط اللاصق بين الأسفلت ومانع للتسرب لحماية الأرضية.



في حالة الإحكام ضد تسريب الجهاز للأرضية، تأكد من استخدام مانع تسرب معتمدة من مؤسسة العلوم الوطنية الأمريكية (NSF). انظر أدلة التركيب الخاصة بالطراز للحصول على مزيد من التفاصيل.

التركيب والإعداد

تركيب براغي وأرجل ضبط الاستواء أو العجلات

⚠️ تصرف المستخدم!

قم بتركيب العجلات المزودة بمكابح في الأمام.

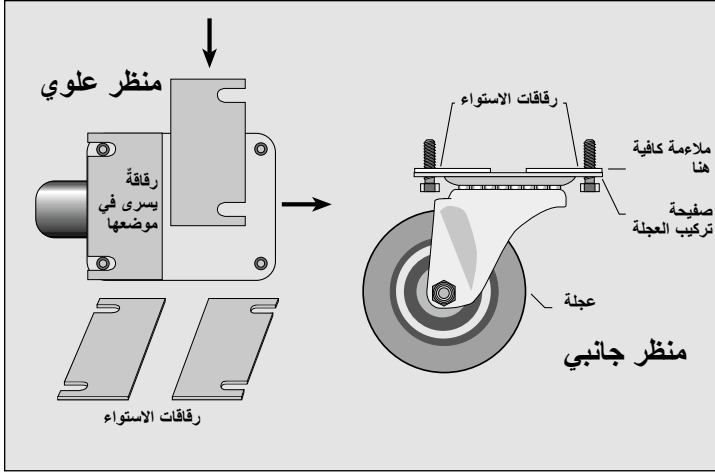

الشكل ٣. عجلة ورقاقات حشو المنصة. قم بتركيب رقائق الحشو في أزواج.

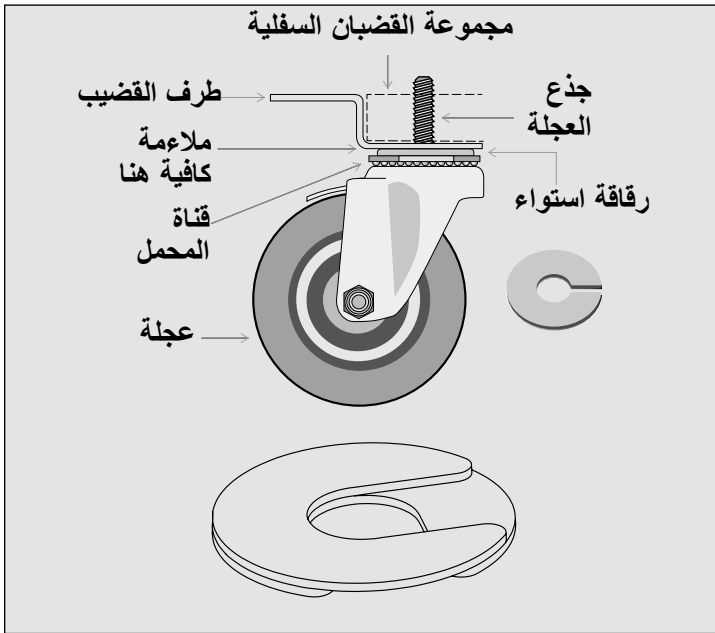

الشكل ٤. عجلة ورقاقات حشو الجذع. ركب رقائق حشو متعددة بفتحات إزاحة.

⚠️ تحذير!

خطر الانقلاب! قد يتسبب التركيب غير الصحيح لأرجل ضبط الاستواء أو العجلات في خطر الانقلاب.

تأكد دائماً من استقرار أرجل ضبط الاستواء أو العجلات (ورقاقات الحشو) بإحكام على مجموعة القضيب أو لوحة التركيب.

تحقق دائماً من أن العجلات المركزية أو أرجل ضبط الاستواء تلامس الأرض تماماً بعد ضبط استواء الجهاز. انظر الشكل أدناه.

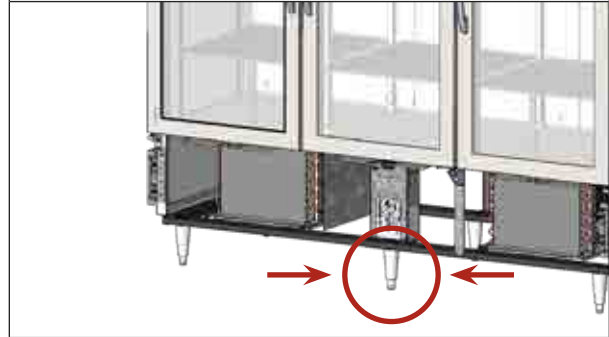

تساعد براغي ضبط الاستواء على ضبط استواء الخزانة. توفر الأرجل القابلة للضبط خلوصاً بمقدار ٦ بوصة (١٥٢ ملم) أسفل الخزانة. توفر العجلات إمكانية تنقل الجهاز. استخدم دائماً رقائق الحشو عند ضبط العجلات.

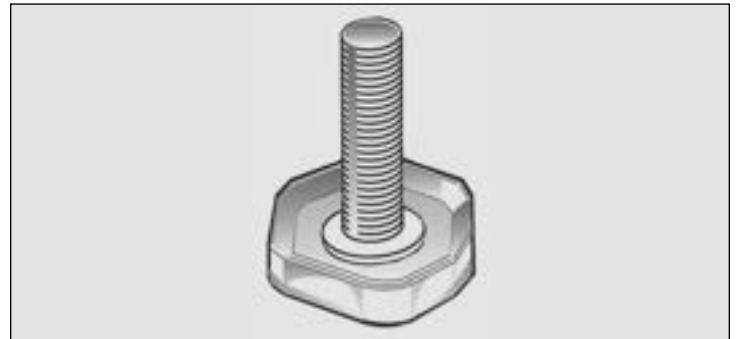

الشكل ١. برغي ضبط الاستواء.

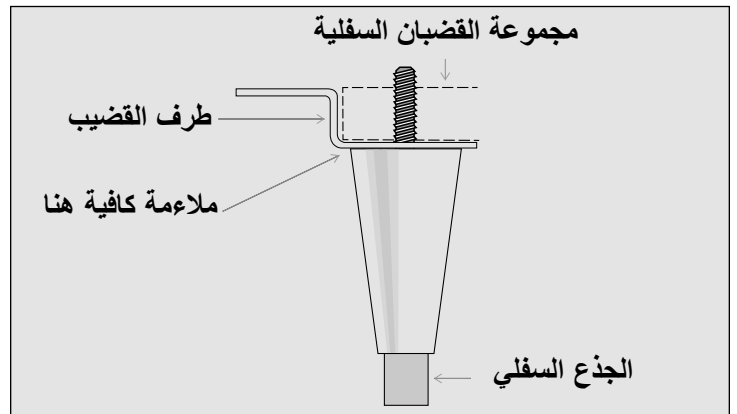

الشكل ٢. أجزاء رجل ضبط الاستواء القابلة للضبط. اضبط الجذع السفلي لغرض ضبط استواء الجهاز.

تشغيل الجهاز (يتبع)

التسلسل العام للتشغيل

عند التشغيل: يمر جهازك بسلسلة محددة من العمليات:

بالنسبة للتلاجات والمجمدات

- سوف تضيء الأضواء الداخلية في طُرز الأبواب الزجاجية (انظر الصفحة السابقة لمعرفة موقع مفتاح الإضاءة).
- سوف تضيء أداة تحكم إلكترونية مع شاشة رقمية (إذا كانت مركبة).
- قد يحدث تأخير قصير قبل أن يبدأ الضاغط و/أو مروحة (مراوح) المبخر في العمل. قد يتم تحديد هذا التأخير حسب الزمن أو حسب درجة الحرارة، وقد يكون ناتجاً عن حدث تنذوب أولي يستمر لمدة 6 دقائق على الأقل.
- قد تعمل أداة التحكم في درجة الحرارة/الترموستات على تشغيل وإيقاف تشغيل الضاغط ومروحة (مراوح) المبخر معاً. سيتطلب كل جهاز حدث تنذوب لضمان بقاء ملف المبخر خالياً من الصقيع ومن تراكم الجليد. تبدأ عملية التنذوب عن طريق مؤقت تنذوب أو عن طريق أداة التحكم الإلكترونية.
- استثناء –** الطرازات تي إس أي دي (TSID)، وتي دي بي دي (TDBD)، وتي سي جي جي (TCGG)، وتي إم دبليو (TMW) لا تتضمن مروحة (مراوح) مبخر.
- تستشعر أداة التحكم في درجة الحرارة/الترموستات درجة حرارة ملف المبخر أو درجة حرارة الهواء، وليس درجة حرارة المنتج.
- قد يعكس مقياس الحرارة التناظري، أو مقياس الحرارة الرقمي، أو شاشة أداة التحكم الإلكترونية تقلبات درجات حرارة دورة التبريد، وليس درجة حرارة المنتج.
- الطريقة الأكثر دقة لتحديد تشغيل الجهاز هي التحقق من درجة حرارة المنتج.**
- سوف تقوم التلاجات ذات أدوات التحكم الميكانيكية في درجة الحرارة بعملية التنذوب خلال كل فترة توقف لدورة الضاغط.
- سوف تقوم المجمدات ذات أدوات التحكم الميكانيكية في درجة الحرارة بعملية التنذوب عند بدء الوقت المحدد عن طريق مؤقت التنذوب.
- استثناء –** الطرازات تي إف إم (TFM)، وتي دي سي (TDC)، وتي إتش دي سي (THDC)، وتي إم دبليو (TMW) تتطلب تنذوباً يدوياً. يعتمد عدد مرات التنذوب اليدوي هذه على استخدام الجهاز والظروف المحيطة.
- سوف تعرض أداة التحكم الإلكترونية ذات الشاشة الرقمية (إذا كانت مركبة) **def** أثناء التنذوب.
- إشعار <** قد يحدث تأخير قصير على الشاشة قبل عرض درجة الحرارة بعد انتهاء حدث التنذوب، وبدلاً من ذلك تعرض **def** أثناء دورة التبريد.
- قد تعرض الطرازات ذات مقياس الحرارة التناظري أو الرقمي درجات حرارة أعلى من درجات الحرارة الطبيعية أثناء التنذوب.
- سوف تستخدم التلاجة مراوح المبخر لتنظيف الملف أثناء التنذوب.
- استثناء –** الطرازات تي إس أي دي (TSID)، وتي دي بي دي (TDBD)، وتي سي جي جي (TCGG) لا تتضمن مروحة (مراوح) مبخر.
- سوف يستخدم المجمد سخانات لتنظيف ملف المبخر أثناء التنذوب.
- إشعار <** لا يتم تنشيط سخان ملف المبخر وسخان أنبوب التصريف إلا أثناء التنذوب. يتم إنهاء التنذوب عند الوصول إلى درجة حرارة معينة بملف المبخر أو حسب مدة زمنية محددة.

بالنسبة لأجهزة التسخين

- سوف تضيء الأضواء الداخلية في طُرز الأبواب الزجاجية (انظر الصفحة السابقة لمعرفة موقع مفتاح الإضاءة).
- سوف تضيء أداة تحكم إلكترونية مع شاشة رقمية (إذا كانت مركبة).
- قد يحدث تأخير قصير قبل أن يبدأ تشغيل السخان (السخانات). ويمكن تحديد هذا التأخير إما من خلال الوقت أو من خلال درجة الحرارة.
- تستشعر أداة التحكم في درجة الحرارة/الترموستات درجة حرارة الهواء، وليس درجة حرارة المنتج. قد يعكس مقياس الحرارة التناظري، أو مقياس الحرارة الرقمي، أو شاشة أداة التحكم الإلكترونية تقلبات درجات حرارة دورة التسخين، وليس درجة حرارة المنتج. **الطريقة الأكثر دقة لتحديد تشغيل الجهاز هي التحقق من درجة حرارة المنتج.**

تشغيل الجهاز

موقع مفتاح الإضاءة

يُظهر رمز الإضاءة  الموقع التقريبي لمفتاح الإضاءة.

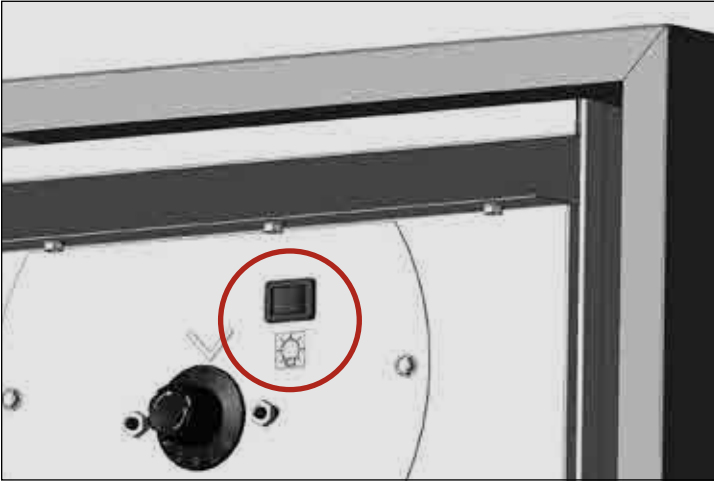

الشكل 1. مثال على رمز الضوء وموقع مفتاح الضوء.

⚠ تحذير - التالف!



المالك هو المسؤول الوحيد عن ضمان الحفاظ على مستويات درجة الحرارة الآمنة لجميع المواد الغذائية. وقد يؤدي عدم القيام بذلك إلى منتجات غذائية غير آمنة. خسارة أو تلف المنتجات في جهازك غير مغطى من خلال الضمان. وبالإضافة إلى إجراءات التركيب التالية الموصى بها، قم بتشغيل الجهاز لمدة ٢٤ ساعة قبل الاستخدام، للتحقق من التشغيل السليم.



بدء التشغيل

! تصرف المستخدم!

قبل تحميل المنتج، قم بتشغيل الجهاز TRUE وهو فارغ لمدة ٢٤ ساعة للتحقق من التشغيل السليم. وتذكر أن ضمان المصنع الخاص بنا لا يغطي خسارة المنتج!



• يكون الضغوط جاهزاً للتشغيل عند شراء الجهاز. وكل ما تحتاج إلى فعله هو توصيل المبرد.

• التدفق الجيد للهواء داخل جهازك من ترو (TRUE) هو أمرٌ بالغ الأهمية. احرص على منع انضغاط المنتج على الجدران الجانبية أو الجدار الخلفي، أو الاقتراب من مبيت المبخر في نطاق ٤ بوصة (١٠,٦ ملم). يجب أن يتم تدوير الهواء المبرد في جميع أنحاء الجهاز للحصول على درجات حرارة متساوية للمنتج.

• قد يؤدي التلاعب المفرط بأداة التحكم إلى حدوث صعوبات في الخدمة. عند الحاجة إلى استبدال أداة التحكم في درجة الحرارة تأكد من طلب الاستبدال من وكيل ترو (TRUE) الذي تتعامل معه أو من وكيل خدمة موصى به.

• يجب أن تكون جميع الأغشية ولوحات الوصول في مكانها ومؤمنة بشكل صحيح قبل تشغيل هذا الجهاز.

• إذا كان الجهاز قد استقر على ظهره أو جانبه، فتأكد من تركه منتصباً في وضع قائم لضعف الوقت الذي كان فيه مستلقياً أفقياً (حتى أربع (٤) ساعات) قبل إعادة توصيل الكهرباء. وإذا تجاوز هذا الوقت مقدار الأربع (٤) ساعات، فاترك الجهاز منتصباً في وضع قائم لمدة ٢٤ ساعة قبل تشغيل الوحدة.

تشغيل الجهاز (يُتبع)

ضبط أداة التحكم في درجة الحرارة – مع شاشة رقمية — Danfoss ETC



تغيير نقطة الضبط درجة الحرارة

١. اضغط وثبت زر السهم لأعلى  لمدة ثلاث (٣) ثوان لعرض الإعداد الحالي.



٢. اضغط على زر السهم  لأعلى أو لأسفل حتى تعرض الشاشة الإعداد المرغوب.



٣. اترك الشاشة غير نشطة حتى تعرض درجة حرارة الجهاز الحالية.

تشغيل الجهاز (يتبع)

ضبط أداة التحكم في درجة الحرارة – مع شاشة رقمية — Danfoss ERC



تغيير نقطة الضبط

تغيير نقطة الضبط من شأنه ضبط درجة حرارة الجهاز للحفاظ على درجة حرارة المنتج المثالية.

1. اضغط على زر السهم لأعلى (▲) أو زر السهم لأسفل (▼) لعرض الإعداد الحالي.



2. اضغط على زر السهم لأعلى أو لأسفل حتى تعرض الشاشة الإعداد المرغوب.



3. اترك الشاشة غير نشطة حتى تعرض درجة حرارة الجهاز الحالية.

تحرير قفل أداة التحكم

لن يتم قفل الشاشة إلا إذا كانت مقفلة في الأصل.

1. اضغط على أي زر لإظهار حالة القفل الحالية.



2. إذا ظهر على الشاشة unL، فسيتم تحرير قفل أداة التحكم. إذا ظهر على الشاشة Loc، فاضغط وثبت كلا من زر الرجوع (↺) وزر السهم لأعلى (▲) إلى أن يظهر على الشاشة unL.

سيتم قفل أداة التحكم بعد 60 ثانية من عدم النشاط. [إشعار <](#)



تشغيل الجهاز (يُتبع)

ضبط أداة التحكم في درجة الحرارة – بدون شاشة رقمية

انظر الأمثلة أدناه (الشكل ١) لمفاتيح التحكم في درجة الحرارة التي قد تجدها في جهازك.

أدر مفاتيح التحكم في درجة الحرارة في اتجاه عقارب الساعة لخفض إعداد درجة الحرارة وعكس اتجاه عقارب الساعة لرفع إعداد درجة الحرارة. واحد (١) هو إعداد الدرجة الأكثر سخونة، وتسعة (٩) هو إعداد الدرجة الأكثر برودة. انظر الشكل ٢.

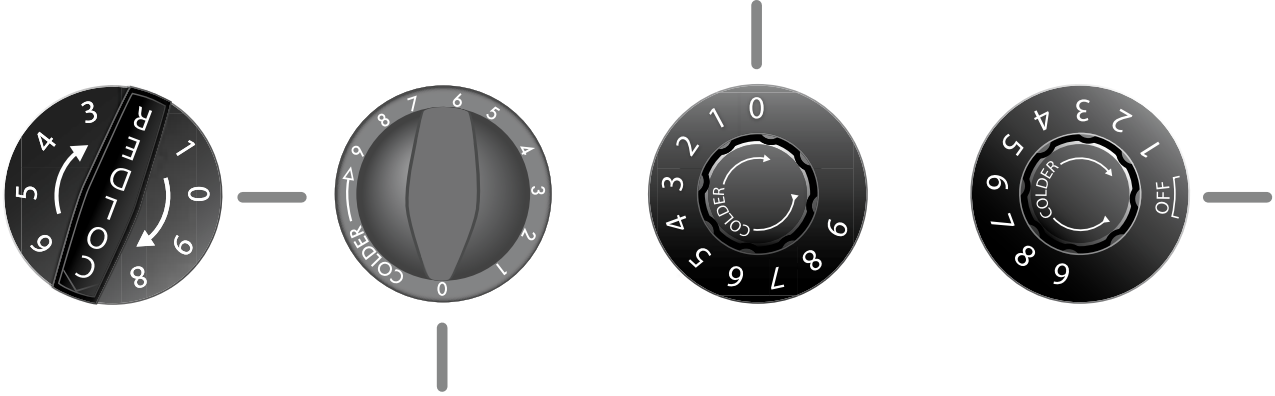

الشكل ١. مفاتيح التحكم في درجة الحرارة في وضع الإيقاف (الصور ليست للقياس).

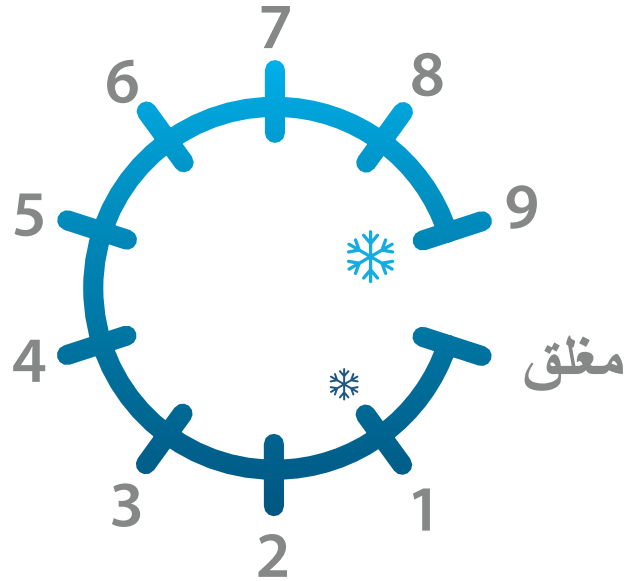

الشكل ٢. إعدادات مفاتيح التحكم في درجة الحرارة. ١ هو إعداد الدرجة الأكثر سخونة، ٩ هو إعداد الدرجة الأكثر برودة.

تشغيل الجهاز (يُتبع)

ضبط أداة التحكم في درجة الحرارة - مع شاشة رقمية - LAE



تغيير نقطة الضبط

تغيير نقطة الضبط من شأنه ضبط درجة حرارة الجهاز للحفاظ على درجة حرارة المنتج المثالية.

1. اضغط وثبت زر المعلومات (i) إلى أن تعرض الشاشة نقطة الضبط الحالية. لا تترك الزر!



2. أثناء الاستمرار في الضغط على زر المعلومات، اضغط على زر السهم لأعلى (M) أو لأسفل (▼) لضبط الإعداد.



3. اترك جميع الأزرار وانتظر حتى تعرض أداة التحكم درجة حرارة الجهاز.

تأمين/تحرير قفل أداة التحكم

1. اضغط على زر المعلومات (i) لإظهار t1.



2. اضغط على زر السهم لأسفل (▼) لإظهار Loc.



3. اضغط وثبت زر المعلومات لإظهار حالة القفل الحالية. لا تترك الزر!

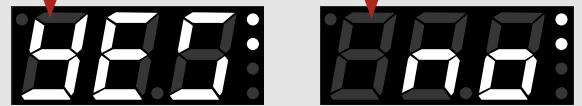

لا = محرر

نعم = مقفل

4. اضغط على أزرار الأسهم لتغيير إعداد القفل.



5. اترك جميع الأزرار وانتظر حتى تعرض أداة التحكم درجة حرارة الجهاز.

الصيانة وأعمال الخدمة (يُتبع)



الشكل 1 . مثال لأجزاء صانع المعدات الأصلية.

! تصرف المستخدم!

- انظر معلومات الصيانة والخدمة التفصيلية في أدلة التركيب الخاصة بالطرازات المعنية؛ ابحث عن دليل التركيب الخاص بطراز جهازك على موقع truemfg.com/support/manuals، أو اتبع رمز الاستجابة السريعة (QR) الوارد في هذا المستند، أو اتصل بقسم الخدمة الفنية لشركة ترو (TRUE).
- يجب عدم إجراء أي عمليات ضبط للجهاز إلا بعد التحقق من استواء الجهاز ومن أنه مدعوم بشكل مناسب.



! إشعار!

- مالك الجهاز مسؤول عن صيانة الجهاز كما هو موضح في دليل التركيب. لا يغطي ضمان ترو (TRUE) إجراءات العناية والصيانة الروتينية.



استبدال المكون

- استبدال المكونات بمكونات أصلية من صانع المعدات الأصلية (OEM) مثل تلك الموضحة في الشكل 1 . حيث إن أجزاء صانع المعدات الأصلية تقلل لأدنى درجة من مخاطر الاشتعال المحتمل بفعل الأجزاء غير الصحيحة. وقد يؤدي استخدام مكونات أخرى غير أصلية إلى إبطال ضمان شركة ترو (TRUE).
- اطلب من مقدم خدمة معتمد القيام بصيانة الجهاز الخاص بك لتقليل خطر الاشتعال المحتمل بسبب الأجزاء غير الصحيحة أو الصيانة غير السليمة، وللتأكد من صحة المشغل.

الصيانة وأعمال الخدمة

⚠ تحذير!	
<p>خطر التعرض لصدمة كهربائية أو حروق!</p> <ul style="list-style-type: none"> لا يؤدي إيقاف تشغيل وحدة تحكم إلكترونية أو ضبط أدوات التحكم في درجة الحرارة على الوضع 0 (وضع الإيقاف) إلى فصل الطاقة عن جميع المكونات. افصل قابس الجهاز من المقبس أو أوقف مصدر الطاقة قبل إجراء أعمال التركيب أو الخدمة. لا تنظف الجهاز باستخدام آلة غسل تعمل بالضغط أو خرطوم يعمل بالضغط. 	
<p>مادة تبريد/مادة عزل قابلة للاشتعال مستخدمة! اطلب من مقدم خدمة معتمد القيام بصيانة الجهاز الخاص بك لتقليل خطر الاشتعال المحتمل بسبب الأجزاء غير الصحيحة أو الصيانة غير السليمة، وللتأكد من صحة المشغل.</p>	
<p>خطر السحق أو القطع! حافظ على وجود مسافة عند إخراج الجهاز من الصندوق أو تركيبه أو نقله أو صيانته.</p>	
<p>الأسطح الزلقة! يمكن أن تتسبب الرطوبة الناتجة عن التصريف غير السليم في إنشاء أسطح زلقة بالقرب من الجهاز. ومن واجبك تحذير عملائك على الفور من السطح الزلق وتحفيفه. ويجب تمييز جميع مناطق الأرضيات المبللة بعلامة أرضية مبللة.</p>	

⚠ تحذير!	
<ul style="list-style-type: none"> يجب عدم إجراء أعمال تركيب وخدمة الجهاز إلا من قبل الفنيين المؤهلين. للمساعدة في العثور على فني مؤهل، يُرجى زيارة مُحدّد موقع شركات الخدمة لدينا على موقع: truemfg.com/support/service-locator/ قم بإيقاف تشغيل وإغلاق جميع المرافق (غاز، كهرباء، ماء) وفقاً للممارسات المعتمدة أثناء الصيانة أو الخدمة. 	
<p>مالك الجهاز مسؤول عن إجراء تقييم مخاطر معدات الحماية الشخصية (PPE) وضمان الحماية الكافية أثناء إجراءات الصيانة والتنظيف.</p> <p>استخدم الأدوات المناسبة ومعدات السلامة ومعدات الحماية الشخصية أثناء أعمال التركيب والخدمة.</p>	  
<p>حواف حادة!</p> <ul style="list-style-type: none"> توخ الحذر عند تحريك ماكينة الثلج وتركيبها وتنظيفها وإجراء أعمال الخدمة والصيانة لها لتجنب حدوث جروح قطعية. تأكد من توخي الحذر عند الوصول إلى أسفل ماكينة الثلج أو التعامل مع المكونات المعدنية. ابتعد عن مناطق نقاط الضغط، مثل المسافة بين أبواب الجهاز والخزائن المحيطة. توخ الحذر عند إغلاق الأبواب مع وجود أطفال بالقرب منك. 	

الصيانة وأعمال الخدمة (يُتبع)

الصيانة الموصى بها

انظر مهام الصيانة الموصى بها وتواتر تكرارها أدناه. قد تكون هناك حاجة إلى تكرار تنفيذ بعض المهام بشكل أكثر نسبيًا بناءً على التركيب.

سنويًا	كل ثلاثة أشهر	شهريًا	مهام الصيانة
X	X	X	تحقق أن الجهاز يحافظ على درجة حرارة المنتج.
X	X	X	افحص سلك الكهرباء بحثًا عن أي تلف؛ وفي حالة وجود تلف، استبدله على الفور.
X			تحقق أن سلك الكهرباء موصل تمامًا في المقبس الجداري
X	X	X	افحص الحالة العامة للجهاز ومكوناته (مثل العجلات والأبواب والمفصلات).
X			تحقق من عمل جميع الأجزاء المتحركة (مثل محركات المروحة والأبواب وأسلاك الأبواب).
X	X		افحص الحالة المادية لجميع الجوانات؛ وتحقق من إحكام الجوانات ضد التسريب بشكل صحيح.
X	X	X	افحص أي مصابيح ووصلات حامل المصباح ووحدات الليد ووصلات وحدة الليد.
X	X	X	افحص جميع ملفات المكثف (القطاعات الأمامية والخلفية) بحثًا عن أي غبار أو شوائب؛ وفي حالة وجودها، أزل الشوائب.
X	X		افحص الحالة المادية لجميع ملفات المكثف وملفات المبخر؛ وقم بتقويم زعانف الملف حسب الحاجة.
X	X		افحص جميع ملفات المبخر بحثًا عن أي غبار أو شوائب؛ وفي حالة وجودها، قم بإزالة الشوائب.
X	X		تأكد من خلو خط التصريف من الشوائب.

الصيانة وأعمال الخدمة (يُتبع)

العناية العامة بالسطح وتنظيفه

تنظيف ملف المكثف

⚠ تحذير!	
<p>خطر التعرض لصدمة كهربائية أو نشوب حريق!</p> <p>لا تنظف الجهاز باستخدام آلة غسل تعمل بالضغط أو خرطوم يعمل بالضغط.</p>	 
<p>الأسطح الزلقة! يمكن أن تتسبب الرطوبة الناتجة عن التصريف غير السليم في إنشاء أسطح زلقة بالقرب من الجهاز. ومن واجبك تحذير عملائك على الفور من السطح الزلق وتجفيفه. ويجب تمييز جميع مناطق الأرضيات المبللة بعلامة أرضية مبللة.</p>	
<p>مالك الجهاز مسؤول عن إجراء تقييم مخاطر معدات الحماية الشخصية (PPE) وضمان الحماية الكافية أثناء إجراءات الصيانة والتنظيف.</p> <p>استخدم الأدوات المناسبة، ومعدات السلامة ومعدات الحماية الشخصية أثناء أعمال التركيب والخدمة.</p>	  

الجوانات

• نَظِّفِ الجوانات بماء بصابون دافئ.

• لا تستخدم أدوات حادة أو سكاكين لكشط الجوان.

• تجنب منتجات التنظيف كاملة القوة.

الحيز الداخلي

• نظف الأسطح الداخلية بمحلول معتدل مكون من صودا الخبز والماء للمساعدة في تقليل الرائحة؛ ولا تستخدم المنظفات الخشنة أو الكاشطة.

• بالنسبة للأجزاء البلاستيكية أو المطلية بالمسحوق، استخدم الماء بصابون دافئ للتنظيف لا تستخدم منظفات الفولاذ المقاوم للصدأ أو المذيبات المماثلة.

السطح الخارجي

• بالنسبة للأجزاء البلاستيكية أو المطلية بالمسحوق، استخدم الماء بصابون دافئ للتنظيف لا تستخدم منظفات الفولاذ المقاوم للصدأ أو المذيبات المماثلة.

• لا تقم بتنظيف الفولاذ المقاوم للصدأ بالصوف الفولاذي أو المنتجات الكاشطة. لا تستخدم المنظفات أو مزيلات الشحوم مع الكلوريدات أو الفوسفات. انظر أدلة الخاصة بالتريزات المعنية للحصول على مزيد من المعلومات.

⚠ تحذير!	
<p>مالك الجهاز مسؤول عن إجراء تقييم مخاطر معدات الحماية الشخصية (PPE) وضمان الحماية الكافية أثناء إجراءات الصيانة والتنظيف.</p> <p>استخدم الأدوات المناسبة، ومعدات السلامة ومعدات الحماية الشخصية أثناء أعمال التركيب والخدمة.</p>	  
<p>خطر التعرض لصدمة كهربائية أو حروق!</p> <p>• أفضل قابس الجهاز من المقبس أو أوقف مصدر الطاقة قبل إجراء أعمال التركيب أو الخدمة.</p> <p>• لا تنظف الجهاز باستخدام آلة غسل تعمل بالضغط أو خرطوم يعمل بالضغط.</p>	
<p>حواف حادة! زعانف الملف حادة والمكونات المعدنية يمكن أن يكون لها حواف حادة. توخ الحذر عند تحريك الجهاز وتركيبه وتنظيفه وإجراء أعمال الخدمة والصيانة له لتجنب حدوث جروح قطعية.</p>	
<p>خطر الإصابة في العين! يمكن أن يتسبب الغبار والشوائب المتطاير في الهواء في إصابة العين. يوصى بارتداء نظارات واقية.</p>	

! إشعار!

الضمان لا يشمل تنظيف ملف المكثف! ملفات المكثف المتسخة يمكن أن تؤدي إلى عطل بالجهاز.



يمكن الوصول إلى المكثف، في معظم الوحدات، عن طريق إزالة غطاء أو شبكة تهوية الخزانة. انظر دليل التركيب الخاص بالتراز المعني للحصول على مزيد من التعليمات المخصصة.

تتراكم الأوساخ على ملفات المكثفات لذلك فهي تتطلب فحصًا كل ٣٠ يومًا أو حسب الحاجة.

يمكنك إزالة الغبار أو الشوائب من ملف المكثف عبر إحدى الطرق التالية شهريًا أو حسب الحاجة:

- امسح الشوائب بفرشاة قاسية بشعيرات خشنة.
- لا تمسح أبدًا بالفرشاة عبر زعانف الملف.
- مَظَّفِ زعانف الملف باستخدام مكنسة كهربائية.
- انفخ برفق ثاني أكسيد الكربون CO2 أو النيتروجين أو الهواء المضغوط عبر زعانف الملف.

لا تضع أي مواد ترشيح أمام ملف التكييف.

إذا لم تتمكن من إزالة الغبار والشوائب بالشكل المناسب، يُرجى الاتصال بفني مؤهل.

KEY PACKET LOCATION

Keys are included inside the envelope. Keep keys out of reach of children.

Las llaves están incluidas en el sobre. Mantenga las llaves fuera del alcance de los niños.

Clés incluses dans l'enveloppe. Tenir hors de portée des enfants.

Schlüssel sind im Umschlag enthalten. Die Schlüssel für Kinder unzugänglich aufbewahren.

Le chiavi sono inserite all'interno della busta. Tenere le chiavi fuori dalla portata dei bambini.

De sleutels zitten in de enveloppe. Bewaar de sleutels buiten het bereik van kinderen.

Klucze znajdują się w kopercie. Trzymać klucze z poza zasięgiem dzieci.

يتم إدراج الأقفال داخل غلاف. يجب الاحتفاظ بالمفاتيح بعيدة عن متناول الأطفال.

The logo for True, featuring the word "True" in a stylized, italicized blue font with a registered trademark symbol.

truemfg.com